

Bezpowietrzne urządzenie do usuwania pasów z nawierzchni LineLazer™ 3400

3A4597F

PL

Do nakładania materiałów służących do malowania pasów. Wyłącznie do zastosowań profesjonalnych. Wyłącznie do użytku na zewnątrz budynków. Urządzenie nie zostało zatwierdzone do zastosowań w atmosferach wybuchowych lub w miejscach niebezpiecznych.

Modele: 25M224, 25P341 (Model przeznaczony tylko do Chin)

Maksymalne ciśnienie robocze to 22,8 MPa (228 bar, 3300 psi)



Ważne instrukcje dotyczące bezpieczeństwa

Należy zapoznać się ze wszystkimi ostrzeżeniami i instrukcjami zawartymi w niniejszym dokumencie, pokrewnych instrukcjach oraz zamieszczonymi na sprzęcie. Należy zapoznać się z elementami sterowania i z zasadami właściwego użytkowania sprzętu. Należy zachować niniejsze instrukcje.

Powiązane instrukcje:

311254	Pistolet
309250	Pompa

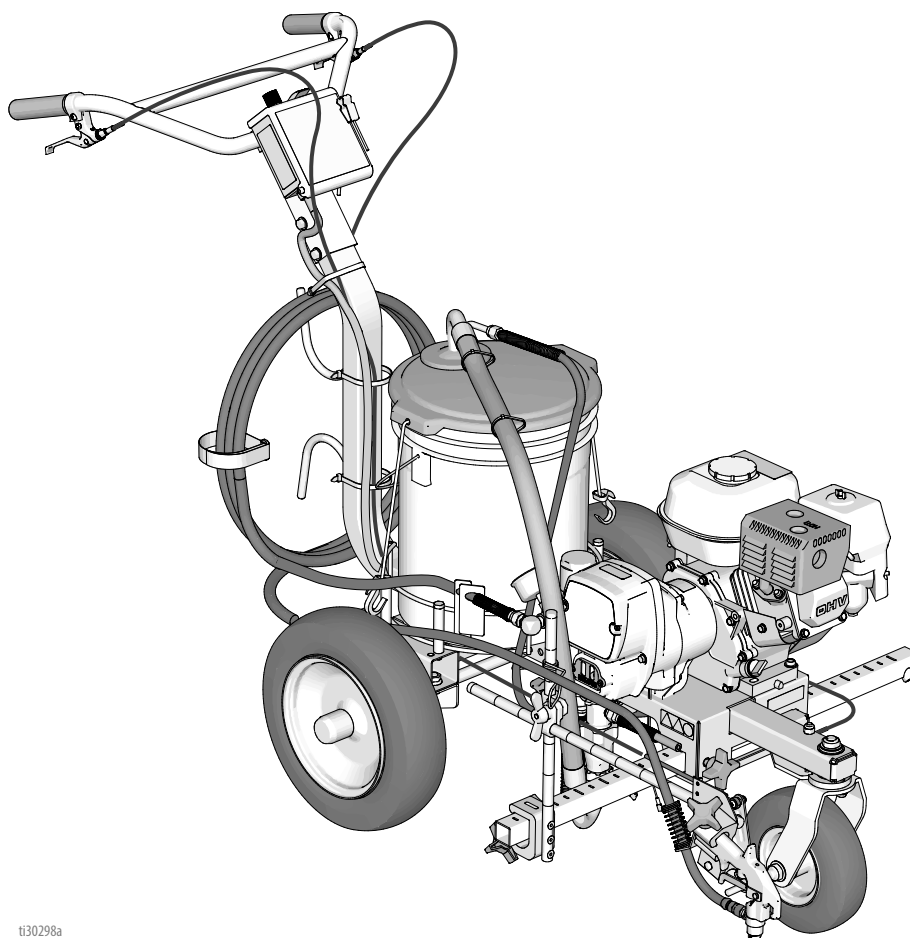









ti30298a

Spis treści

Ostrzeżenia	3	Ośłona sprzęgła	30
Wybór dyszy	6	Demontaż	30
Identyfikacja komponentów	7	Montaż	30
Procedura uziemiania (tylko w przypadku materiałów łatwopalnych)	8	Silnik	30
Kubły	8	Demontaż	30
Procedura usuwania nadmiaru ciśnienia	9	Montaż	30
Osiowanie przednich kół:	10	Przetwornik sterowania ciśnieniem	31
Eksploatacja	11	Demontaż	31
Ustawienia	11	Montaż	31
Rozruch	12	Sterowanie ciśnieniem (przełącznik Wł./Wył.)	32
Montaż końcówki Rac i osłony	14	Demontaż	32
Ustawianie pistoletu	15	Montaż	32
Montaż pistoletu	15	Potencjometr regulacji ciśnienia	33
Pozycjonowanie pistoletu	15	Demontaż	33
Szerokość malowanego pasa	17	Montaż	33
Próba natryskiwania pasa	17	Płytk sterowania	33
Czyszczenie zatkanych końcówek	17	Demontaż	33
Czyszczenie	18	Montaż	33
Zalecenia dotyczące płukania	21	Rysunek części	34
Rozwiązywanie problemów	22	25M224	34
Pompa wyporowa	24	Lista części – 25M224	35
Demontaż	24	Rysunek części	36
Naprawa	24	Lista części – 25M224	37
Montaż	25	Rysunek i lista części – obudowa wałka zębatego	38
Ośłona napędu i korbówód	26	Części wysięgnika pistoletu	39
Demontaż	26	Zespół sterowania ciśnieniem/zespół filtra	40
Montaż	26	Lista części – zespół sterowania ciśnieniem/filtra	41
Zespół wałka zębatego / twornik sprzęgła / zacisk	27	Schemat instalacji elektrycznej sterowania ciśnieniem	42
Wymontowanie zespołu wałka zębatego / twornika sprzęgła	27	Dane techniczne	43
Montaż	28	California Proposition 65	44
Demontaż zacisku	29	Standardowa gwarancja firmy Graco	45
Montaż zacisku	29	Informacja o firmie Graco	46







Ostrzeżenia

Poniższe ostrzeżenia dotyczą instalacji, użytkowania, uziemiania, konserwacji i napraw niniejszego urządzenia. Symbol wykrzyknika oznacza ostrzeżenie ogólne, natomiast symbol niebezpieczeństwa oznacza występowanie ryzyka związanego z daną procedurą. Gdy te symbole pojawiają się w treści instrukcji lub na etykietach ostrzeżenia, należy wrócić do niniejszych ostrzeżeń. W stosownych miejscach w treści niniejszej instrukcji obsługi mogą pojawiać się symbole niebezpieczeństwa oraz ostrzeżenia związane z określonym produktem, których nie opisano w niniejszej części.

 <h2 style="margin: 0;">OSTRZEŻENIE</h2>	
    	<p>RYZYKO WTRYSKU PODSKÓRNEGO</p> <p>Natryskiwany pod wysokim ciśnieniem strumień może być przyczyną wstrzyknięcia toksyn do ciała i poważnego urazu. W takim wypadku należy natychmiast zapewnić pomoc chirurga.</p> <ul style="list-style-type: none"> Nie wolno kierować pistoletu w stronę osób lub zwierząt ani natryskiwać materiałami na osoby lub zwierzęta. Nie wolno zbliżać dłoni ani innych części ciała do dyszy natryskowej. Na przykład nie należy podejmować próby zatrzymania wycieku żadną częścią ciała. Należy zawsze używać osłony końcówki dyszy. Nie wolno wykonywać natryskiwania, gdy osłona końcówki dyszy nie znajduje się na swoim miejscu. Stosować końcówki dyszy produkcji firmy Graco. Podczas czyszczenia i wymiany końcówek dysz należy zachować ostrożność. W przypadku zatkania końcówki dyszy podczas natryskiwania należy wykonać Procedurę usuwania nadmiaru ciśnienia, aby wyłączyć urządzenie i zmniejszyć ciśnienie przed zdjęciem końcówki dyszy w celu jej oczyszczenia. Po odcięciu zasilania w urządzeniu nadal utrzymuje się ciśnienie. Nie wolno pozostawiać bez nadzoru urządzenia podłączonego do zasilania lub znajdującego się pod ciśnieniem. Jeśli urządzenie ma pozostać bez nadzoru ani nie będzie używane, a także przed serwisowaniem, czyszczeniem i zdjęciem części, należy wykonać Procedurę usuwania nadmiaru ciśnienia. Należy się upewnić, że węże oraz części nie są uszkodzone. Uszkodzone węże lub części należy wymienić. System może wytwarzać ciśnienie 3300 psi. Należy stosować części zamienne i akcesoria firmy Graco przystosowane do ciśnienia minimum 3300 psi. Zawsze, gdy nie jest wykonywane natryskiwanie, należy zablokować spust. Sprawdzić, czy blokada spustu działa prawidłowo. Przed uruchomieniem urządzenia należy sprawdzić, czy wszystkie elementy są mocno połączone. Należy zapoznać się z procedurą szybkiego zatrzymywania urządzenia i usuwania ciśnienia. Należy dokładnie zapoznać się z elementami sterującymi.
   	<p>RYZYKO POŻARU I WYBUCHU</p> <p>Łatwopalne opary pochodzące z rozpuszczalników oraz farb, znajdujące się w obszarze pracy, mogą ulec zapłonowi lub eksplodować. Farba lub rozpuszczalnik przepływający przez sprzęt mogą być przyczyną pojawienia się iskier elektrostatycznych. Zasady zapobiegania pożarom i eksplozjom:</p> <ul style="list-style-type: none"> Korzystać z urządzenia wyłącznie w dobrze wentylowanych miejscach. Nie napełniać zbiornika z paliwem w czasie pracy silnika, ani gdy silnik jest gorący — wyłączyć silnik i poczekać, aż ostygnie. Paliwo jest łatwopalne i może się zapalić lub wybuchnąć w przypadku rozlania na gorącą powierzchnię. Usunąć wszystkie potencjalne źródła zapłonu, takie jak płomyki kontrolne, papierosy, przenośne lampy elektryczne oraz płachty malarskie z tworzywa sztucznego (potencjalne zagrożenie iskrami elektrostatycznymi). Uziemić wszystkie urządzenia w obszarze pracy Patrz Instrukcje dotyczące uziemienia. Nigdy nie spryskiwać ani nie przepłukiwać rozpuszczalnikiem przy wysokim ciśnieniu. W miejscu pracy nie powinny znajdować się niepotrzebne przedmioty, w tym rozpuszczalniki, szmaty i benzyna. Nie przyłączać ani nie odłączać przewodów zasilania oraz nie włączać ani nie wyłączać zasilania i oświetlenia w razie pojawienia się łatwopalnych oparów. Używać wyłącznie uziemionych węży. Podczas prób na mokro z pistoletem mocno przyciskać pistolet do uziemionego kubła. Nie stosować okładzin kubła, jeżeli nie mają właściwości antystatycznych lub przewodzących. Natychmiast przerwać pracę, jeżeli pojawi się iskrzenie elektrostatyczne lub wrażenie porażenia prądem. Nie korzystać z urządzeń do czasu określenia i rozwiązania problemu. W obszarze pracy powinna znajdować się sprawna gaśnica.



OSTRZEŻENIE

 	<p>RYZIKO ZWIĄZANE Z NIEPRAWIDŁOWYM UŻYTKOWANIEM URZĄDZENIA Niewłaściwe użytkowanie urządzenia może prowadzić do śmierci lub poważnych obrażeń.</p> <ul style="list-style-type: none"> Nie należy obsługiwać urządzenia, gdy jest się zmęczonym lub pod wpływem narkotyków lub alkoholu. Nie przekraczać maksymalnego ciśnienia roboczego ani wartości znamionowej temperatury odnoszących się do części systemu o najniższych wartościach znamionowych. Patrz sekcja Dane techniczne znajdująca się we wszystkich instrukcjach obsługi sprzętu. Stosować cieczy i rozpuszczalniki zgodne z częściami urządzenia pracującymi na mokro. Patrz sekcja Dane techniczne znajdująca się we wszystkich instrukcjach obsługi sprzętu. Zapoznać się z ostrzeżeniami producenta cieczy i rozpuszczalników. W celu uzyskania szczegółowych informacji na temat materiału należy uzyskać kartę charakterystyki bezpieczeństwa (SDS) od dystrybutora lub sprzedawcy. Nie opuszczać obszaru pracy, jeśli urządzenie jest podłączone do zasilania lub znajduje się pod ciśnieniem. Należy wyłączyć wszystkie urządzenia i postępować zgodnie z Procedurą usuwania nadmiaru ciśnienia, gdy urządzenie nie jest używane. Codziennie sprawdzać urządzenie. Zużyte lub uszkodzone części należy niezwłocznie wymienić na oryginalne części zamienne pochodzące od producenta. Nie wprowadzać zmian ani nie modyfikować urządzenia. Przeróbki lub modyfikacje mogą doprowadzić do unieważnienia zatwierdzeń oraz stanowić zagrożenie dla bezpieczeństwa. Upewnić się, że wszystkie urządzenia mają odpowiednie parametry znamionowe oraz zostały zatwierdzone do użytku w środowisku, w którym są eksploatowane. Sprzęt należy wykorzystywać zgodnie z jego przeznaczeniem. W celu uzyskania dodatkowych informacji prosimy skontaktować się z dystrybutorem. Węże i kable należy prowadzić z dala od miejsc o dużym natężeniu ruchu, ostrych krawędzi, ruchomych części i gorących powierzchni. Nie zaginać ani nadmiernie wyginać węży oraz nie ciągnąć urządzenia za węże. Nie dopuszczać, aby dzieci i zwierzęta znalazły się w obszarze pracy. Należy przestrzegać wszystkich obowiązujących przepisów BHP.
	<p>RYZIKO ZWIĄZANE Z CZĘŚCIAMI ALUMINIOWYMI POD CIŚNIENIEM Stosowanie urządzeń ciśnieniowych z płynami, które nie są przeznaczone do kontaktu z aluminium, może spowodować silną reakcję chemiczną i doprowadzić do rozerwania urządzenia. Niezastosowanie się do niniejszego ostrzeżenia prowadzić może do zgonu, poważnych obrażeń ciała lub uszkodzenia mienia.</p> <ul style="list-style-type: none"> Nie stosować 1,1,1-trichloroetanu, chlorku metylenu, innych halogenowanych rozpuszczalników węglowodorowych ani płynów zawierających takie rozpuszczalniki. Nie stosować wybielacza chlorowego. Wiele innych cieczy może zawierać substancje chemiczne, które mogą wchodzić w reakcję z aluminium. Informacje na temat zgodności uzyskać można u dostawcy materiałów.
 	<p>RYZIKO ZWIĄZANE Z CZĘŚCIAMI RUCHOMYMI Ruchome części mogą ścisnąć, skaleczyć lub obciąć palce oraz inne części ciała.</p> <ul style="list-style-type: none"> Nie zbliżać się do ruchomych części. Nie obsługiwać urządzenia bez założonych osłon i pokryw zabezpieczających. Urządzenie pod ciśnieniem może uruchomić się bez ostrzeżenia. Przed sprawdzeniem, przeniesieniem lub serwisowaniem urządzenia należy wykonać Procedurę usuwania nadmiaru ciśnienia i odłączyć wszystkie źródła zasilania.
	<p>ZAGROŻENIE ZWIĄZANE Z TLENKIEM WĘGLA Spaliny zawierają trujący tlenek węgla (czad), który jest bezbarwny i bezwonny. Wdychanie tlenku węgla może spowodować śmierć.</p> <ul style="list-style-type: none"> Nie używać urządzenia w zamkniętej przestrzeni.
	<p>RYZIKO TOKSYCZNEGO DZIAŁANIA CIECZY LUB OPARÓW W przypadku przedostania się do oczu lub na powierzchnię skóry, wprowadzenia do dróg oddechowych lub połknięcia toksyczne ciecze lub opary mogą spowodować poważne obrażenia ciała lub zgon.</p> <ul style="list-style-type: none"> Szczegółowe informacje na temat stosowania danych cieczy znajdują się w karcie charakterystyki substancji (SDS). Niebezpieczne ciecze należy przechowywać w odpowiednich pojemnikach, a ich utylizacja musi być zgodna z obowiązującymi wytycznymi.



OSTRZEŻENIE

**ZAGROŻENIE POPARZENIEM**

W czasie pracy powierzchnie urządzenia i podgrzewane ciecze mogą się nagrzewać do wysokiej temperatury. Aby uniknąć poważnych oparzeń:





- nie wolno dotykać gorącej cieczy ani urządzenia.

**ŚRODKI OCHRONY INDYWIDUALNEJ**

Aby uniknąć doznania poważnych obrażeń ciała, w tym urazów oczu, utraty słuchu, wdychaniu toksycznych oparów oraz oparzeniom, przebywania w obszarze pracy należy nosić odpowiednie środki ochrony indywidualnej. Wspomniane środki ochrony indywidualnej obejmują między innymi:

- okulary ochronne, i ochronniki słuchu;
- respiratory, odzież ochronną i rękawice zgodne z zaleceniami producenta cieczy oraz rozpuszczalnika.

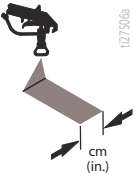
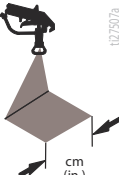
Wybór dyszy

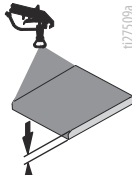
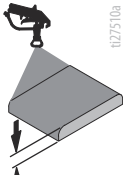
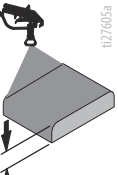
							
LL5213*	2 (5)				✓		
LL5215*	2 (5)					✓	
LL5217		4 (10)				✓	
LL5219		4 (10)					✓
LL5315		4 (10)			✓		
LL5317		4 (10)			✓		
LL5319		4 (10)				✓	
LL5321		4 (10)				✓	
LL5323		4 (10)				✓	
LL5325		4 (10)					✓
LL5327		4 (10)					✓
LL5329		4 (10)					✓
LL5331		4 (10)					✓
LL5333		4 (10)					✓
LL5335		4 (10)					✓
LL5355		4 (10)					✓
LL5417			6 (15)		✓		
LL5419			6 (15)		✓		
LL5421			6 (15)		✓		
LL5423			6 (15)			✓	
LL5425			6 (15)			✓	
LL5427			6 (15)			✓	
LL5429			6 (15)			✓	
LL5431			6 (15)				✓
LL5435			6 (15)				✓
LL5621				12 (30)	✓		
LL5623				12 (30)	✓		
LL5625				12 (30)	✓		
LL5627				12 (30)	✓		
LL5629				12 (30)	✓		
LL5631				12 (30)		✓	
LL5635				12 (30)		✓	
LL5639				12 (30)			✓

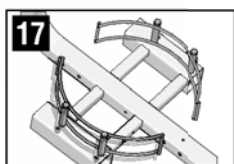
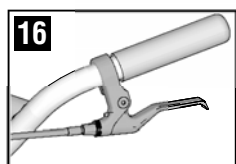
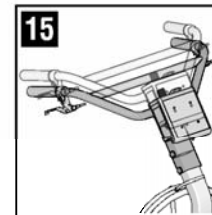
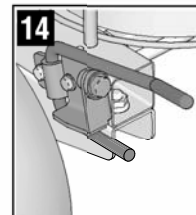
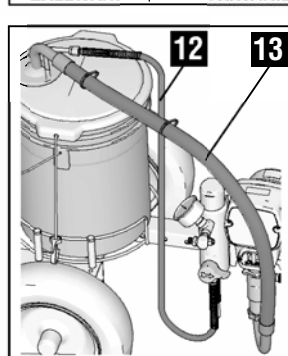
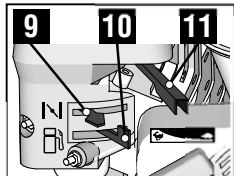
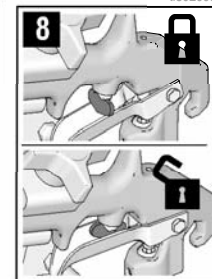
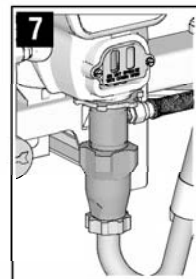
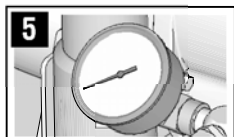
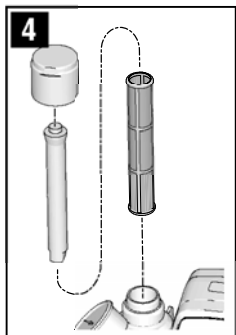
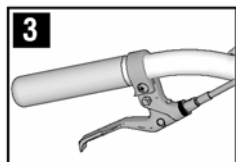
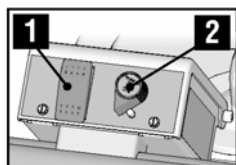
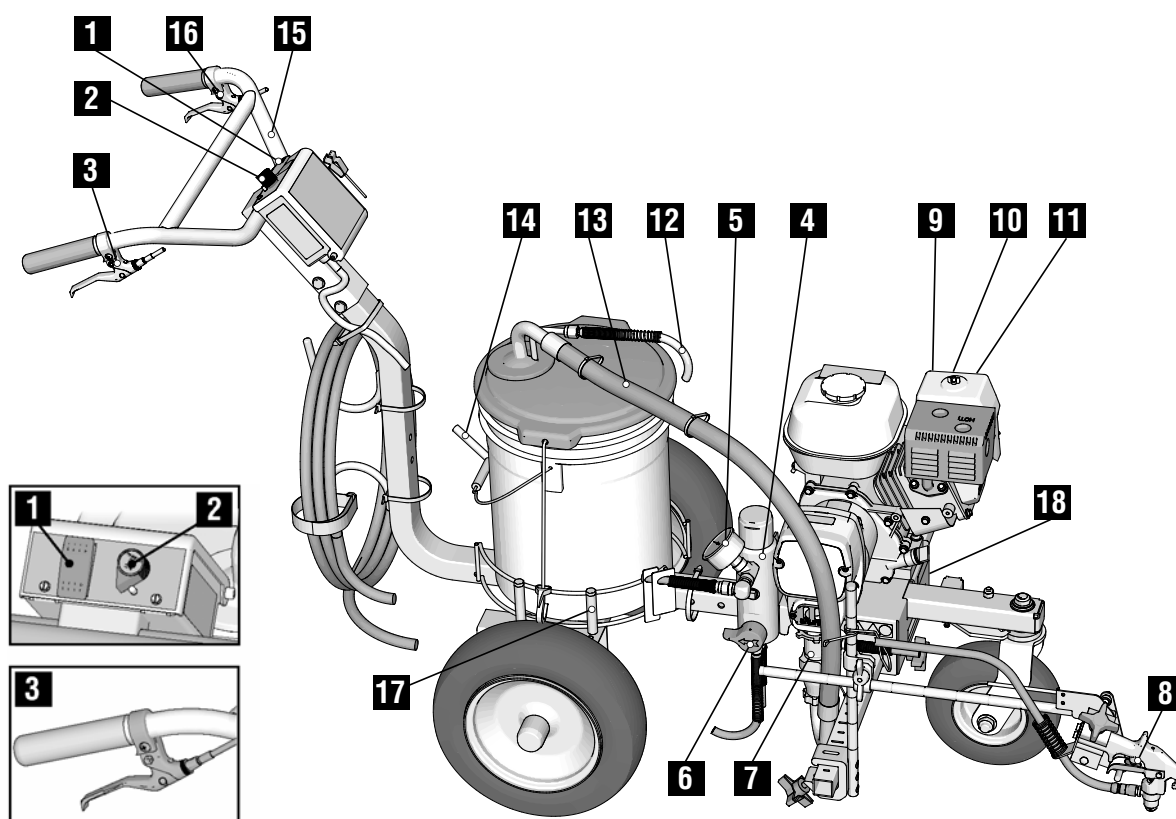

* Aby zredukować zatykanie dysz, używać filtra siatkowego o 100 oczkach/cal.

Identyfikacja komponentów



- | | | | |
|---|----------------------------------|----|--|
| 1 | Przełącznik WŁ./WYŁ. pompy | 10 | Przełącznik WŁ./WYŁ. silnika |
| 2 | Sterowanie ciśnieniem | 11 | Przepustnica |
| 3 | Wyzwalacz pistoletu natryskowego | 12 | Wąż spustowy |
| 4 | Filtr | 13 | Rura ssąca |
| 5 | Manometr | 14 | Hamulec postojowy |
| 6 | Zawór zalewowy | 15 | Regulowany uchwyt |
| 7 | Pompa | 16 | Funkcja blokady/odblokowania przedniego koła |
| 8 | Blokada spustu | 17 | Regulowany uchwyt kubła |
| 9 | Przepustnica | 18 | Identyfikator seryjny |

Procedura uziemiania (tylko w przypadku materiałów łatwopalnych)

				
<p>W celu zmniejszenia ryzyka wystąpienia iskrzenia elektrostatycznego urządzenie należy uziemić. Iskierzenie elektrostatyczne może powodować zapłon lub eksplozję oparów. Uziemienie zawiera przewód umożliwiający odpływ prądu elektrycznego.</p>				

1. Ustawić malowarkę tak, aby opony nie znajdowały się na chodniku.
2. Malowarka jest wyposażona w zacisk uziemiający. Zacisk uziomowy musi dotykać uziemionego obiektu (np. metalowego znaku).

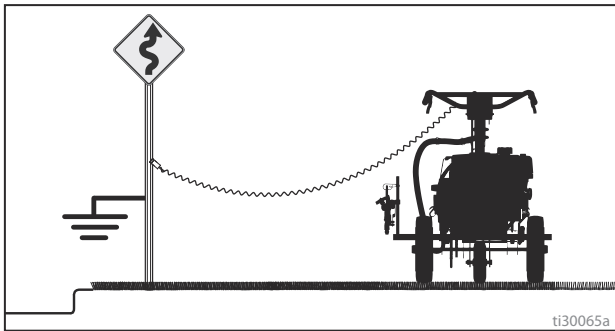

Kubły

Rozpuszczalniki oraz płyny na bazie oleju: należy postępować zgodnie z lokalnymi przepisami. Stosować wyłącznie przewodzące kubły wykonane z metalu, umieszczone na uziemionej powierzchni, takiej jak beton.

Nie należy umieszczać kubłów na powierzchniach nieprzewodzących, takich jak papier lub karton, które przerwałyby ciągłość uziemienia.

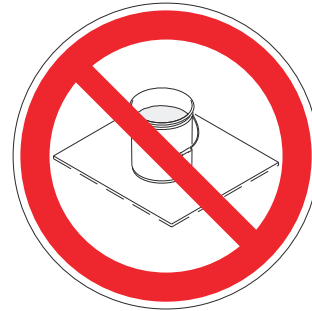

Zawsze uziemiać metalowy kubel: podłączyć przewód uziemiający do kubła. Zaczepić jeden koniec na kubel, a drugi na rzeczywistym uziemieniu, np. na wodociąg.

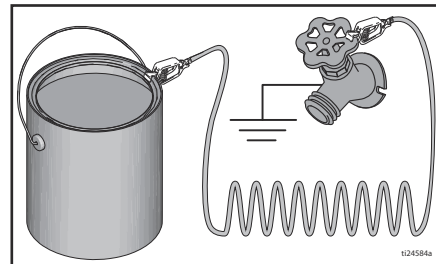

W celu utrzymania ciągłości uziemienia podczas przepłukiwania lub usuwania nadmiaru ciśnienia z urządzenia natryskowego: należy mocno przytrzymać metalową część pistoletu natryskowego po stronie uziemionego metalowego kubła, a następnie nacisnąć spust pistoletu.

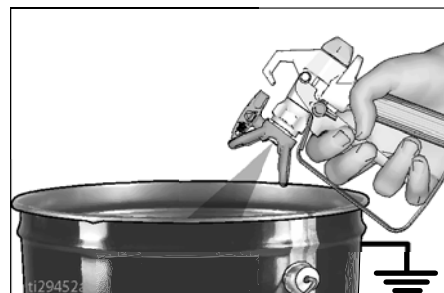

Procedura usuwania nadmiaru ciśnienia



Zawsze, gdy wyświetlony zostanie ten symbol, należy wykonać **Procedurę usuwania nadmiaru ciśnienia**.

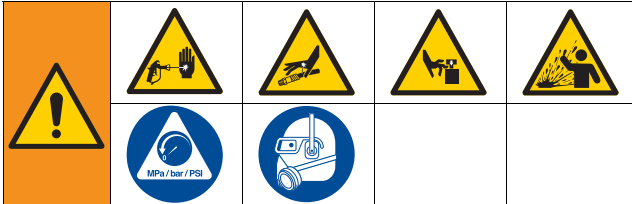

Omawiane urządzenie będzie nieustannie znajdowało się pod ciśnieniem aż do chwili ręcznej dekompresji. Aby zapobiec poważnym obrażeniom spowodowanym np. przez wtrysk podskórny, rozbryzg cieczy lub części ruchome, **Procedurę usuwania nadmiaru ciśnienia** należy wykonać zawsze po zatrzymaniu urządzenia natryskowego, przed przystąpieniem do jego czyszczenia lub sprawdzenia oraz przed przystąpieniem do serwisowania urządzeń.

1. W przypadku korzystania z materiałów łatwopalnych wykonać **Procedurę uziemienia**.
2. Ustawić przełącznik pompy w położeniu **OFF (WYŁ.)**. Wyłączyć silnik (pozycja **OFF (WYŁ.)**).

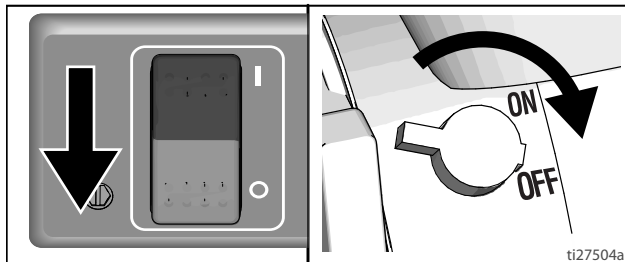

3. Ustawić ciśnienie na najniższą wartość. Nacisnąć wyzwalacz pistoletu, aby spuścić nadmiar ciśnienia.

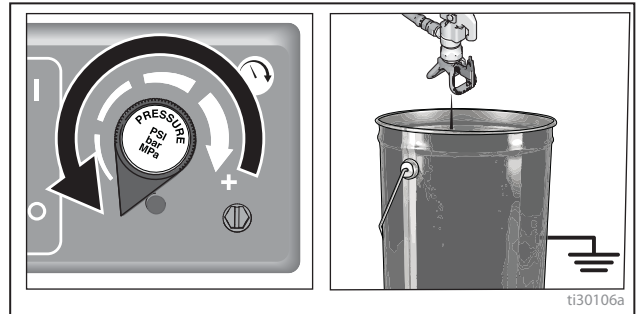

4. Włączyć blokadę spustu. Obrócić zawór zalewowy pompy w dół.

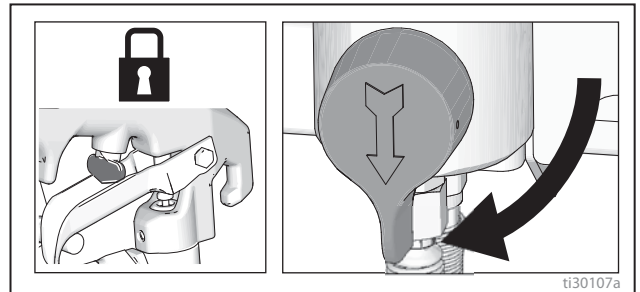

5. W razie podejrzenia zatkania końcówki natryskowej lub węża bądź w przypadku niepełnego usunięcia ciśnienia:
 - a. **BARDZO POWOLI** poluzować nakrętkę zabezpieczającą dyszy z osłoną lub złącze końcówki węża, aby stopniowo zredukować ciśnienie.
 - b. Całkowicie odkręcić zakrętkę lub złącze.
 - c. Wyczyścić wąż lub zatkaną końcówkę.

CODZIENNIE: Sprawdzić i w razie potrzeby uzupełnić poziom oleju silnikowego.

CODZIENNIE: Sprawdzić stan węży pod kątem śladów zużycia lub uszkodzeń.

CODZIENNIE: Skontrolować prawidłowość działania zabezpieczenia (blokady) wyzwalacza pistoletu.

CODZIENNIE: Sprawdzić działanie zaworu odpływu ciśnienia.

CODZIENNIE: Sprawdzić i napełnić zbiornik paliwa.

CODZIENNIE: Sprawdzić poziom płynu TSL w nakrętce uszczelniającej pompy wporowej. W razie potrzeby napełnić nakrętkę. Zostawić TSL w nakrętce, aby zapobiec gromadzeniu się płynu na tłoczysku i przedwczesnemu zużyciu uszczelnień oraz korozji pompy. **PO PIERWSZYCH 20 GODZINACH UŻYTKOWANIA:**

Spuścić olej silnikowy i napełnić silnik świeżym olejem. Dane dotyczące prawidłowej lepkości oleju podano w Podręczniku użytkownika silników firmy Honda.

TYGODNIOWO: Zdjąć pokrywę filtra powietrza i oczyścić wkład. W razie potrzeby wymienić wkład filtra. W przypadku pracy w znacznie zapyłonym miejscu sprawdzać filtr powietrza codziennie i wymieniać go, gdy to konieczne.

Części zamienne można nabyć u regionalnego przedstawiciela firmy HONDA.

PO KAŻDYCH 100 GODZINACH EKSPLOATACJI:

Wymienić olej silnikowy. Dane dotyczące prawidłowej lepkości oleju podano w Podręczniku użytkownika silników firmy Honda.

ŚWIECA ZAPŁONOWA: Używać wyłącznie świec BPR6ES (NGK) lub W20EPR-U (NIPPONDENSO). Ustawić odstęp między elektrodami świecy na 0,7 do 0,8 mm (0,028 do 0,031 cala). Do montażu i demontażu świecy należy użyć klucza do świec.

Osiowanie przednich kół:

Wyosiować przednie koło w następujący sposób:

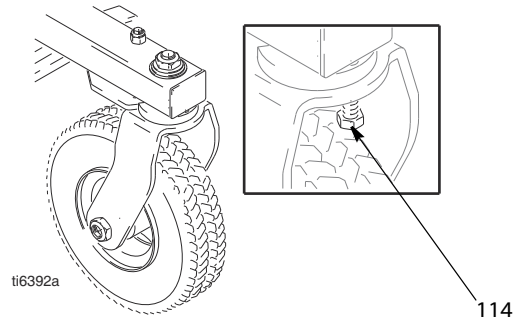

1. Poluzować śrubę z łbem zmniejszonym (114).



2. Ustawić przednie koło w lewo lub w prawo, zgodnie z potrzebą, w celu skorygowania osiowania.
3. Dokręcić śrubę z łbem walcowym z gniazdem (114). Popchnąć urządzenie do usuwania linii i nie używając rąk pozwolić, aby samo się posuwało. Uwaga: jeżeli urządzenie do usuwania linii posuwa się prosto lub skręca w prawo albo w lewo, powtarzać czynności 1 i 2 do czasu, aż urządzenie będzie jeździć prosto.

Eksploatacja

Ustawienia

				
<p>W celu zmniejszenia ryzyka wystąpienia iskrzenia elektrostatycznego urządzenie należy uziemić. Iskrzenie elektrostatyczne może powodować zapłon lub eksplozję oparów. Uziemienie zawiera przewód umożliwiający odpływ prądu elektrycznego.</p>				

1. Uziemić urządzenie do usuwania linii zaciskiem uziomowym.

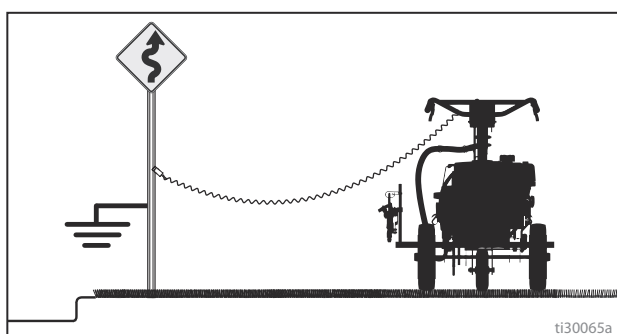

2. Wypełnić nakrętkę uszczelniającą gardzieli płynem TSL.

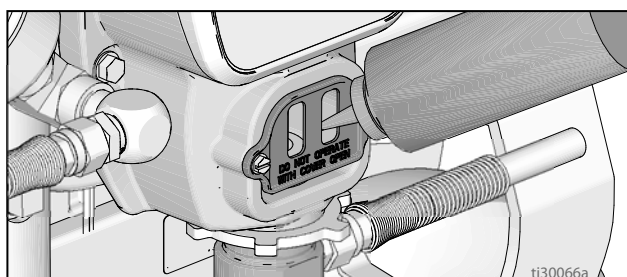

3. Sprawdzić poziom oleju silnikowego. Patrz Instrukcja obsługi silnika firmy Honda.

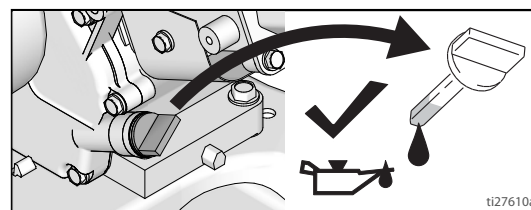

4. Napełnić zbiornik paliwa. Patrz Instrukcja obsługi silnika firmy Honda. Upewnić się, że opony napompowano do zalecanej wartości ciśnienia.

Rozruch

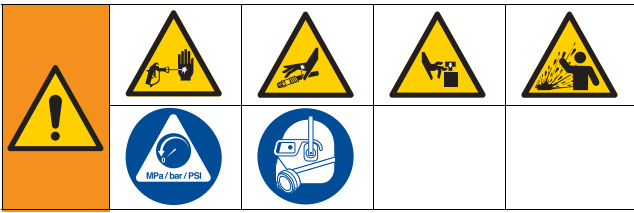

1. Wykonać Procedurę usuwania nadmiaru ciśnienia. Patrz **Procedura uziemienia (tylko w przypadku materiałów łatwopalnych)**, strona 8.
2. Umieścić rurę ssącą w uziemionym metalowym kubku częściowo wypełnionym cieczą do przepłukiwania. Podłączyć przewód uziemiający do kubka i do wyprowadzenia uziemienia. W celu wypłukania farby wodnej użyć wody, z kolei w celu wypłukania farby na bazie oleju i przechowywanego oleju, użyć benzyny lakowej.

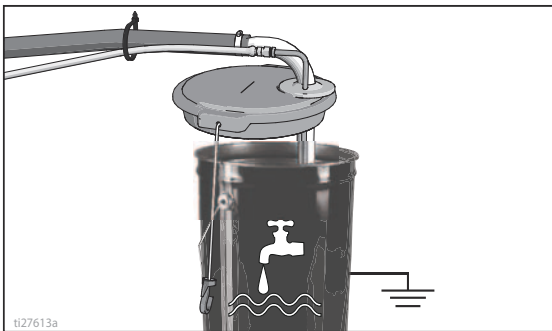

3. Obrócić zawór zalewowy pompy w dół.

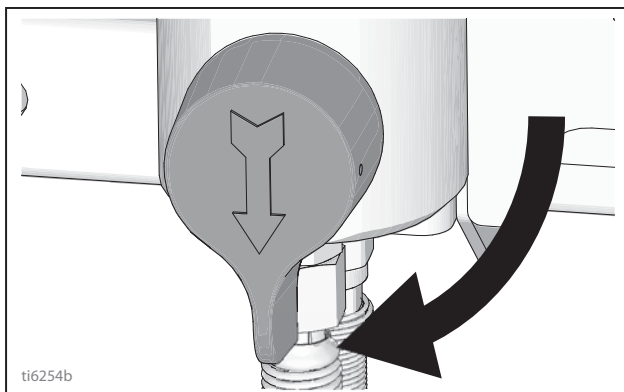

4. Ustawić najniższe ciśnienie, obracając regulator w lewo.

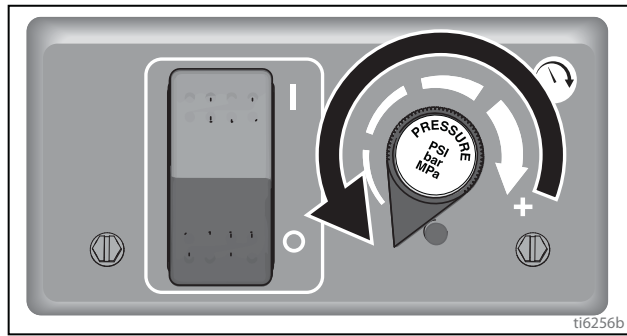

5. Ustawić przełącznik pompy w pozycji OFF (Wył.).

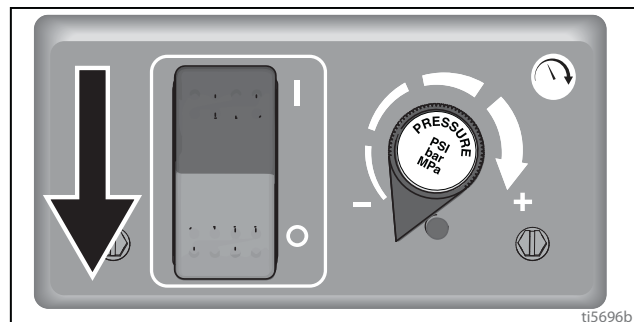

6. Uruchomić silnik.
 - a. Otworzyć zawór paliwa.

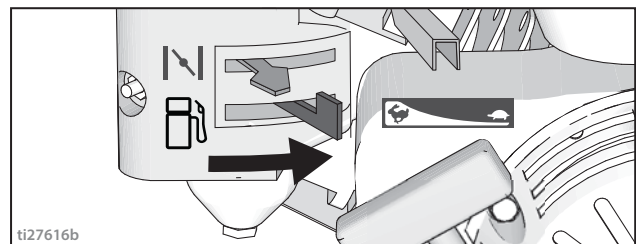

- b. Zamknąć dławik.

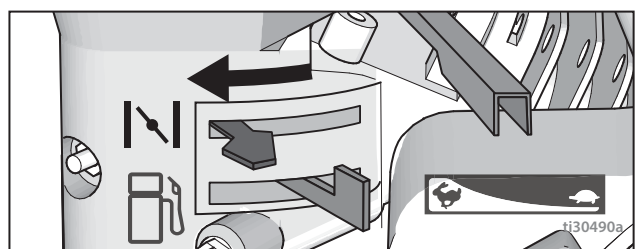

- c. Ustawić przepustnicę na pozycję „szybko”.

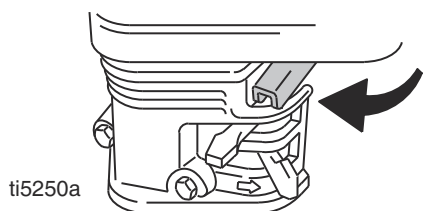

- d. Ustawić wyłącznik silnika w położeniu ON.

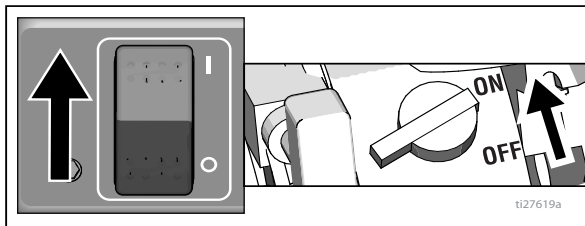

- e. Pociągnąć linkę rozruchu.

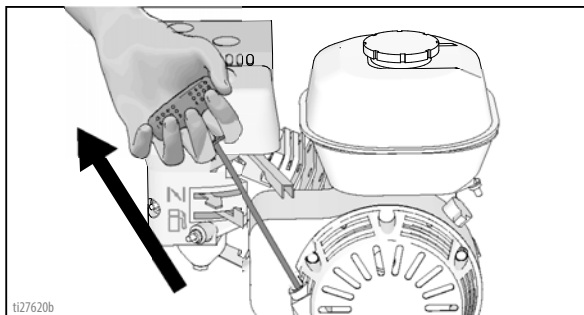

- f. Po włączeniu silnika otworzyć ssanie.

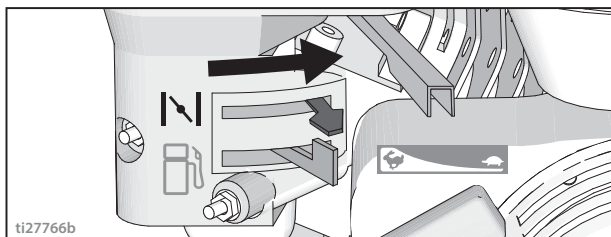

- g. Ustawić przepustnicę na pozycję „powoli”.

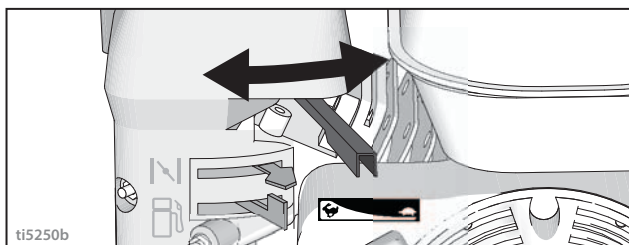

INFORMACJA

Nie uruchamiać pompy bez przepływu płynu. Może to spowodować uszkodzenie uszczelnień.

7. Ustawić przełącznik pompy na pozycji ON. Zwiększyć dostatecznie ciśnienie, aby uruchomić pompę. Odczekać 15 sekund na rozpoczęcie cyrkulacji cieczy.

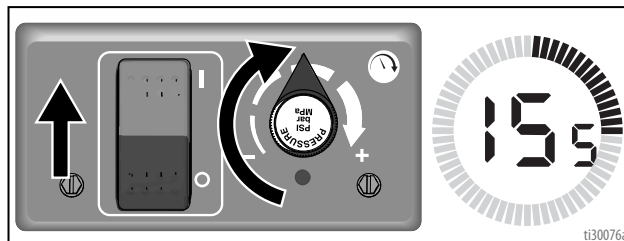

8. Zmniejszyć ciśnienie, zamknąć zawór zalewowy. Zwolnić blokadę wyzwalacza pistoletu,

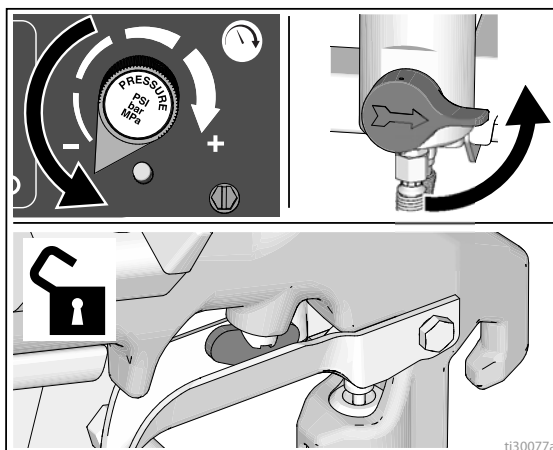

9. Przycisnąć pistolet do uziemionego kubła ze spuszczeniem płynu. Włączyć spust i stopniowo zwiększać ciśnienie płynu, aż do momentu, gdy pompa zacznie pracować.

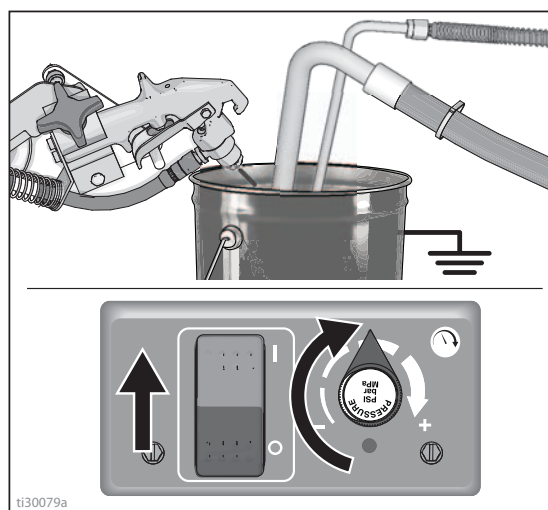

				
<p>Natryskiwany pod wysokim ciśnieniem strumień może być przyczyną wstrzyknięcia toksyn do ciała i poważnego urazu. Nie zatrzymywać przecieków ręką ani szmatą.</p>				

10. Sprawdzić złączki pod kątem wycieków. Nie zatrzymywać wycieku ręką czy szmatą! Jeśli wystąpi wyciek, natychmiast wyłączyć urządzenie do usuwania linii (pozycja OFF). Przeprowadzić **Procedura uziemiania (tylko w przypadku materiałów łatwopalnych)**, strona 8. Dokręcić nieszczelne łączniki. Powtórzyć **Rozruch**, kroki 1–7. Jeśli nie ma przecieków, naciskać spust, aż system zostanie dokładnie wypłukany. Przejść do czynności 8.
11. Umieścić rurę syfonową w kubku z farbą.

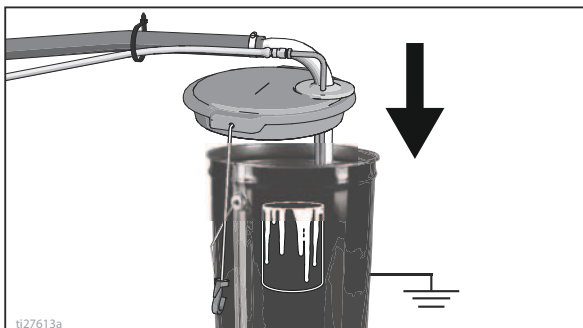

12. Ponownie nacisnąć wyzwalacz pistoletu skierowanego do kubka z cieczą do przepłukiwania, trzymać dopóki nie wypłynie z niego farba. Zamontować końcówkę Rac i osłonę Rac.

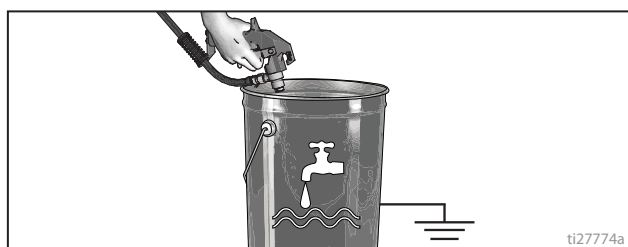

Montaż końcówki Rac i osłony

				
<p>Aby uniknąć poważnych obrażeń ciała spowodowanych wtryskiem pod skórę, podczas demontażu lub montażu dyszy natryskowej i osłony końcówki dyszy nie wolno umieszczać przed nią ręki.</p>				

Aby zapobiec wyciekom z końcówki natryskowej, należy się upewnić, że końcówka natryskowa i osłona końcówki są poprawnie zainstalowane.

1. Wykonać **Procedurę usuwania nadmiaru ciśnienia**, strona 8.
2. Włączyć blokadę spustu. Włożyć gniazdo i uszczelnienie końcówki Rac. Włożyć końcówkę Rac.

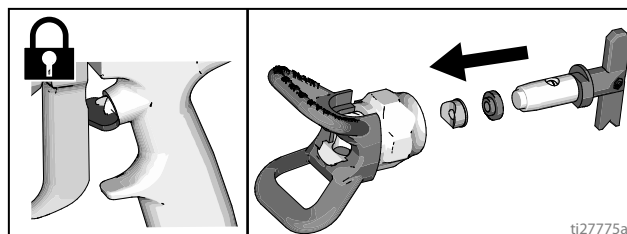

3. Przykręcić całość do pistoletu. Dokręcić ręcznie.

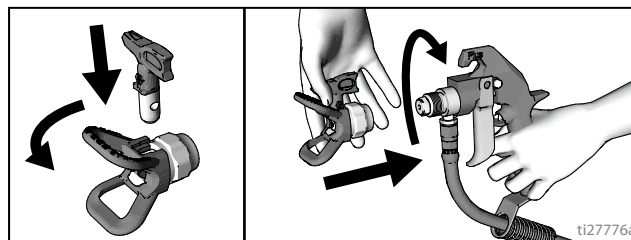

Ustawianie pistoletu

Montaż pistoletu

1. Włożyć pistolet do uchwytu na pistolet, tak aby osłona węża była dociśnięta do wspornika zespołu uchwytu. Dokręcić pistolet do zacisku.

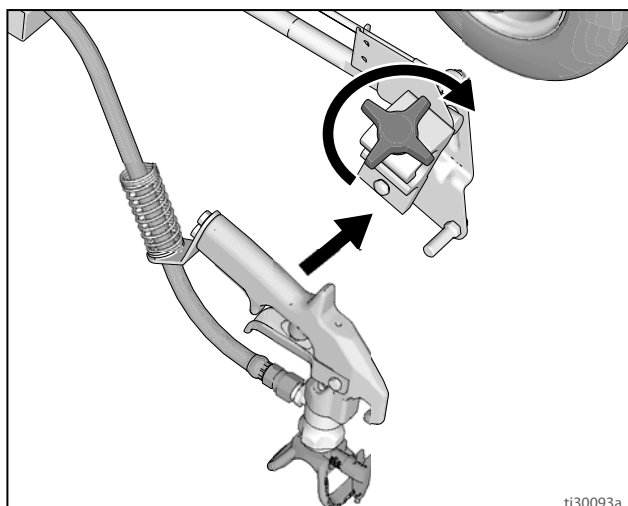

3. Przesunąć pistolet w lewo/w prawo.

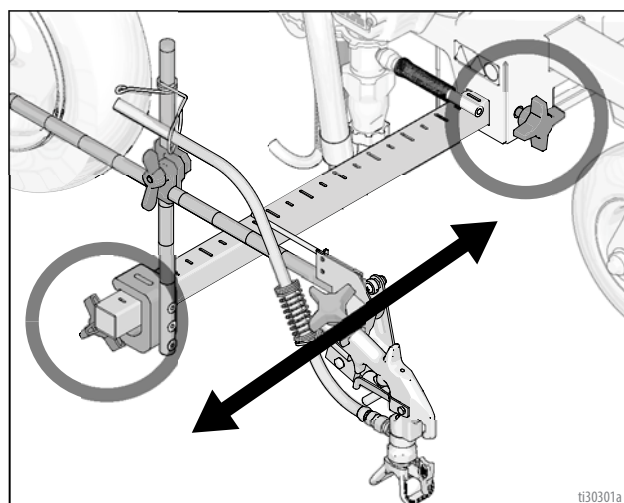

- a. **Ustawienie pistoletu po prawej stronie:** ustawić pistolet i akcesoria po prawej stronie.

Pozycjonowanie pistoletu

2. Przesunąć pistolet w górę/w dół oraz do przodu/do tyłu.

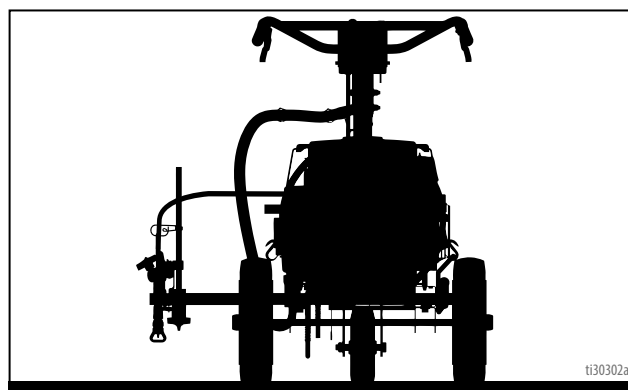
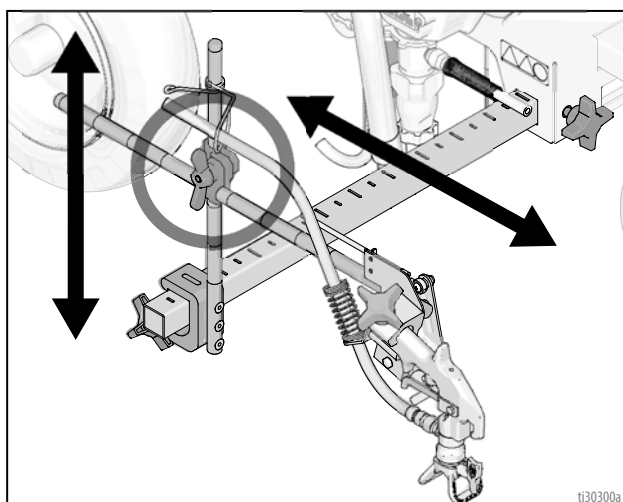

- b. **Ustawienie pistoletu po lewej stronie:** ustawić pistolet i akcesoria po lewej stronie.

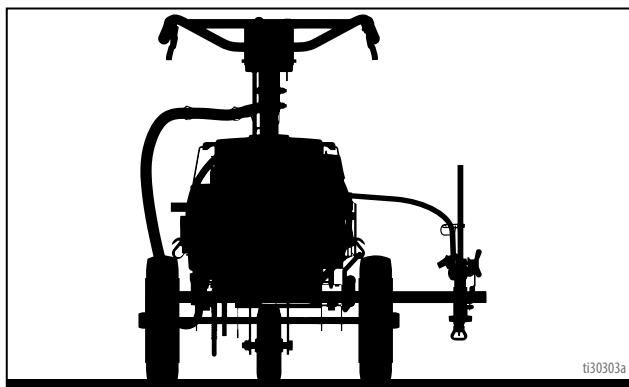

4. W celu ustawienia **położenia malowania krawężnika** ustawić pistolet pod kątem 45°.

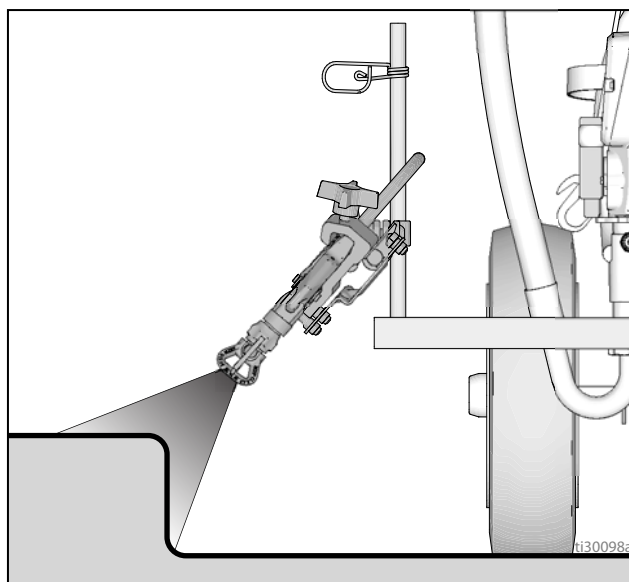

5. W celu ustawienia **pozycji natrysku łukowego** ustawić pistolet w tylnej części urządzenia do usuwania linii. Tylnie położenie zapewnia lepszą jakość łuku malowania.

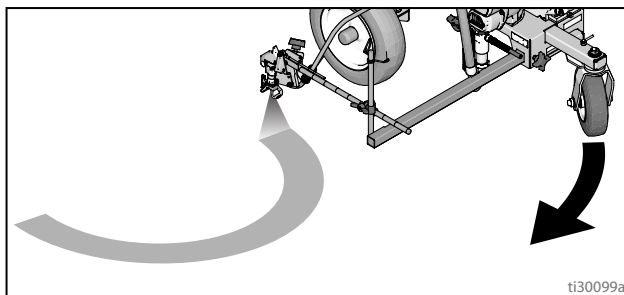

UWAGA: po zakończeniu montażu upewnić się, że pistolet można wyzwolić **oraz** że możliwe jest załączenie blokady wyzwalacza. Jeśli to konieczne, wyregulować.

Szerokość malowanego pasa

1. Wyregulować pistolet w górę lub w dół, aby wyregulować szerokość pasa. Jeżeli żądana szerokość nie może zostać osiągnięta, zmienić końcówkę.

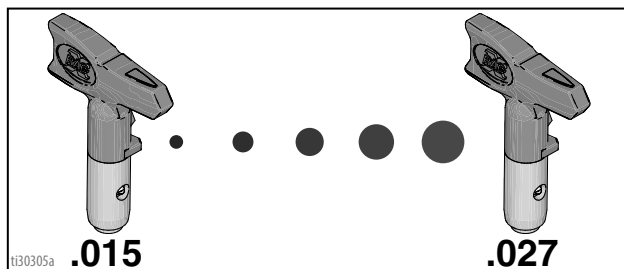
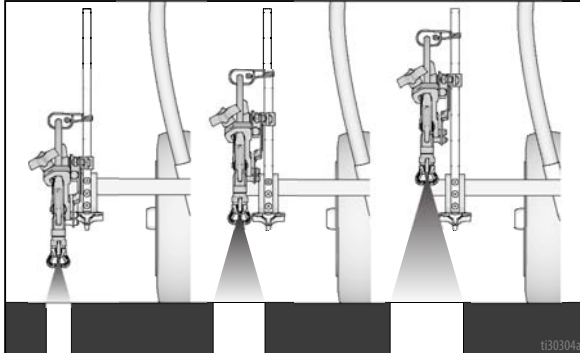

Próba natryskiwania pasa

1. Zwolnić blokadę wyzwalacza.

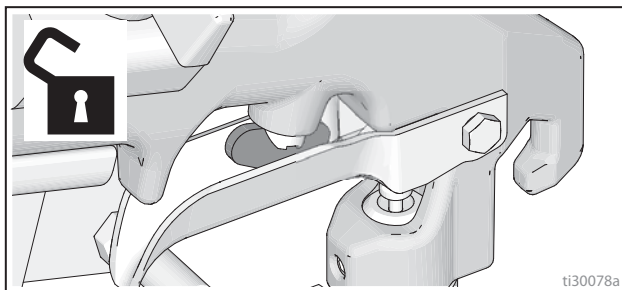

2. Zwolnić pistolet i rozpocząć malowanie wzoru próbnego. Powoli ustawić ciśnienie tak, aby wyeliminować powstawanie nierównych krawędzi. Użyć mniejszego rozmiaru końcówki, jeżeli regulacja ciśnienia nie eliminuje powstawania grubych krawędzi.

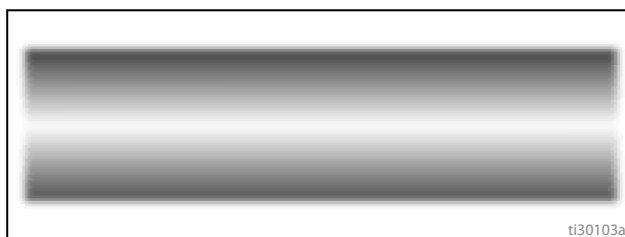

Czyszczenie zatkanych końcówek



1. Zwolnić wyzwalacz. Zaciągnąć blokadę spustu pistoletu. Obrócić końcówkę Rac. Wyłączyć blokadę wyzwalacza pistoletu i nacisnąć wyzwalacz, aby usunąć brud.

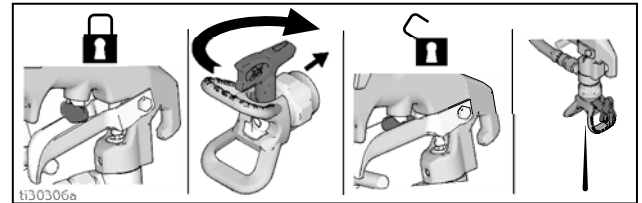

2. Włączyć blokadę wyzwalacza, przywrócić pierwotne położenie końcówki Rac, wyłączyć blokadę wyzwalacza i kontynuować natrysk

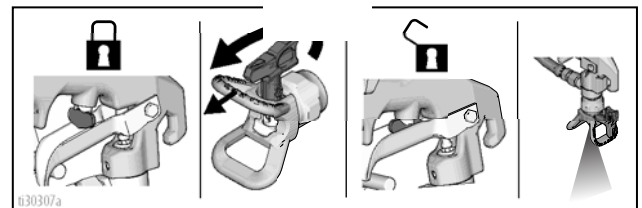

Czyszczenie

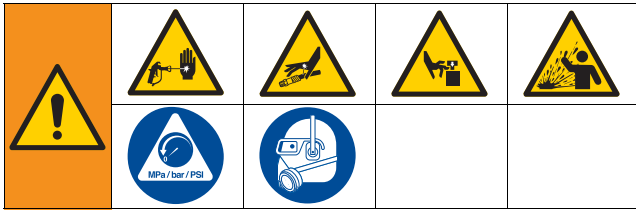

1. Wykonać Procedurę usuwania nadmiaru ciśnienia. Patrz **Procedura usuwania nadmiaru ciśnienia**, strona 8.
2. Zdjąć osłonę Rac i końcówkę Rac.

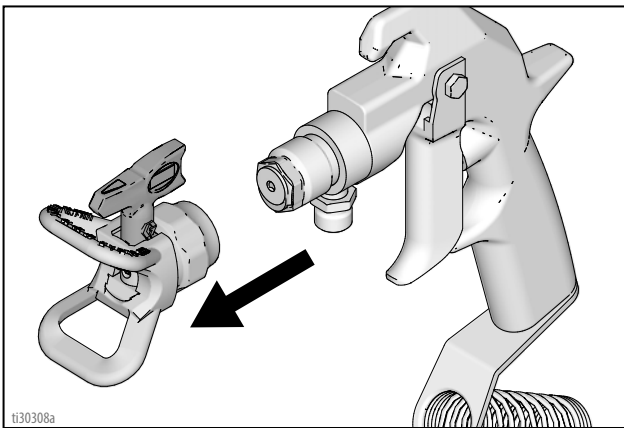

3. Odkręcić nakrętkę, zdjąć filtr. Zmontować bez filtra. Wyczyścić filtr.

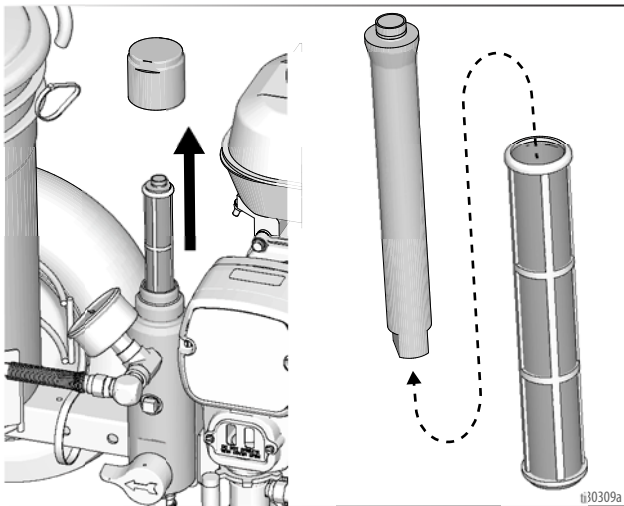

4. Wyczyścić filtr pistoletu, osłonę końcówki Rac oraz końcówkę Rac w cieczy do przepłukiwania. Patrz **Zalecenia dotyczące płukania**, strona 21.

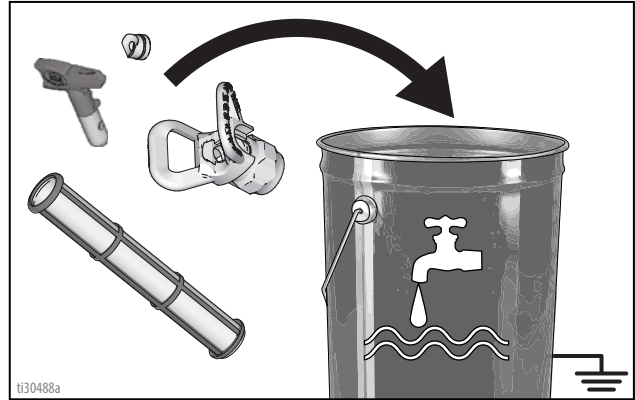

5. Wyjąć zespół rury syfonowej z farby i włożyć do cieczy do przepłukiwania. Do czyszczenia użyć wody lub płynu do kondycjonowania pompy w przypadku farb wodnych lub spirytusu mineralnego w przypadku farb olejnych.

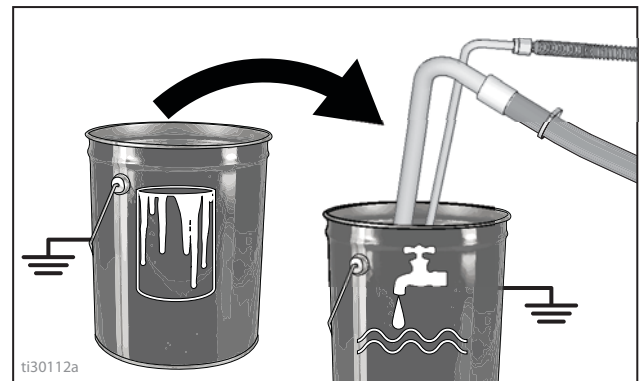

6. Włączyć silnik – pozycja **ON** – i uruchomić go. Ustawić przełącznik pompy w pozycji **ON**.

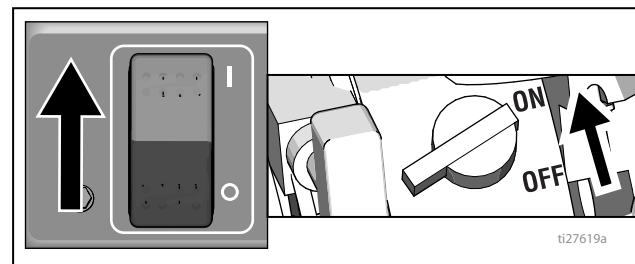

7. Zamknąć zawór zalewowy.

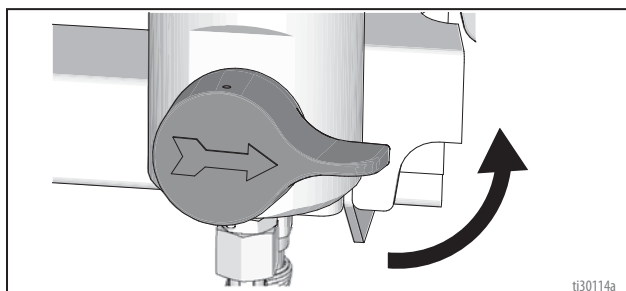

8. Przycisnąć pistolet do kubła z farbą. Zwolnić blokadę wyzwalacza pistoletu,

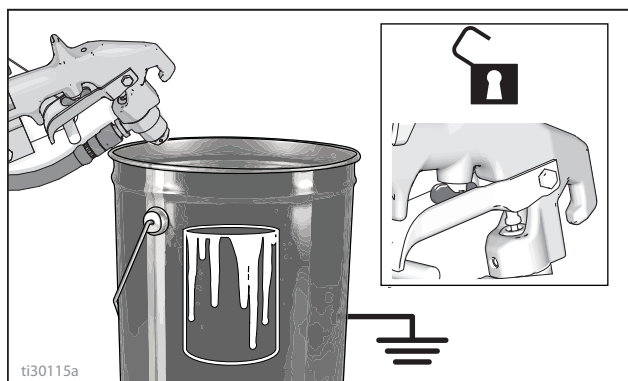

9. Stopniowo zwiększać ciśnienie na regulatorze, aż silnik zacznie napędzać pompę. Naciskać wyzwalacz, aż wypłynie ciecz do przepłukiwania.

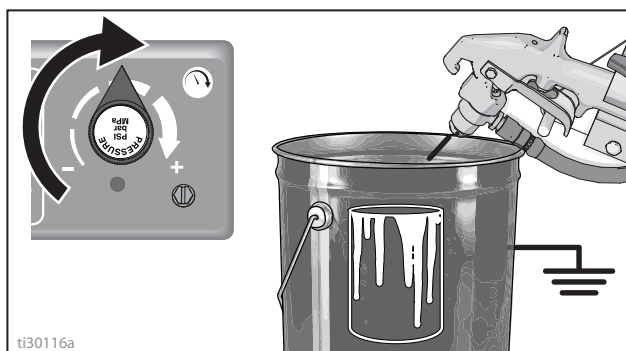

10. Włożyć i docisnąć pistolet do kubła, nacisnąć wyzwalacz, aby dokładnie przepłukać system. Zwolnić wyzwalacz i uaktywnić blokadę wyzwalacza.

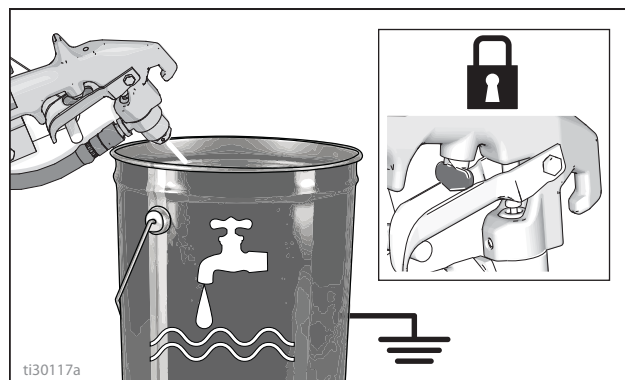

11. Otworzyć zawór zalewowy pompy i pozwolić, by ciecz do przepłukiwania krążyła w układzie 20 sekund, aby przemyć rurę spustową.

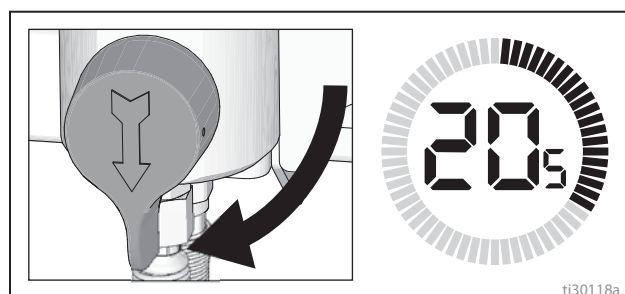

INFORMACJA

Nie uruchamiać pompy bez przepływu płynu. Może to spowodować uszkodzenie uszczelnień.

12. Unieść rurę syfonową powyżej cieczy do przepłukiwania i uruchomić urządzenie do usuwania linii na 15 do 30 sekund, aby spuścić ciecz.

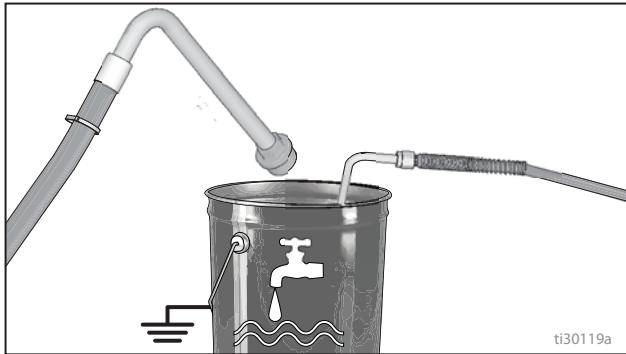

13. Obrócić przełącznik pompy do położenia **OFF (WYŁ.)**. Wyłączyć silnik (pozycja **OFF (WYŁ.)**).

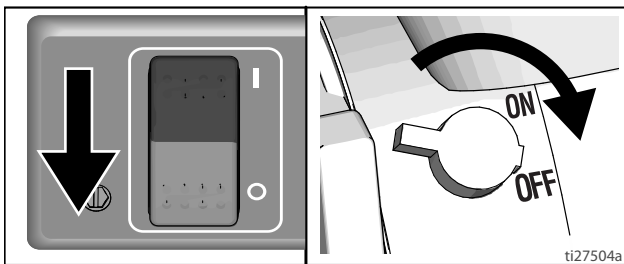

INFORMACJA

W przypadku płukania wodą nie pozostawiać wody w urządzeniu natryskowym przez dłuższy czas. Przepłukać układ ponownie płynem do ochrony pompy i pozostawić powłokę ochronną w urządzeniu natryskowym, aby zapobiec zamarzaniu czy korozji oraz zwiększyć jego trwałość.



14. Zamknąć zawór zalewowy. Nacisnąć spust pistoletu skierowanego do kubła do płukania w celu usunięcia cieczy z węża. Otworzyć zawór zalewowy.

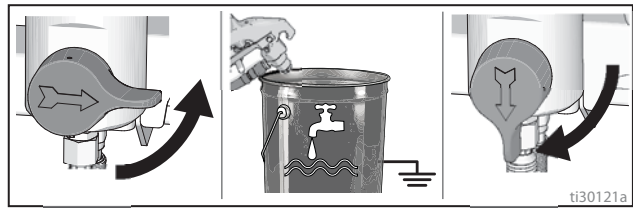

15. Zamontować filtr w misce filtra. Upewnić się, czy rurka centralna z tworzywa sztucznego jest pewnie dokręcona.

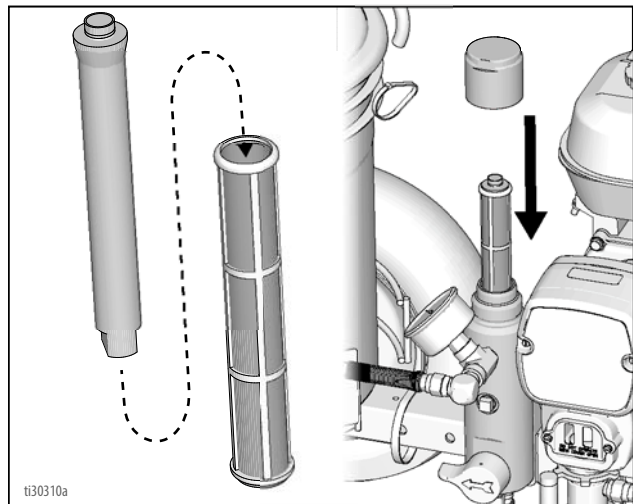

16. Oczyszczyć końcówkę Rac, osłonę Rac i uszczelkę miękką szczoteczką, aby zapobiec uszkodzeniu części urządzenia przez zaschnięty materiał. Zmontować części i przymocować lekko do pistoletu.

17. Przetrzeć urządzenie do usuwania linii, wąż i pistolet szmatką zamoczoną w wodzie lub spirytusie mineralnym.

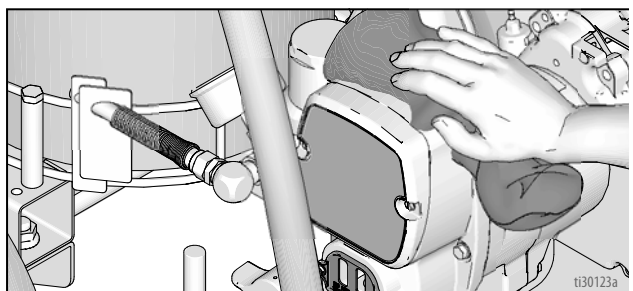

Zalecenia dotyczące płukania

Czynność:	Środek do płukania:	Środek do zalewania:	Środek do czyszczenia:	Środek do przechowywania:
Malowanie nowym lub przechowywanym urządzeniem natryskowym	Zgodny rozpuszczalnik, taki jak woda lub spirytus mineralny	Zgodna farba, taka jak farba na bazie wody lub oleju	Zgodny rozpuszczalnik, taki jak woda lub spirytus mineralny	Spirytus mineralny
Malowanie farbą na bazie wody	Ciepła woda z mydłem, następnie czysta woda	Farba na bazie wody	Ciepła woda z mydłem, następnie czysta woda	Spirytus mineralny
Malowanie farbą na bazie oleju	Spirytus mineralny	Farba na bazie oleju	Spirytus mineralny	Spirytus mineralny
Zmienić farbę na bazie wody na farbę na bazie oleju	Ciepła woda z mydłem, następnie czysta woda	Spirytus mineralny	Spirytus mineralny	Spirytus mineralny
Zmienić farbę na bazie oleju na farbę na bazie wody	Spirytus mineralny, woda z mydłem, następnie czysta woda	Farba na bazie wody	Ciepła woda z mydłem, następnie czysta woda	Spirytus mineralny
Zmiana barw, ta sama baza	Zgodny rozpuszczalnik, taki jak woda lub spirytus mineralny			

Rozwiązywanie problemów



Problem	Przyczyna	Rozwiązanie
Silnik nie uruchamia się	Przełącznik silnika jest w położeniu OFF (wyłączony)	Zmień położenie przełącznika silnika na ON (włączony)
	W silniku nie ma benzyny	Napełnić zbiornik z gazem. Podręcznik Użytkownika silników firmy Honda.
	Poziom oleju silnikowego jest niski	Sprawdzić poziom oleju. W razie potrzeby uzupełnić poziom oleju. Podręcznik Użytkownika silników firmy Honda.
	Świeca zapłonowa jest odłączona lub uszkodzona	Podłączyć przewód świecy zapłonowej lub ją wymienić
	Zimny silnik	Włączyć ssanie
	Dźwignia odcinająca dopływ paliwa jest ustawiona w pozycji OFF (wyłączony)	Przestawić ją w pozycję ON (włączony)
	Olej przesącza się do komory spalania	Wymontować świecę zapłonową. Pociągnąć linkę rozrusznika 3 do 4 razy. Oczyszczyć lub wymienić świecę zapłonową. Uruchomić silnik. Utrzymywać urządzenie natryskowe w pozycji pionowej, aby uniknąć przesączania się oleju.
Silnik pracuje, ale pompa wyczerpana nie działa	Przełącznik pompy jest ustawiony w pozycji OFF	Obrócić przełącznik pompy do położenia ON.
	Ustawiona została zbyt niska wartość ciśnienia	Obrócić pokrętkę regulacji ciśnienia w kierunku zgodnym z ruchem wskazówek zegara, aby zwiększyć ciśnienie.
	Filtr cieczy (104) jest zabrudzony	Wyczyścić filtr. Strona 18.
	Końcówka rozpylająca jest niedrożna	Oczyszczyć końcówkę. Strona 17.
	Zaschnięta farba blokuje ruch tłoczyska pompy wyczerpana	Naprawić pompę. Podręcznik 309250.
	Zużyty lub zniszczony korbówód	Wymienić korbówód. Strona 24.
	Obudowa napędu jest zużyta lub zniszczona	Wymienić obudowę. Strona 24.
	Pole sprzęgła nie jest zasilane energią	Sprawdzić przewody. Strona 32, 42. Patrz naprawa regulatora ciśnienia. Strona 32. Patrz schemat połączeń. Strona 42. Włączyć pompę (pozycja przełącznika ON) i ustawić wartość ciśnienia na MAXIMUM, a następnie za pomocą lampki testowej sprawdzić, czy między punktami pomiarowymi sprzęgła na module sterującym jest zasilanie. Odłączyć przewody sprzęgła od modułu sterującego i zmierzyć oporność cewki sprzęgła. Przy temperaturze 21°C (70°F) opór musi wynosić między 1,2 + 0,2 oma; w przeciwnym razie wymienić obudowę wałka zębatego. Sprawdzić regulację ciśnienia u autoryzowanego sprzedawcy firmy Graco.
	Sprzęgło jest zużyte, zniszczone lub niewłaściwie ustawione	Wyregulować lub wymienić sprzęgło. Strona 27.
Zniszczony lub uszkodzony zespół wałka zębatego	Naprawić go lub wymienić. Strona 27.	

Problem	Przyczyna	Rozwiązanie
Wydajność pompy jest niska	Sito (56) jest zapchane	Oczyścić sito.
	Kula tłoka (206) nie jest osadzona	Naprawić kulę tłoka. Podręcznik 309250.
	Uszczelnienia tłoka są zużyte lub zniszczone	Wymienić uszczelnienie. Podręcznik 309250.
	Uszczelka okrągła (227) w pompie jest zużyta lub zniszczona	Wymienić uszczelkę okrągłą. Podręcznik 309250.
	Kula zaworu wlotowego jest niewłaściwie osadzona	Oczyścić zawór wlotowy. Podręcznik 309250.
	Kula zaworu wlotowego jest zatkana materiałem	Oczyścić zawór wlotowy. Podręcznik 309250.
	Prędkość obrotowa silnika jest za niska	Zwiększyć ustawienie przepustnicy.
	Sprzęgło jest zużyte lub uszkodzone	Wyregulować lub wymienić sprzęgło. Strona 9.
	Ustawiono za niską wartość ciśnienia	Zwiększ ciśnienie.
	Zatkanie lub zabrudzenie filtra cieczy (104) lub końcówki	Oczyścić filtr lub końcówkę.
	Przy pracy z ciężkimi materiałami następuje duży spadek ciśnienia w wężu	Użyć węża o większej średnicy i/lub skrócić łączną długość węża. Zastosowanie węża o średnicy 1/4 cala i długości przekraczającej 30,5 m (100 stóp) powoduje znaczący spadek wydajności urządzenia natryskowego. Aby zapewnić optymalną wydajność, należy użyć węża o śr. 3/8 cala (długość minimum 15 m [50 stóp]).
Nadmierny wyciek farby do nakrętki dławikowej	Obluzowana nakrętka	Zdemontować podkładkę dystansową nakrętki uszczelniającej gardzieli. Dokręcić nakrętkę uszczelnienia gardzieli tylko w stopniu niezbędnym do zlikwidowania przecieku.
	Zużyte lub zniszczone uszczelnienie przewężenia	Wymienić uszczelnienie. Podręcznik 309250.
	Zużyty lub zniszczony tłok pompy	Wymienić trzpień. Podręcznik 309250.
Z pistoletu wycieka płyn	Powietrze w pompie lub w wężu	Sprawdzić i dokręcić wszystkie złącza cieczy. Ponownie zalać pompę.
	Częściowo zatkana dysza	Oczyścić dyszę. Strona 17.
	Niski poziom cieczy lub brak cieczy	Dolać ciecz. Zalać pompę. Często sprawdzać poziom płynu, żeby nie dopuścić do pracy pompy na sucho.
Trudności z zalewaniem pompy	Powietrze w pompie lub w wężu	Sprawdzić i dokręcić wszystkie złącza cieczy. Podczas zalewania pompy zredukować prędkość silnika i obracać wirnik pompy tak wolno, jak to możliwe.
	Nieszczelny zawór wlotowy	Oczyścić zawór wlotowy. Sprawdzić czy gniazdo kuli nie jest wyszczerbione lub zużyte i czy kula jest odpowiednio osadzona w gnieździe. Ponownie zamontować zawór.
	Zużyte uszczelnienie pompy	Wymienić uszczelnienie. Podręcznik 309250.
	Zbyt gęsta farba	Rozcieńczyć farbę według wskazówek producenta.
	Prędkość obrotowa silnika jest za wysoka	Przed zalaniem pompy zmniejszyć ustawienie przepustnicy.
Sprzęgło piszczy przy jego uruchomieniu	Tarcze nowego sprzęgła są niedotarte i mogą wydawać taki dźwięk	Tarcze sprzęgła muszą się dotrzeć. Po jednym dniu pracy hałas powinien ustąpić.
Wysokie obroty silnika przy braku obciążenia	Źle ustawiona przepustnica	Przestawić przepustnicę na 3300 obr./min przy braku obciążenia.
	Zużyty regulator silnika	Wymienić lub naprawić regulator silnika

Pompa wyporowa

Demontaż



1. Zatrzymać pompę z tłokiem (201) w najniższym położeniu.
2. Wykonać **Procedura usuwania nadmiaru ciśnienia**, strona 9.
3. Poluzować dwie śruby (108) i zdjąć pokrywę tłoczyska pompy (107).

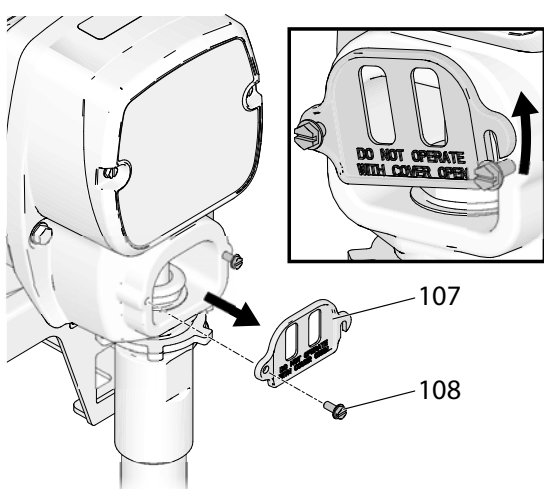

ti30159a

4. Odłączyć wąż (118) i wąż ssący (57). Za pomocą śrubokręta wypchnąć do góry sprężynę ustalającą i wypchnąć kołek (31).

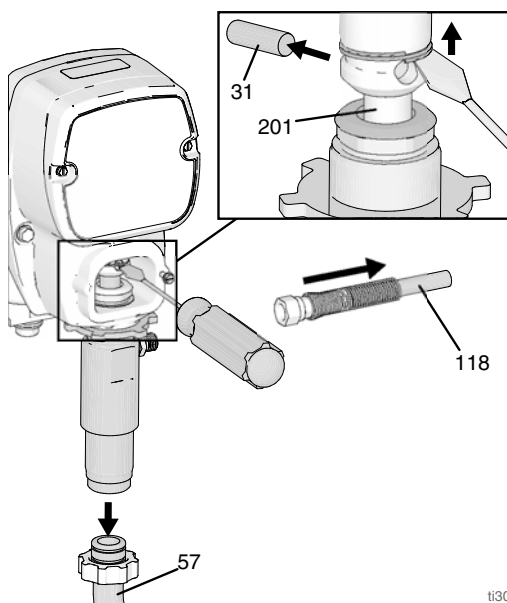

ti30160a

5. Poluzować przeciwnakrętkę, uderzając zdecydowanie młotkiem. Odkręcić pompę.

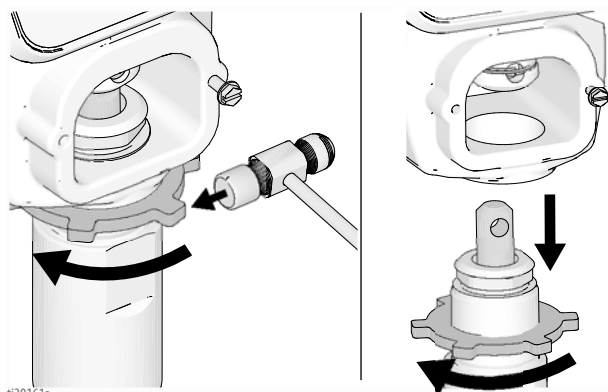

Naprawa

Instrukcje dotyczące naprawy pompy znajdują się w podręczniku nr 309250.

Montaż



Jeśli kołek jest obluźniony, siła pompowania może spowodować zniszczenie części. Części mogą zostać wyrzucone z urządzenia i spowodować poważne obrażenia ciała lub uszkodzenie sprzętu. Sprawdzić, czy kołek i sprężyna ustalająca są poprawnie zamontowane.

INFORMACJA

Poluzowanie przeciwnakrętki pompy w trakcie pracy może spowodować zniszczenie gwintów osłony łożyska i uszkodzić napęd. Dokręcić przeciwnakrętkę w podany sposób.

1. Wysunąć tłoczyssko na wskazaną odległość. Wkręcać pompę, aż otwory korbowodu pokryją się z tłoczysskiem.

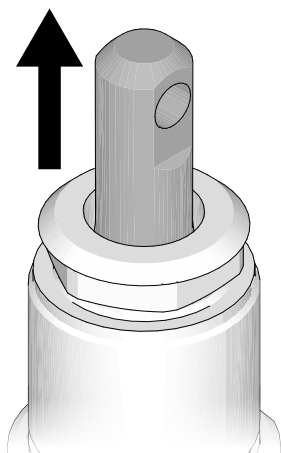

ti30163a

2. Wepchnąć kołek (31) w otwór. Całkowicie wepchnąć sprężynę ustalającą w rowek wokół korbowodu.

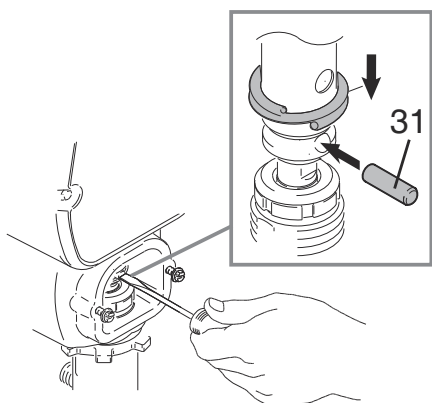

ti30130a

3. Wkręcić do oporu przeciwnakrętkę na pompę. Wkręcić pompę w obudowę napędu do momentu, aż gwinty pompy będą w jednej płaszczyźnie z powierzchnią czołową obudowy napędu. Cofnąć pompę i przeciwnakrętkę, aby wyrównać wylot pompy do boku. Ręcznie dokręcić przeciwnakrętkę i dobić ją młotkiem o wadze (maksimum) 560 g (20 oz) o 1/8 do 1/4 obrotu, momentem obrotowym wynoszącym około 102 N·m (75±5 ft·lb). Podłączyć wąż (118) i wąż ssący (57).

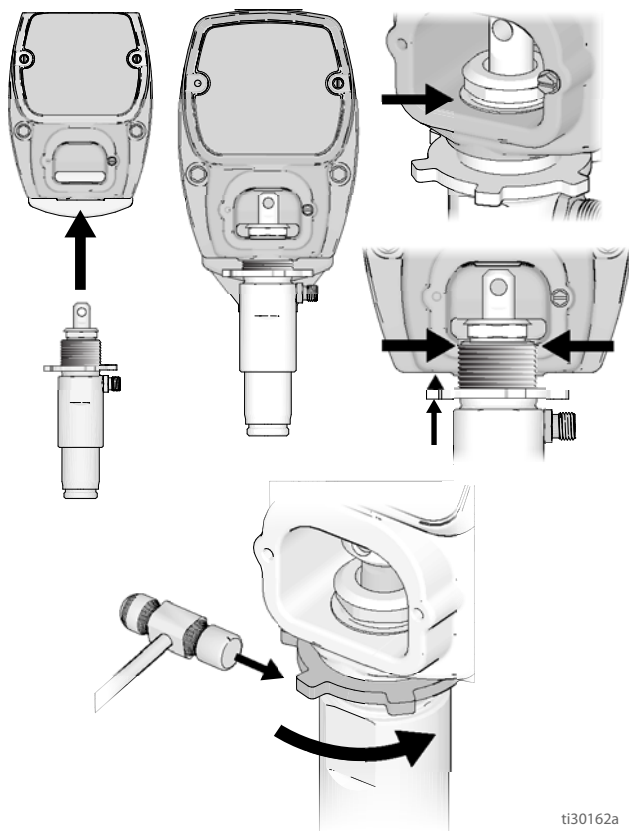

ti30162a

4. Wypełnić nakrętkę uszczelniającą płynem TSL, tak by wyciekł na wierzch uszczelki. Założyć pokrywę tłoczysska (107).

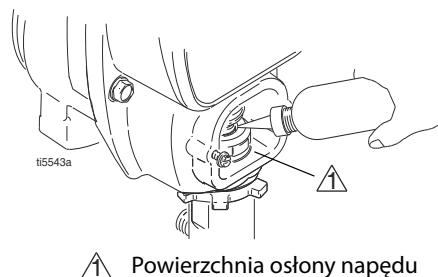

⚠ Powierzchnia osłony napędu

Ośłona napędu i korbówód

Demontaż



1. Wykonać **Procedura usuwania nadmiaru ciśnienia**, strona 9.
2. Odkręcić śruby (108) i zdjąć pokrywę przednią (52).
3. Zdemontować pompę. Patrz **Pompa wyporowa, Demontaż** na stronie 24.
4. Wykręcić cztery śruby (34) z osłony napędu (43).

INFORMACJA

Podkładki oporowe mogą przykleić się do smaru wewnątrz obudowy napędu. Nie wolno ich zgubić.

5. Pociągnąć korbówód (29) i lekko postukać w tylną dolną część osłony napędu (43) pobijakiem z tworzywa sztucznego, aby wysunąć ją z obudowy wałka zębatego (44). Wyciągnąć osłonę napędu i zespół korbówodu z obudowy wałka zębatego.
6. Sprawdzić, czy korba (47) i korbówód (29) nie są zużyte i w razie potrzeby je wymienić.

Montaż

1. Równomiernie nasmarować wnętrze łożyska z brązu (C) w obudowie napędu (43) olejem silnikowym wysokiej jakości. Obficie uszczelnić górne łożysko wałeczkowe (E) i dolne łożysko (D) w zespole korbówodu (29) smarem do łożysk.
2. Złożyć elementy zespołu korbówodu (29) i osłony łożyska (43). Obrócić korbówód do najniższego położenia.
3. Nanieść smar na podkładki 46, 49 i 48. Zamontować w kolejności.
4. Nasmarować przekładnię przy użyciu 120 ml smaru 110293 (dostarczany z obudową napędu). Równomiernie rozsmarować smar dookoła biegów.
5. Oczyścić współpracujące powierzchnie osłony wałka zębatego i obudowy napędu.
6. Ustawić korbówód w jednej osi z korba (47) oraz ostrożnie wyrównać pozycję kołków mocujących obudowy napędu (43) z otworami w osłonie wałka zębatego (44). Wcisnąć osłonę napędu na obudowę wałka zębatego i dobić pobijakiem z tworzywa sztucznego.

INFORMACJA

Ośłony łożyska NIE WOLNO osadzać ani dopasowywać w obudowie napędu za pomocą śrub osłony napędu (34). Służą do tego kołki ustalające, w przeciwnym razie może dojść do przedwczesnego zużycia łożyska.

7. W obudowie napędu zamontować śruby (34).
8. Zamontować pompę. Patrz **Pompa wyporowa, Instrukcja** na stronie 25.
9. Zamocować pokrywę przednią (52) dwiema śrubami (108).

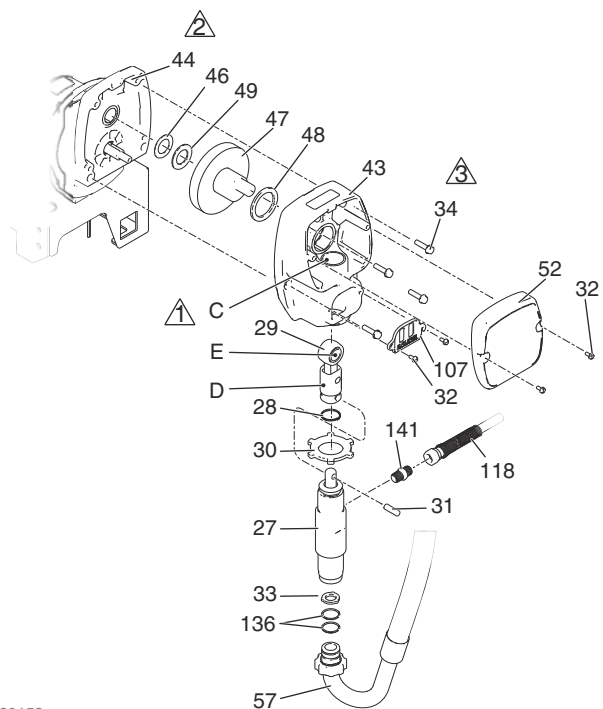

ti30158a

- ⚠ Olej
- ⚠ Uszczelnić smarem do łożysk 110293.
- ⚠ Dokręcić z momentem 14–16,9 N·m (130–150 in·lb).

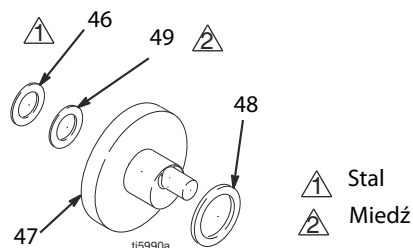

ti5990a

Zespół wałka zębatego / twornik sprzęgła / zacisk

Wymontowanie zespołu wałka zębatego / twornika sprzęgła

Zespół wałka zębatego

Jeśli zespół wałka zębatego (44) nie został zdjęty z osłony sprzęgła (45), należy wykonać kroki od 1 do 3. W przeciwnym wypadku zacząć od kroku 4.

1. Wykonać **Procedura usuwania nadmiaru ciśnienia**, strona 9.
2. Zdjąć obudowę napędu; strona 26.
3. Odłączyć złącza (+) i (-) sprzęgła od okablowania znajdującego się pod wózkiem urządzenia natryskowego.
4. Wykręcić cztery śruby (34) i zdemontować zespół wałka zębatego (44).

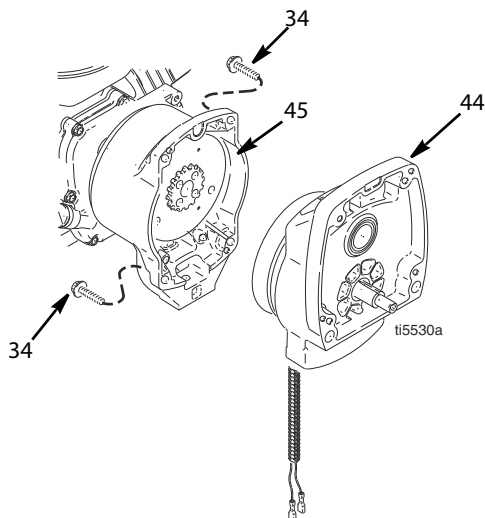

5. Odłożyć zespół wałka zębatego (44) na stół warsztatowy wirnikiem do góry.

6. Wykręcić cztery śruby (42) i podkładki zabezpieczające (35). Włożyć dwie śruby w otwory gwintowane (E) w wirniku. Na zmianę dokręcać śruby, aż wirnik zostanie z luzem.

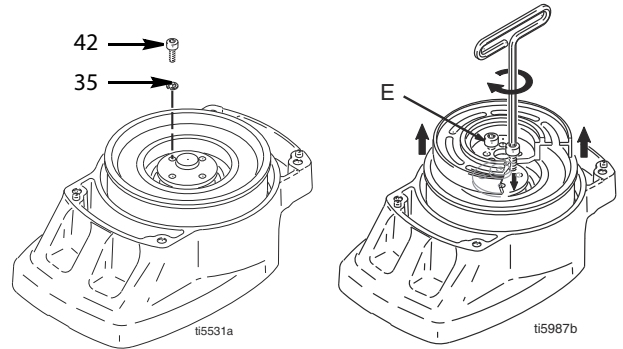

7. Zdjąć pierścień ustalający (44d).
8. Odwrócić zespół wałka zębatego i wyciągnąć wałek zębaty (44c), uderzając go pobijakiem z tworzywa sztucznego.

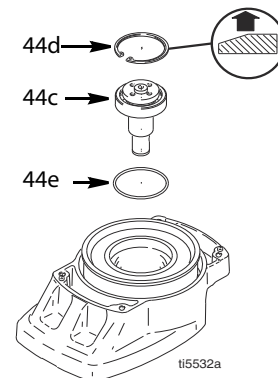

Twornik sprzęgła

9. Włożyć klucz udarowy lub klin pomiędzy twornik (39) i osłonę sprzęgła, aby przytrzymać wał silnika podczas demontażu.
10. Wykręcić cztery śruby (36) i podkładki zabezpieczające (35).
11. Zdejmij twornik (39).

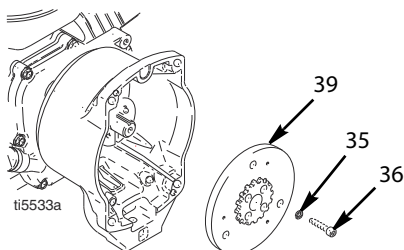

Montaż

Twornik sprzęgła

1. Na gładkiej, równej powierzchni położyć dwa stosy po dwie monety (wielkości dwugroszówki).
2. Położyć twornik (39) na dwóch stosach monet.
3. Docisnąć środek sprzęgła do podłoża.

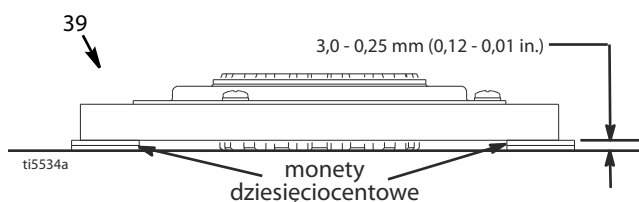

4. Zamontować twornik (39) na wał napędowym silnika.
5. Włożyć cztery śruby (36) z podkładkami zabezpieczającymi (35) i dokręcić je momentem 14 N·m (125 in·lb).

Zespół wałka zębatego

6. Zamontować uszczelkę okrągłą (44e).
7. Dobić wałek zębaty (44c) pobijakiem z tworzywa sztucznego.
8. Włożyć pierścień ustalający (44d) stroną stożkową do góry.
9. Umieścić zespół wałka zębatego na płaskiej powierzchni, wirnikiem do góry.
10. Nałożyć na śruby środek locktite. Włożyć cztery śruby (42) z podkładkami zabezpieczającymi (35). Dokręcać na zmianę momentem 14 N·m (125 cali-funtów), aż wirnik będzie unieruchomiony. Wirnik utrzymują w miejscu gwintowane otwory.
11. Zamocować zespół wałka zębatego (44) czterema śrubami (18).
12. Połączyć złącza (+) i (-) sprzęgła do okablowania.

Demontaż zacisku

1. Zdemontować silnik. Patrz **Demontaż silnika**, strona 30.
2. Spuścić benzynę ze zbiornika zgodnie z podręcznikiem firmy Honda.
3. Przechylić silnik na bok tak, aby zbiornik był skierowany w dół i filtr powietrza do góry.
4. Poluzować dwie śruby (36) na zacisku (38),
5. Wsunąć wkrętak w szczelinę pod zaciskiem (38) i zdjąć zacisk.

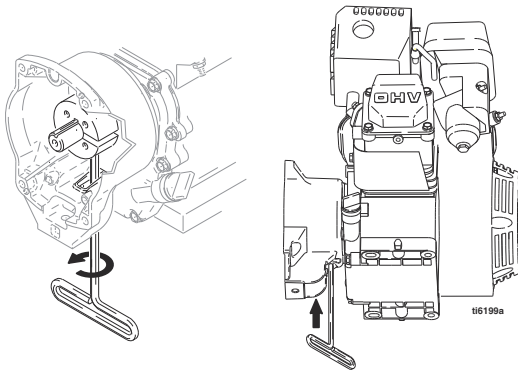

Montaż zacisku

1. Włożyć wpust wału silnika (37)
2. Założyć zacisk (38) na wał silnika (A). Zachować wymiary podane w przypisie 2. Skos powinien być skierowany w stronę silnika.
3. Sprawdzić wymiary: Położyć sztywny, prosty pręt stalowy (B) na powierzchnię czołową osłony sprzęgła (45). Przy pomocy dokładnego urządzenia pomiarowego zmierzyć odległość pomiędzy prętem i czołem zacisku. W razie potrzeby wyreguluj położenie zacisku. Dokręcić dwie śruby (36) momentem $14 \pm 1,1$ N·m (125 ± 10 in·lb).

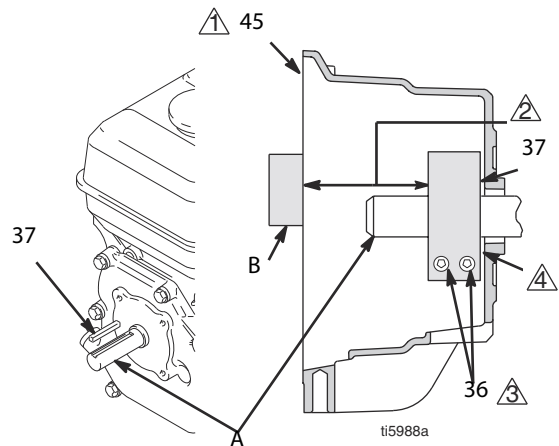

▲ Powierzchnia czołowa obudowy sprzęgła

▲ $39,37 \pm 0,25$ mm ($1,550 \pm 0,010$ in)

▲ Dokręcić z momentem $14 \pm 1,1$ N·m ($125 \pm 0,10$ in·lb).

▲ Skos w tę stronę

Ośłona sprzęgła

Demontaż

1. Usunąć zacisk. Postępować zgodnie z instrukcjami zawartymi w części **Demontaż zacisku**, strona 29.
2. Wykręcić cztery śruby (51) z podkładkami zabezpieczającymi (50), które mocują osłonę sprzęgła (45) do silnika.
3. Wykręcić śrubę (145) od spodu płyty montażowej.
4. Wyciągnąć osłonę sprzęgła (45).

Montaż

1. Wepchnąć osłonę sprzęgła (45).
2. Włożyć cztery śruby z łbem walcowym z gniazdem (51) z podkładkami zabezpieczającymi (56) i przymocować osłonę sprzęgła (45) do silnika. Dokręcić śruby momentem 22,6 N·m (200 in·lb).

3. Włożyć śrubę (145) od spodu płyty montażowej. Dokręcić śrubę momentem 35,2 N·m (26 ft·lb).

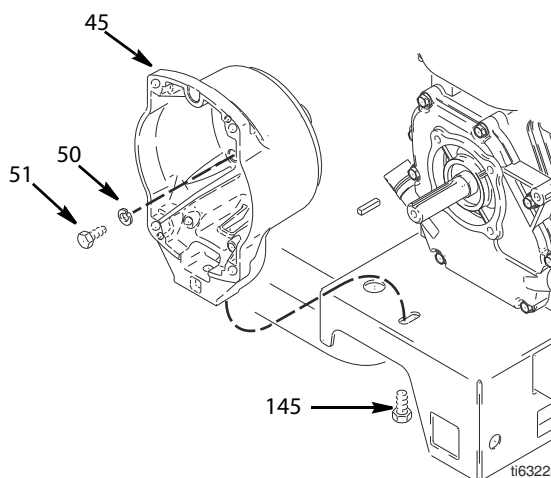

Silnik

Demontaż

UWAGA: wszystkie prace naprawcze silnika może przeprowadzać wyłącznie autoryzowany przedstawiciel firmy Honda.

1. Zdemontować **zespół wałka zębatego, twornik sprzęgła, zacisk i obudowę sprzęgła** zgodnie z instrukcjami na stronach 27, 29 i 30.
2. Odlączyć wszystkie przewody.
3. Zdemontować dwie przeciwnakrętki (111) i śruby (110) z podstawy silnika.
4. Ostrożnie podnieść silnik i umieścić go na stole warsztatowym.

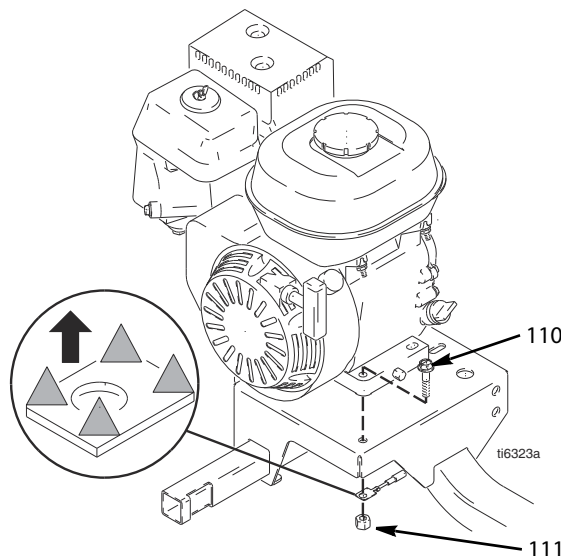

Montaż

1. Ostrożnie podnieść silnik i umieścić go na wózku.
2. Zamontować dwie śruby (110) w podstawie silnika i zabezpieczyć przeciwnakrętkami (111). Dokręcić śrubę momentem 27,12 N·m (20 ft·lb).
3. Podłączyć wszystkie przewody.
4. Zamontować **zespół wałka zębatego, twornik sprzęgła, zacisk i obudowę sprzęgła** zgodnie z instrukcjami na stronach 28, 29 i 30.

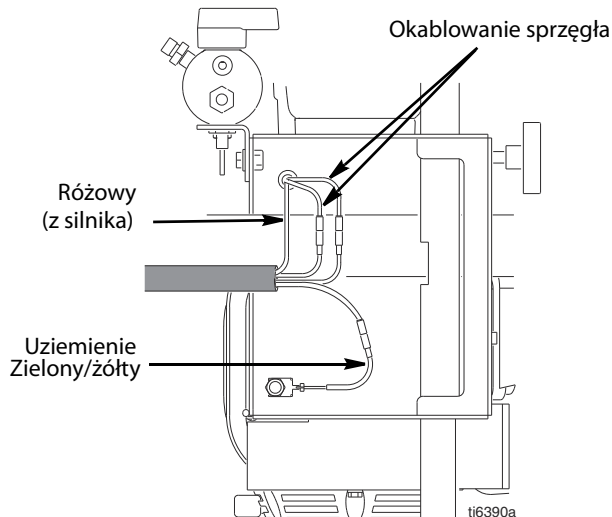

Przetwornik sterowania ciśnieniem

Demontaż

1. Zdemontować dwie śruby (108) i otworzyć pokrywę (62a).
2. Odłączyć przewód przetwornika (155) od modułu sterującego (62e).
3. Wyciągnąć złącze przetwornika przez tuleję odprężającą (151).
4. Wyjąć przetwornik i uszczelkę okrągłą (99) z osłony filtra (67).

Montaż

1. Zamontować uszczelkę okrągłą (99) i przekaźnik (155) w osłonie filtra (67). Dokręcić momentem 47,5–61 N·m (35–45 ft·lb).
2. Zamontować złącze przetwornika i tuleję odprężającą w osłonie modułu sterującego.
3. Podłączyć przewód (155) do modułu sterującego (62e).
4. Zamknąć pokrywę (62a) i zamocować dwiema śrubami (108).

Sterowanie ciśnieniem (przełącznik Wł./Wył.)

Demontaż

1. Wykonać **Procedura usuwania nadmiaru ciśnienia**, strona 9.
2. Zdemontować dwie śruby (108) i otworzyć pokrywę (62a).
3. Odłączyć złącza przełącznika Wł./WYŁ. od modułu komputera.
4. Nacisnąć dwa zatrzaski po obu stronach przełącznika Wł./WYŁ. pompy (62d) i wyjąć go z pokrywy.

Montaż

1. Zainstalować nowy przełącznik Wł./WYŁ. (62d), tak aby zatrzaski zatrzasknęły się wewnątrz pokrywy.
2. Podłączyć złącza przełącznika Wł./WYŁ. do modułu komputera.
3. Zamknąć pokrywę (62a) i zamocować dwiema śrubami (108).

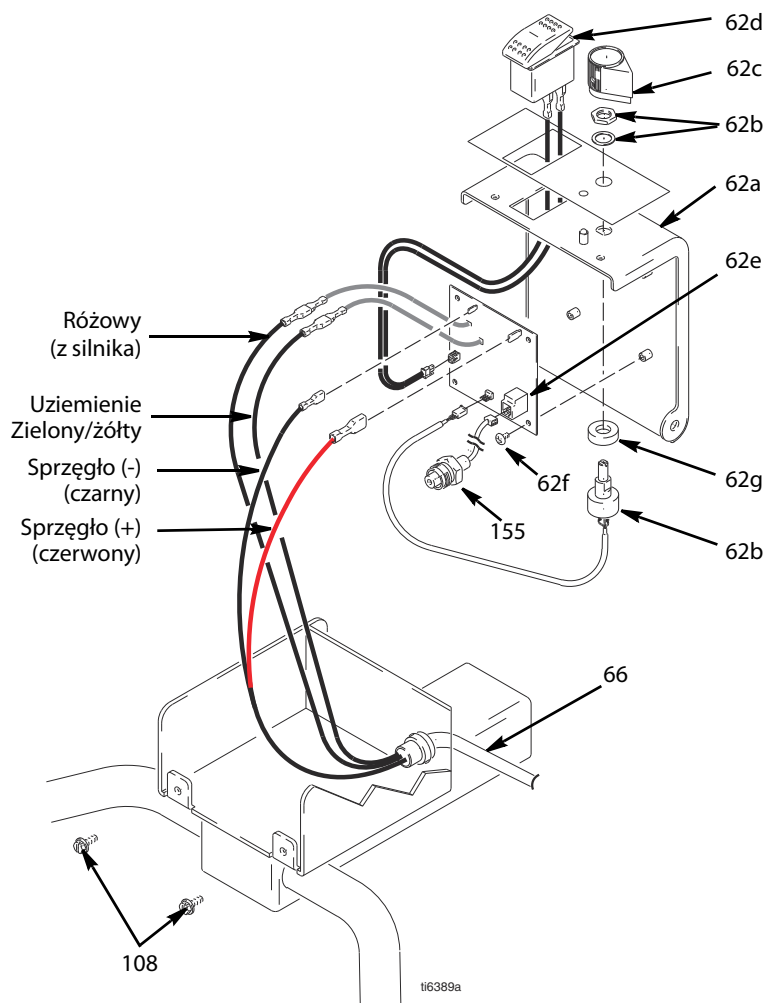

Potencjometr regulacji ciśnienia

Demontaż

1. Zdemontować dwie śruby (108) i otworzyć pokrywę (62a).
2. Odłączyć przewód potencjometru (62b) od modułu sterującego (62e).
3. Wykręcić śruby na pokrętle potencjometru (62c) i zdjąć pokrętło, nakrętkę wału, podkładkę zabezpieczającą i potencjometr (62b).
4. Zdjąć podkładkę dystansową (62g) z potencjometru.

Montaż

1. Zamontować podkładkę dystansową (62g) na potencjometrze (62b).
2. Zamontować potencjometr, założyć nakrętkę wału, podkładkę zabezpieczającą i pokrętło potencjometru (62c).
 - a. Obrócić wałek potencjometru w kierunku zgodnym z ruchem wskazówek zegara do ogranicznika wewnętrznego. Założyć pokrętło potencjometru (62c), aby uderzało się o kołek na pokrywie (62a).
 - b. Po regulacji z kroku „a” dokręcić obie śruby ustalające na pokrętle o 1/4 do 3/8 obrotu po zetknięciu się z wałkiem.
3. Podłączyć przewód potencjometru (62b) do modułu sterującego (62e).
4. Zamknąć pokrywę (62a) i zamocować dwiema śrubami (108).

Płytki sterowania

Demontaż

1. Zdemontować dwie śruby (108) i otworzyć pokrywę (62a).
2. Odłączyć przewody silnika i uziomu od okablowania (66).
3. Odłączyć od modułu sterującego (62e):
 - Przewód od potencjometru (62b)
 - Przewód od przetwornika (155)
 - Przewód od przełącznika wł./wył. (62d)
 - Okablowanie sprzęgła
4. Wykręcić cztery śruby (62f) i wyjąć moduł sterujący (62e).

Montaż

1. Zamocować moduł sterujący (62e) przy użyciu czterech śrub (62f).
2. Podłączyć do modułu sterującego (62e):
 - Okablowanie sprzęgła
 - Przewód od przełącznika wł./wył. (62d)
 - Przewód od przetwornika (155)
 - Przewód od potencjometru (62b)
3. Podłączyć przewody silnika i uziomu.
4. Zamknąć pokrywę (62a) i zamocować dwiema śrubami (108).

Rysunek części

25M224

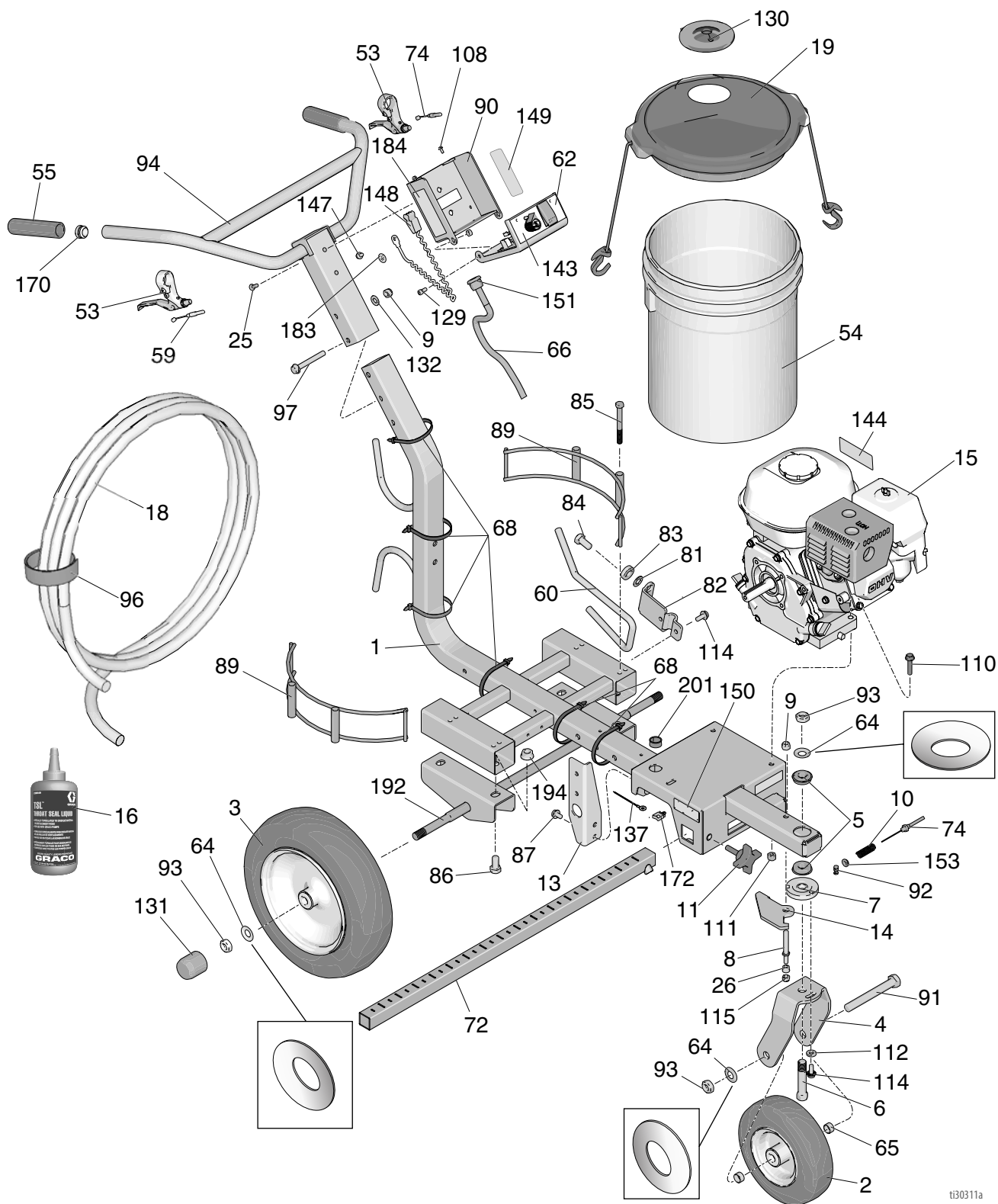

ti30311a

Lista części – 25M224

Poz.	Część	Opis	Ilość	Poz.	Część	Opis	Ilość
1	17N510	RAMA, LL	1	90	15F047	STEROWANIE, skrzynka	1
2	119542	KOŁO, małe	1	91	113665	ŚRUBA, z łbem zmniejszonym, sześciokątnym	1
3	119543	KOŁO, duże	2	92	114802	PRZEWÓD, blokada	1
4	15F127	WIDELEC, malowany	1	93	119554	NAKRĘTKA, zabezpieczająca, nylon, niski profil	4
5	119532	ŁOŻYSKO, kołnierzone	2	94	24Z284	PRĘT, uchwyt, LL	1
6	15E780	SWORZEN, widełek	1	96	114271	OPASKA, owijki węża	1
7	15E773	TARCZA, regulatora	1	97	116935	ŚRUBA, pokrywa, główka kołnierзова	2
8	15E792	KOŁEK, dźwigni	1	108	128978	ŚRUBA, podkładka z łbem sześciokątnym 8-32	6
9	101566	NAKRĘTKA, blokująca	3	110	112960	ŚRUBA kołnierзова z łbem sześciokątnym	2
10	114682	SPRĘŻYNA, naciskowa	1	111	110838	NAKRĘTKA, blokująca	2
11	108471	POKRĘTŁO, z występami	1	112	122669	PODKŁADKA, płaska, bardzo gruba	1
13	15E748	WSPORNIK kolektora	1	114	110963	WKRĘT, z łbem kołnierзовym	3
14	287682	DŹWIGNIA, koło samonastawne, zawiera część 26	1	115	111040	NAKRĘTKA, blokująca, wkładka, nylock, 5/16 cala	1
15	108879	SILNIK, benzynowy, 4,0 KM	1	129	101550	ŚRUBA, z łbem walcowym z gniazdem	2
	25P295	SILNIK, benzynowy, 5,5 KM, Honda (tylko w Chinach)	1	130	278723	USZCZELKA, kubła	1
16	238049	PŁYN, TSL, 125 ml (4 oz)	1	131	15C871	ZATYCZKA, nogi	2
18	249080	WAŻ, połączony, 1/4 in x 15 m (50 ft) niklowany	1	132	100731	PODKŁADKA	2
19	24U241	ZESTAW, pokrywa kubła	1	137	119579	PRZEWÓD, uziemiający	1
25	108538	ŚRUBA, łeb płaski	2	143	17H684	ETYKIETA, LL3400	1
26	111016	ŁOŻYSKO kołnierzone	1	144▲	194126	NAKLEJKA, ostrzegawcza	1
53	194310	DŹWIGNIA, siłownika	2	147	107257	ŚRUBA, samogwintująca, z łbem sześciokątnym	1
54	115077	KUBEŁ, z tworzywa sztucznego	1	148	237686	PRZEWÓD, zestaw do uziemiańia z zaciskiem	1
55	116139	RĄCZKA, uchwyt	2	149▲	17K394	ETYKIETA, bezpieczeństwa, ostrzegawcza, pożar i wybuch	1
59	15E992	PRZEWÓD, pistoletu	1	150▲	16P136	ETYKIETA, bezpieczeństwa, ostrzegawcza	1
60	15E993	DRAŻEK, hamulca	1	151	15F928	TULEJA, odciążenie	1
62	287565	POKRYWA, zespołu skrzynki sterowania	1	153	111025	USZCZELKA, polipropylen	1
64	119563	PODKŁADKA, belleville	4	170	120151	ZASLEPKA, do rurek	2
65	15E996	PODKŁADKA DYSTANSOWA, koło	2	172	117727	ZACISK, kablowy	1
66	15E995	OKABLOWANIE, układu sterowania	1	183▲	16W503	ETYKIETA, bezpieczeństwa, symbol uziomu	1
72	17J407	WSPORNIK, podpory pistoletu	1	184▲	17K392	ETYKIETA, bezpieczeństwa, ostrzegawcza, wtrysk	1
74	241445	PRZEWÓD, koła samonastawnego	1	▲	222385	ETYKIETA, ostrzeżenie, alert medyczny (nie pokazano)	1
81	195134	PODKŁADKA DYSTANSOWA, kulowa, prowadzenia	1	192	24Z605	OŚ, spoina spawana	1
82	198891	WSPORNIK, mocowanie	1	194	112731	NAKRĘTKA, sześciokątna, kołnierзова	4
83	198931	ŁOŻYSKO	1	201	129528	GRUMOT, rozszczepiony, otwór 1-calowy	1
84	113961	ŚRUBA, z łbem zmniejszonym, sześciokątna	1				
85	867517	ŚRUBA z łbem sześciokątnym, 3/8-16 x 3,5 cala	4				
86	111802	ŚRUBA	4				
87	111801	ŚRUBA, z łbem sześciokątnym, zwiększona wytrzymałość	4				
89	17N536	UCHWYT, kubła	2				

▲ Naklejki o niebezpieczeństwie podczas wymiany i ostrzegawcze, przywieszki i karty dostępne są bezpłatnie.

Rysunek części

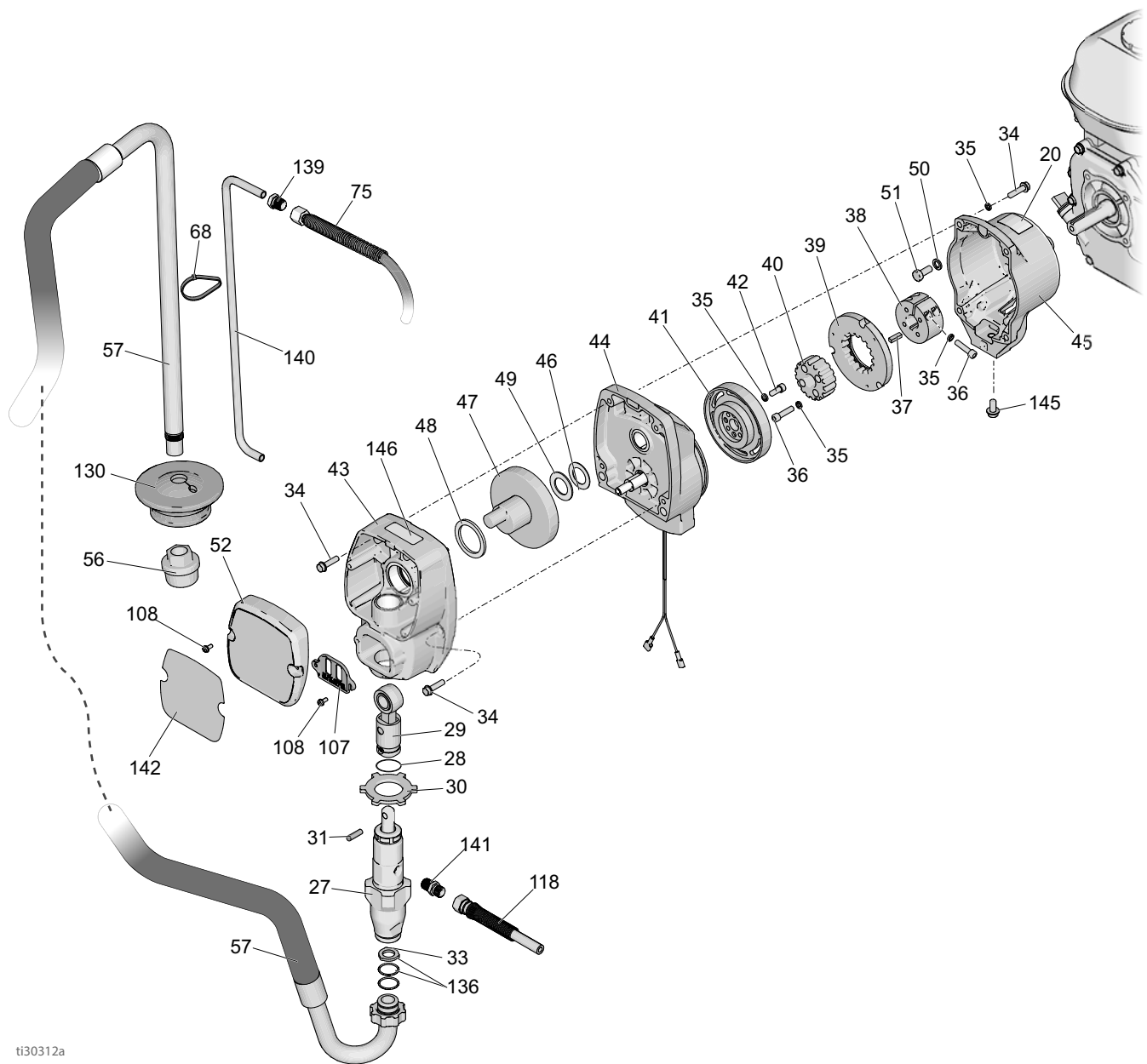

ti30312a

Lista części – 25M224

Poz.	Część	Opis	Ilość	Poz.	Część	Opis	Ilość
20	16D576	ETYKIETA, wyprodukowano w USA	1	49	107434	ŁOŻYSKO, oporowe	1
27	246428	POMPA, wyporowa	1	50	100214	PODKŁADKA zabezpieczająca	4
28	196750	SPRĘŻYNA, ustalająca	1	51	108842	WKREŃT, z łbem sześciokątnym	4
29	287053	TŁOK, łączący	1	52	287487	POKRYWA, przednia, lakierowana	1
30	195150	KONTRNAKREŃKA, pompa	1	56	246385	SITO, 7/8-14 unf	1
31	196762	KOŁEK, prosty	1	57	17M875	WAŻ, ssanie, zawiera części 33, 136	1
33†	115099	PODKŁADKA	1	68	404989	OPASKA, zaciskowa	6
34	119426	ŚRUBA, maszynowa, z podkładką, z łbem sześciokątnym	8	75	249232	WAŻ, sprzężony, 1/4 in x 3,0 ft	1
35*	105510	PODKŁADKA, blokująca, sprzężynowa (wysoki kołnierz)	10	107	15B589	POKRYWA, tłok pompy	1
36*	108803	ŚRUBA, z łbem gniazdowym sześciokątnym	6	118	249149	PRZEWÓD ELASTYCZNY, ze złączką, 9,5 mm x 762 mm (1/4 in x 22,25 in)	1
37	183401	KLIN, równoległy	1	136†	117559	PIERŚCIEŃ USZCZELNIAJĄCY	2
38	193680	KOŁNIERZ, wału	1	139	196180	TULEJA	1
39*		TWORNIK, sprzęgło, 101,6 mm (4 in)	1	140	16X071	RURA, spustowa	1
40*		PIASTA, twornika	1	141	196181	ŁĄCZNIK, złączka wkrętna	2
41*		WIRNIK, sprzęgło, 101,6 mm (4 in)	1	142	17H685	ETYKIETA, pompa, LL3400	1
42*	101682	WKREŃT, z łbem gniazdowym	4	145	112395	WKREŃT, z łbem kołnierzowym	1
43	287483	OBUDOWA, napędu, zawiera część 34	1	146▲	290228	NAKLEJKA, ostrzegawcza	1
44	287376	OBUDOWA, wałka zębatego	1				
45	15E535	OBUDOWA, sprzęgła, obrobiona	1				
46	116074	PODKŁADKA, oporowa	1				
47	287484	KORBA, GMAX 3400, zawiera części 46, 48, 49	1				
48	180131	ŁOŻYSKO, oporowe	1				

▲ Naklejki o niebezpieczeństwie podczas wymiany i ostrzegawcze, przywieszki i karty dostępne są bezpłatnie.

* Część zestawu do wymiany sprzęgła 241109

† Jest częścią zestawu do węża ssącego 17M875

Rysunek i lista części – obudowa wałka zębatego

Nr ref. 44: Obudowa wałka zębatego

Poz.	Część	Opis	Ilość
44	287376	OBUDOWA WAŁKA ZĘBATEGO	1
44a	287482	ZESTAW, naprawczy, cewka	1
44b	105489	KOŁEK	2
44c*	287485	WAŁEK ZĘBATY	1
44d*	113094	PIERŚCIEŃ USTALAJĄCY, duży	1
44e*	165295	USZCZELKA OKRĄGŁA, opakowanie	1

* Można zamawiać oddzielnie.

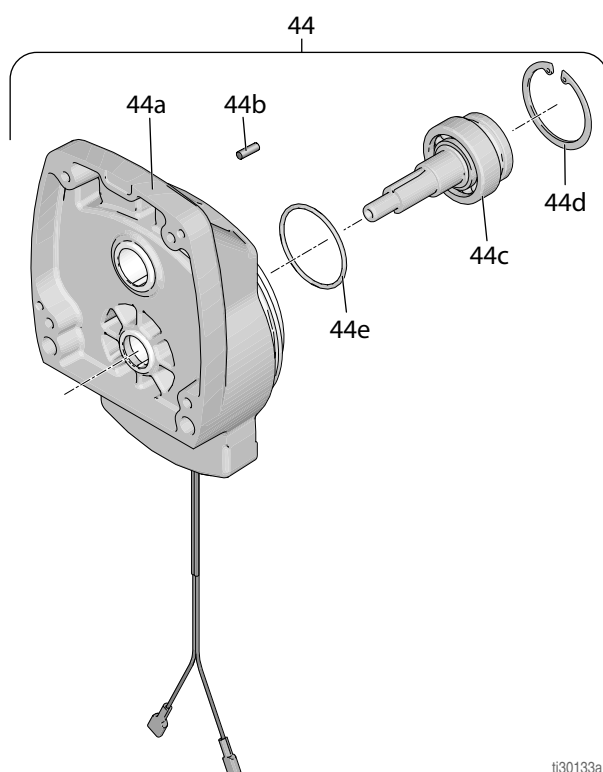

ti30133a

Części wysięgnika pistoletu

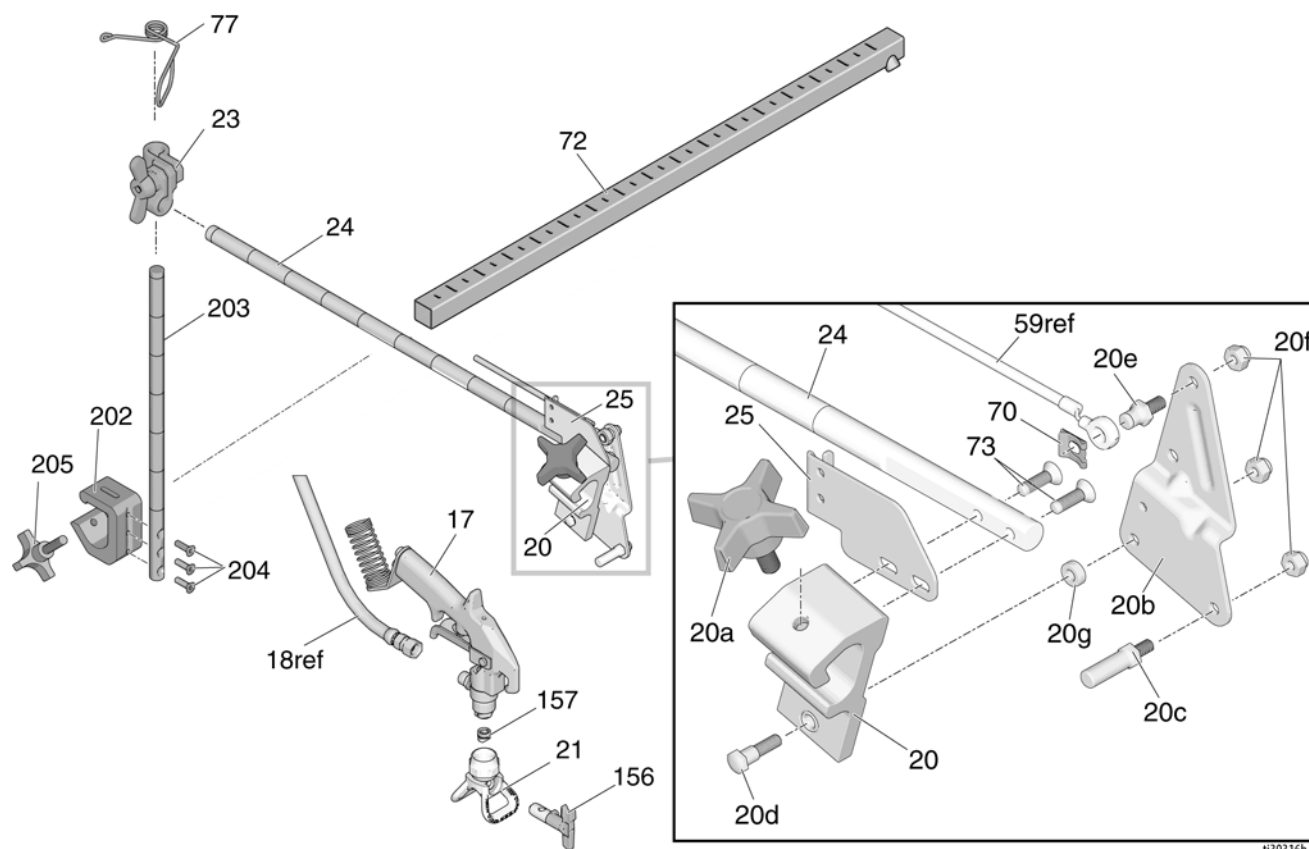

t330316b

Poz.	Część	Opis	Ilość	Poz.	Część	Opis	Ilość
17	248157	PISTOLET, Flex	1	72	17J407	WSPORNIK, podpory pistoletu	1
20	15F216	UCHWYT, pistoletu	1	73	119647	ŚRUBA, z łbem płaskim walcowym, z gniazdem	2
20a*	15F750	POKRĘTŁO, uchwyt pistoletu	1	77	188135	PROWADNICA, przewodu	1
20b*	15F214	DŹWIGNIA, siłownika	1	156	LL5319	KOŃCÓWKA, natryskowa, usuwanie, zawiera część 157	1
20c*	15F209	ŚRUBA DWUSTRONNA, wyzwalacz	1		*17H720	OPASKA, zaciskowa, 125 mm (5 in)	3
20d*†	17J575	ŁĄCZNIK, specjalny	1	202	17J424	PRĘT, wysokość, regulacja, montaż, zawiera części 203, 204, 205	1
20e*	17H673	ŚRUBA DWUSTRONNA, kablowa	1	203	17J139	PRĘT, pistolet, uchwyt	1
20f*†	102040	NAKRĘTKA, blokująca	3	204	113428	ŚRUBA, maszynowa	3
20g*†	17J576	ROZPÓRKA, specjalna	1	205	108471	POKRĘTŁO, z występami	1
21	243161	OSŁONA, RAC V	1				
23	24Y645	ZESTAW, zacisku	1				
24	17J145	RAMIĘ, uchwytu pistoletu	1				
25*	15F213	WSPORNIK, kablowy	1				
70	*126111	USTALACZ, pierścień sprężynujący, zewnętrzny, 8mm	1				

* Część zestawu naprawczego uchwytu pistoletu 25A528

† Włączono do zestawu pistoletu na cztery palce 24Y991

Zespół sterowania ciśnieniem/zespół filtra

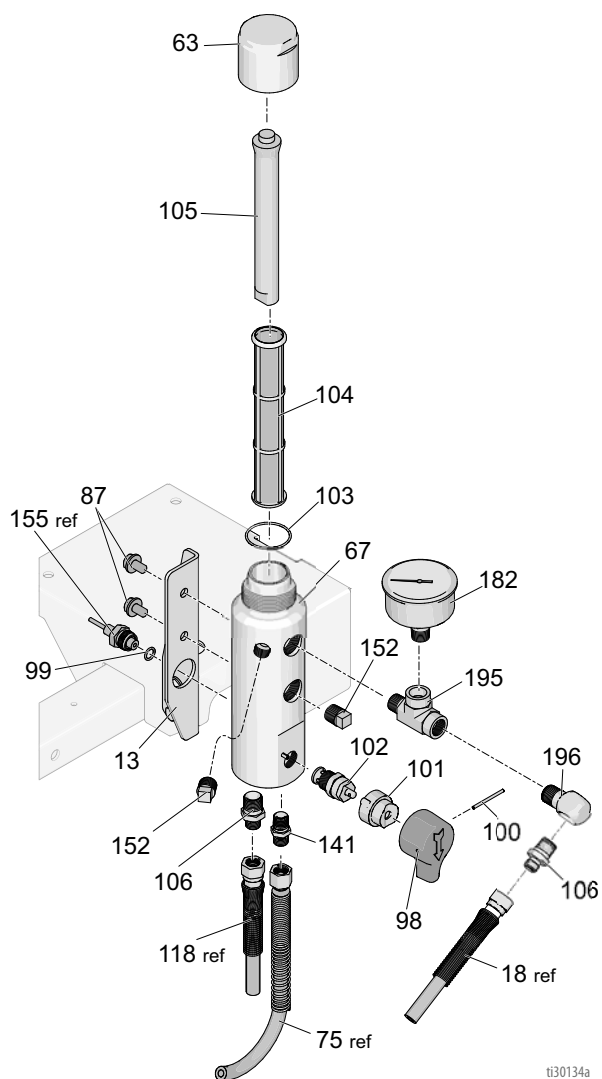
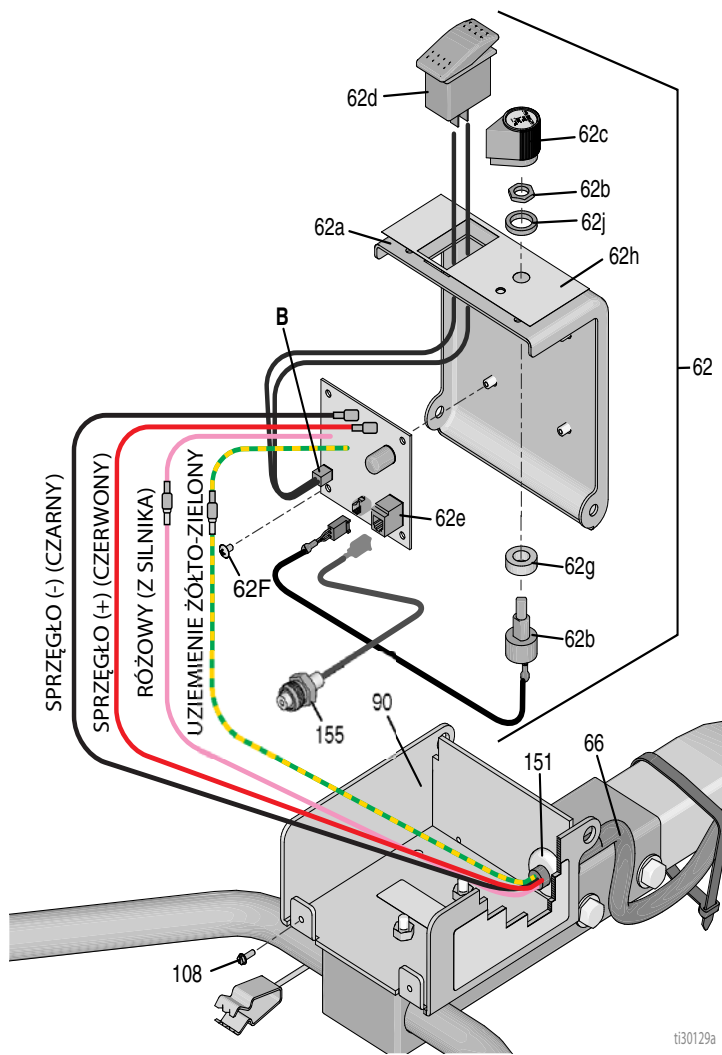

Lista części – zespół sterowania ciśnieniem/filtra

Poz.	Część	Opis	Ilość	Poz.	Część	Opis	Ilość
13	15E748	WSPORNIK kolektora	1	99*	111457	USZCZELKA OKRĄGŁA	1
62a	15E991	POKRYWA, skrzynki sterowania	1	100*	15C972	STYK, rowkowany	1
62b	256219	POTENCJOMETR	1	101*	224807	PODSTAWA, zaworu	1
62c	116167	POKRĘTŁO, potencjometru	1	102*	239914	ZAWÓR, spustowy	1
62d	116752	PRZEŁĄCZNIK, biegunowy	1	103*	117285	PIERŚCIEŃ USZCZELNIAJĄCY	1
62e	287486	MODUŁ, sterujący	1	104*	243984	FILTR, cieczy	1
62f	113045	ŚRUBA, SEMS, obrobiona, łeb Phillips, gniazdowa	4	105*	15C766	RURA, dyfuzyjna	1
62g	198650	PODKŁADKA DYSTANSOWA, wału	2	106	196177	ADAPTER, złączki wkrętnej	2
62h	15F540	ETYKIETA, sterowanie	1	141	196181	ŁĄCZNIK, złączka wkrętna	1
62j	15C973	USZCZELKA	1	152*	15G331	RURA, zatyczka, stal nierdzewna	2
63*	287285	ZATYCZKA, kolektora, zawiera część 103, 105	1	155*	15F782	OKABLOWANIE, przetwornika urządzenia do usuwania pasów	1
67*	17K166	KOLEKTOR, filtr	1	182	804582	CIŚNIENIOMIERZ, cieczy	1
87	111801	ŚRUBA, z łbem zmniejszonym, sześciokątna	4	195	124490	ŁĄCZNIK, trójnik	1
98*	15C780	UCHWYT	1	196	196179	ZŁĄCZKA, kolanko	1

* Zawiera zestaw naprawczy filtra Kit 24Z867

Schemat instalacji elektrycznej sterowania ciśnieniem

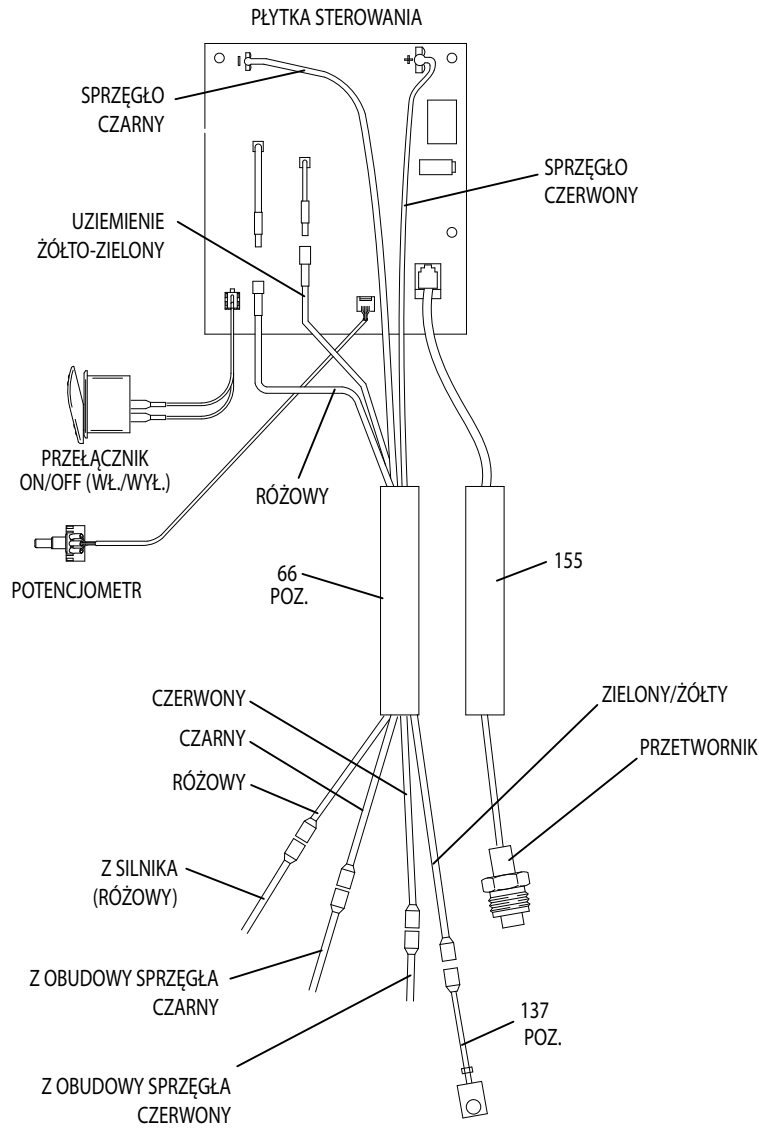

ti30126a

Dane techniczne

LineLazer 3400 (Model 25M224)		
	USA	Jednostki metryczne
Silnik Honda GX120		
SAE J1995 przy 3600 obr./min	4,0 KM	
Maksymalne ciśnienie robocze	3300 psi	22,8 MPa, 228 bar
Maksymalna szybkość podawania	0,75 GPM	2,84 l/min
Maksymalny rozmiar końcówki	1 pistolet z końcówką 0,027 in	
Wlotowe sito farby	Sito ze stali nierdzewnej, 12 oczek/cal (893 mikrometrów), wielokrotnego użytku	
Wylotowe sito farby	Sito ze stali nierdzewnej, 60 oczek/cal (250 mikrometrów), wielokrotnego użytku	
Wielkość otworu wlotowego pompy	Średnica 1,0 in	
Średnica króćca wylotu płynu	Średnica 0,25 in	
Poziom hałasu		
Natężenie dźwięku wg ISO 3741	95,4 dBA	
Ciśnienie akustyczne wg ISO 3741	91,0 dBA	
Wibracje wg ISO 5349		
Lewa strona	260 in/s ²	6,60 m/s ²
Prawa strona	225 in/s ²	5,72 m/s ²
Części mokre	stal nierdzewna, PTFE, skóra, nylon, ocynkowana i niklowana stal węglowa, węgiel wolframu, chromowanie, UHMWPE, acetal, polietylen,	
Wymiary (25M224)		
Ciężar (pusty, bez opakowania)	160,0 lb	72,5 kg
Wysokość z uchwytami złożonymi	39,4 in	100,0 cm
Wysokość z uchwytami rozłożonymi	41,3 in	104,8 in
Długość z uchwytami złożonymi	66,3 in	168,4 cm
Długość z uchwytami rozłożonymi	68,0 in	172,7 cm
Szerokość	26,0 in	66,0 cm
Pistolet		
Maksymalne ciśnienie robocze	5000 psi	345, 3,45 (bar, MPa)
Masa (z końcówką i osłoną)	18 oz	510 g
Wlot	1/4 in NPSM, gwint męski	
Maksymalna temperatura materiału	120°F	50°C

LineLazer 3400 (Model 25P341)		
	USA	Jednostki metryczne
Silnik Honda GX160		
SAE J1995 przy 3600 obr./min	5,5 KM	
Maksymalne ciśnienie robocze	3300 psi	22,8 MPa, 228 bar
Maksymalna szybkość podawania	0,75 GPM	2,84 l/min
Maksymalny rozmiar końcówki	1 pistolet z końcówką 0,027 in	
Wlotowe sito farby	Sito ze stali nierdzewnej, 12 oczek/cal (893 mikrometrów), wielokrotnego użytku	
Wylotowe sito farby	Sito ze stali nierdzewnej, 60 oczek/cal (250 mikrometrów), wielokrotnego użytku	
Wielkość otworu wlotowego pompy	Średnica 1,0 in	
Średnica króćca wylotu płynu	Średnica 0,25 in	
Poziom hałasu		
Natężenie dźwięku wg ISO 3741	95,4 dBA	
Ciśnienie akustyczne wg ISO 3741	91,0 dBA	
Wibracje wg ISO 5349		
Lewa strona	260 in/s ²	6,60 m/s ²
Prawa strona	225 in/s ²	5,72 m/s ²
Części mokre	stal nierdzewna, PTFE, skóra, nylon, ocynkowana i niklowana stal węglowa, węgiel wolframu, chromowanie, UHMWPE, acetal, polietylen,	
Wymiary (25M224)		
Ciężar (pusty, bez opakowania)	165,0 lb	74,8 kg
Wysokość z uchwytami złożonymi	39,4 in	100,0 cm
Wysokość z uchwytami rozłożonymi	41,3 in	104,8 in
Długość z uchwytami złożonymi	66,3 in	168,4 cm
Długość z uchwytami rozłożonymi	68,0 in	172,7 cm
Szerokość	26,0 in	66,0 cm
Pistolet		
Maksymalne ciśnienie robocze	5000 psi	345, 3,45 (bar, MPa)
Masa (z końcówką i osłoną)	18 oz	510 g
Włot	1/4 in NPSM, gwint męski	
Maksymalna temperatura materiału	120°F	50°C

California Proposition 65

MIESZKAŃCY KALIFORNII



OSTRZEŻENIE: Powoduje raka oraz ma szkodliwy wpływ na rozrodczość – www.P65warnings.ca.gov.

Standardowa gwarancja firmy Graco

Firma Graco gwarantuje, że wszystkie urządzenia wymienione w tym dokumencie, wyprodukowane przez firmę Graco i opatrzone jej nazwą, w dniu ich sprzedaży pierwotnemu nabywcy były wolne od wad materiałowych i wykonawczych. O ile firma Graco nie wystawiła specjalnej, przedłużonej lub skróconej gwarancji, produkt jest objęty dwunastomiesięczną gwarancją na naprawę lub wymianę wszystkich uszkodzonych części urządzenia, które firma Graco uzna za wadliwe. Gwarancja zachowuje ważność wyłącznie w przypadku urządzeń montowanych, obsługiwanych i utrzymywanych zgodnie z zaleceniami pisemnymi firmy Graco.

Gwarancja firmy Graco nie obejmuje przypadków ogólnego zużycia urządzenia oraz wszelkich uszkodzeń, zniszczeń lub zużycia urządzenia powstałych w wyniku niewłaściwego montażu lub wykorzystania niezgodnego z przeznaczeniem, wytarcia elementów, korozji, niewłaściwej lub niefachowej konserwacji, zaniedbań, wypadku, niedozwolonych manipulacji lub wymiany części na inne niż oryginalne części Graco. W takich przypadkach firma Graco nie może być pociągnięta do odpowiedzialności. Firma Graco nie ponosi także odpowiedzialności za niewłaściwe działanie urządzenia, jego zniszczenie lub zużycie spowodowane niekompatybilnością urządzenia firmy Graco z konstrukcjami, akcesoriami, sprzętem lub materiałami innych producentów, w tym niewłaściwą konstrukcją, instalacją, działaniem lub konserwacją tychże.

Warunkiem gwarancji jest zwrot na własny koszt reklamowanego wyposażenia autoryzowanemu dystrybutorowi Graco w celu weryfikacji reklamowanej wady. Jeśli reklamowana wada zostanie zatwierdzona, firma Graco naprawi lub wymieni bezpłatnie wszystkie wadliwe części. Urządzenie zostanie odesłane do pierwotnego nabywcy opłaconym transportem. Jeśli kontrola wyposażenia nie ujawni wady materiałowej lub wykonawczej, za naprawę naliczone zostaną uzasadnione opłaty, które mogą obejmować koszty części, robocizny i transportu.

NINIEJSZA GWARANCJA JEST GWARANCJĄ WYŁĄCZNĄ, A JEJ WARUNKI ZNOSZĄ POSTANOWIENIA WSZEKICH INNYCH GWARANCJI, ZWYKŁYCH LUB DOROZUMIANYCH, Z UWZGLĘDNIENIEM, MIĘDZY INNYMI, GWARANCJI HANDLOWEJ ORAZ GWARANCJI PRZYDATNOŚCI DO OKREŚLONEGO CELU.

Wszystkie zobowiązania firmy Graco i prawa gwarancyjne nabywcy podano powyżej. Nabywca potwierdza, że nie ma prawa do żadnych innych form zadośćuczynienia (między innymi odszkodowania za przypadkowe lub wynikowe utraty zysku bądź zarobku, uszkodzenia osób lub mienia albo inne szkody zawinione lub niezawinione). Wszelkie czynności związane z dochodzeniem praw w związku z naruszeniem gwarancji należy zgłaszać w ciągu dwóch (2) lat od daty sprzedaży.

FIRMA GRACO NIE UDZIELA ŻADNEJ GWARANCJI WYRAŻNEJ LUB DOROZUMIANEJ W ODNIESIENIU DO GWARANCJI PRZYDATNOŚCI HANDLOWEJ ORAZ PRZYDATNOŚCI DO OKREŚLONEGO CELU W PRZYPADKU AKCESORIÓW, SPRZĘTU, MATERIAŁÓW I ELEMENTÓW INNYCH PRODUCENTÓW SPRZEDAWANYCH PRZEZ FIRMĘ GRACO. Powyższe elementy innych producentów sprzedawane przez firmę Graco (takie jak silniki elektryczne, przełączniki, wąż itp.) objęte są gwarancją ich producentów, jeśli jest udzielana. Firma Graco zapewni nabywcy pomoc w dochodzeniu roszczeń w ramach tych gwarancji.

Firma Graco w żadnym wypadku nie ponosi odpowiedzialności za szkody pośrednie, przypadkowe, specjalne lub wynikowe wynikające z dostawy wyposażenia firmy Graco bądź dostarczenia, wykonania lub użycia jakichkolwiek produktów lub innych sprzedanych towarów na skutek naruszenia umowy, gwarancji, zaniedbania ze strony firmy Graco lub innego powodu.

Informacja o firmie Graco

Najnowsze informacje na temat produktów firmy Graco znajdują się na stronie www.graco.com.

Informacje dotyczące patentów są dostępne na stronie www.graco.com/patents.

W CELU ZŁOŻENIA ZAMÓWIENIA należy skontaktować się z dystrybutorem firmy Graco lub zadzwonić pod numer 1 800 690 2894, aby znaleźć najbliższego dystrybutora.

Wszystkie informacje przedstawione w niniejszym dokumencie w formie pisemnej i rysunkowej odpowiadają ostatnim danym produkcyjnym dostępnym w czasie publikacji.

Firma Graco zastrzega sobie prawo do wprowadzania zmian bez uprzedniego powiadomienia.

Tłumaczenie instrukcji oryginalnych. This manual contains Polish. MM 3A4587

Siedziba główna firmy Graco: Minneapolis
Biura zagraniczne: Belgia, Chiny, Japonia, Korea

GRACO INC. AND SUBSIDIARIES • P.O. BOX 1441 • MINNEAPOLIS MN 55440-1441 • USA

Copyright 2016, Graco Inc. Wszystkie zakłady produkcyjne firmy Graco uzyskały certyfikat ISO 9001.

www.graco.com

Rewizja F, Wrzesień 2021