

Zawór dozujący Pulse® z przepływomierzem

3A5882L

PL

Do dozowania oleju, oleju przekładniowego do automatycznych skrzyni biegów (ATF), olejów do przekładni, płynu zapobiegającego zamarzaniu i płynu do spryskiwaczy* z użyciem bezprzewodowej łączności z zastosowaniem systemu Pulse Fluid Management.

Urządzenie nie zostało zatwierdzone do zastosowań w atmosferach wybuchowych lub miejscach niebezpiecznych. Wyłącznie do zastosowań profesjonalnych.

Informacje o modelu opisano na stronie 6.

Maksymalne ciśnienie robocze 1500 psi (10 MPa, 103 bary)



Ważne instrukcje dotyczące bezpieczeństwa

Należy zapoznać się ze wszystkimi ostrzeżeniami i instrukcjami zawartymi w niniejszym dokumencie oraz instrukcjach powiązanych systemu Pulse. Należy zachować wszystkie instrukcje.

INFORMACJA

Prezentowany zawór dozujący z przepływomierzem przeznaczony jest do dozowania wyłącznie środków smarnych na bazie benzyny, płynu do spryskiwaczy* i płynów zapobiegających zamarzaniu. Środki do czyszczenia układu hamulcowego i/lub agresywne rozpuszczalniki mogą uszkadzać komponenty z tworzywa sztucznego.

**Zachęcamy do zapoznania się z informacjami dotyczącymi zgodności płynów, które podano w Parametrach technicznych na stronie 34.*

Powiązane instrukcje

- 3A5410 – Układ sterowania powietrzem pompy (PAC) Pulse
- 3A5411 – Wskaźnik poziomu płynu w zbiorniku (TLM) Pulse
- 3A5414 – HUB Pulse

Wraz z radiem, model XBee S2C, IC: 1846A-XBS2C.

Zawór dozujący z przepływomierzem zawiera FCC ID MCQ-XBS2C. Niniejsze urządzenie spełnia wymagania Części 15 zaleceń FCC. Działanie podlega następującym dwóm warunkom:

- To urządzenie nie może powodować szkodliwych zakłóceń.
- To urządzenie musi uwzględniać wszelkie odbierane zakłócenia, w tym zakłócenia mogące spowodować jego niepożądane działanie.

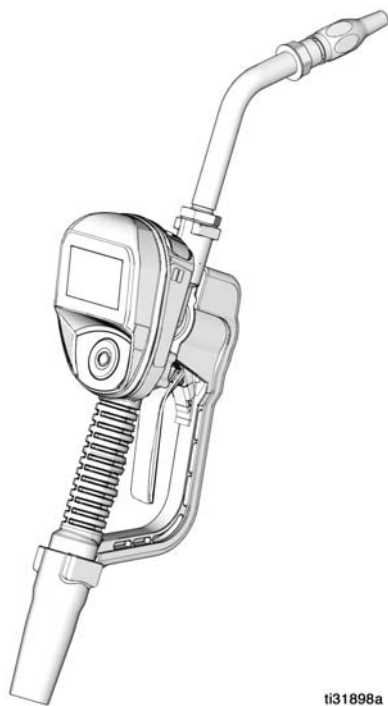

i131898a

Spis treści

Ostrzeżenia	4
Modele	6
Przegląd zaworu dozującego z przepływomierzem	7
Klawiatura nawigacyjna (RYS. 1)	7
Informacje na pasku górnym	7
Tryb uśpienia/wybudzenia	8
Typowa instalacja	9
Wspornik montażowy	9
Listwa olejowa	9
Montaż	10
Procedura usuwania nadmiaru ciśnienia	10
Uziemienie	10
Procedura przedinstalacyjna	11
Przepłukiwanie	11
Montaż zaworu dozującego z przepływomierzem	12
Montaż przedłużenia	12
Montaż dyszy	13
Set up (Konfiguracja)	14
Ekran głównego menu	14
REGISTER (REJESTRACJA)	14
Kalibracja zaworu dozującego z przepływomierzem	15
Kalibracja alternatywna	16
Autoryzacja zabezpieczająca	17
Kod menu funkcji	17
Kody PIN	17
Eksplatacja	19
Menu dozowania	19
Ręczne dozowanie	19
Dozowanie wstępnie ustalone	19
Work Orders (Zlecenia)	22
Menu konfiguracji	23
INFORMACJE O URZĄDZENIU	23
REGISTER (REJESTRACJA)	23
TEST SYGNAŁU	24
GO BACK (COFNIJ)	24

Menu funkcji	25
UPGRADE (AKTUALIZACJA)	25
WORK OFFLINE (PRACA OFFLINE)	25
CALIBRATE (KALIBRUJ)	25
(MANUAL LIMIT) OGRANICZENIE RĘCZNE	25
FLIP DISPLAY (OBRÓĆ WYŚWIETLACZ)	25
GO BACK (COFNIJ)	25
Serwisowanie	26
Wymiana akumulatora	26
Rozwiązywanie problemów	27
Kody błędów	30
Słownik	30
Części	32
Powiązane zestawy	33
Parametry techniczne	34
5-letnia gwarancja firmy Graco dotycząca miernika i zaworu	35

Ostrzeżenia

Poniższe ostrzeżenia dotyczą instalacji, użytkowania, uziemiania, konserwacji i napraw niniejszego urządzenia. Symbol wykrzyknika oznacza ostrzeżenie ogólne, a symbol niebezpieczeństwa oznacza występowanie ryzyka związanego z daną procedurą. Gdy te symbole pojawiają się w treści instrukcji lub na etykietach ostrzeżenia, należy odnieść się do niniejszych ostrzeżeń. W stosownych miejscach w treści niniejszej instrukcji obsługi mogą pojawiać się symbole niebezpieczeństwa oraz ostrzeżenia związane z określonym produktem, których nie opisano w niniejszej części.

OSTRZEŻENIE



NIEBEZPIECZEŃSTWO WTRYSKU PODSKÓRNEGO

Ciecz wypływająca pod wysokim ciśnieniem z pistoletów, nieszczelnych węży lub pękniętych elementów spowoduje przebicie skóry. Takie uszkodzenie może wyglądać jak zwykłe skałeczenie, ale jest poważnym urazem, który może skutkować koniecznością amputacji. Konieczna jest natychmiastowa pomoc chirurgiczna.



- Nie kierować pistoletu w stronę innej osoby lub jakiegokolwiek części ciała.
- Nie przykładają ręki do wylotu cieczy.
- Nie zatrzymywać ani nie zmieniać kierunku wycieku za pomocą ręki, ciała, rękawicy lub szmaty.
- Po zatrzymaniu natryskiwania, a przed przystąpieniem do czyszczenia, sprawdzania lub serwisowania urządzenia, należy wykonać czynności opisane w **Procedura usuwania nadmiaru ciśnienia**.
- Dokręcić wszystkie połączenia doprowadzania cieczy przed włączeniem urządzenia.
- Codziennie sprawdzać węże i złącza. Natychmiast naprawiać lub wymieniać zużyte lub uszkodzone części.



NIEBEZPIECZEŃSTWO WYNIKAJĄCE Z NIEPRAWIDŁOWEGO UŻYCIA URZĄDZENIA

Niewłaściwe użytkowanie urządzenia może prowadzić do śmierci lub poważnych obrażeń.



- Nie obsługiwać urządzenia w stanie zmęczenia albo pod wpływem substancji odurzających lub alkoholu.
- Nie przekraczać maksymalnego ciśnienia roboczego lub wartości znamionowej temperatury odnoszących się do części systemu o najniższych wartościach znamionowych. Patrz **Parametry techniczne** we wszystkich instrukcjach obsługi sprzętu.
- Używać płynów i rozpuszczalników zgodnych z częściami urządzenia pracującymi na mokro. Patrz **Parametry techniczne** we wszystkich instrukcjach obsługi sprzętu. Zapoznać się z ostrzeżeniami producenta cieczy i rozpuszczalników. W celu uzyskania pełnych informacji na temat materiału należy uzyskać Kartę charakterystyki (SDS) od dystrybutora lub sprzedawcy.
- Jeśli sprzęt nie jest używany, należy całkowicie go wyłączyć i przeprowadzić **Procedura usuwania nadmiaru ciśnienia**.
- Codziennie sprawdzać sprzęt. Naprawić lub natychmiast wymienić uszkodzone części wyłącznie na oryginalne części zamienne producenta.
- Nie zmieniać ani nie modyfikować sprzętu. Zmiany lub modyfikacje mogą spowodować unieważnienie aprobat oraz zagrożenie bezpieczeństwa.
- Upewnić się, czy urządzenie ma odpowiednie parametry znamionowe i czy jest zatwierdzone do użytku w środowisku, w którym jest użytkowane.
- Urządzenia należy używać wyłącznie zgodnie z jego przeznaczeniem. W celu otrzymania dodatkowych informacji należy skontaktować się z dystrybutorem.
- Węże i przewody robocze należy prowadzić z dala od ruchu pieszego, ostrych krawędzi, części ruchomych oraz gorących powierzchni.
- Nie zaginać ani nie wyginać nadmiernie węży oraz nie ciągnąć urządzenia za wąż.
- Nie dopuszczać, aby dzieci i zwierzęta znalazły się w obszarze roboczym.
- Należy przestrzegać wszystkich obowiązujących przepisów BHP.

OSTRZEŻENIE
**NIEBEZPIECZEŃSTWO POŻARU I WYBUCHU**

Jeśli w obszarze roboczym są palne płyny, takie jak benzyna oraz płyn do spryskiwacza szyb, należy zachować ostrożność, ponieważ opary mogą się zapalić lub eksplodować. Zasady zapobiegania wybuchowi, pożarowi lub eksplozji:



- Należy korzystać z urządzenia wyłącznie w odpowiednio wentylowanych miejscach.
- Usunąć wszystkie potencjalne źródła zapłonu, takie jak papierosy i przenośne lampy elektryczne.
- Uziemić wszystkie urządzenia w obszarze roboczym.
- W obszarze roboczym nie powinny znajdować się niepotrzebne przedmioty, w tym szmaty, rozlane rozpuszczalniki i benzyna oraz pojemniki z rozpuszczalnikiem lub benzyną.
- W obecności łatwopalnych oparów nie wolno przyłączać lub odłączać przewodów zasilania ani włączać lub wyłączać oświetlenia.
- Używać wyłącznie uziemionych węży.
- **Natychmiast przerwać pracę**, jeżeli pojawi się iskrzenie elektrostatyczne lub wrażenie porażenia prądem. Nie używać urządzeń do czasu zidentyfikowania i rozwiązania problemu.
- W obszarze roboczym powinna znajdować się sprawna gaśnica.

**ŚRODKI OCHRONY INDYWIDUALNEJ**

Podczas przebywania w obszarze roboczym należy nosić odpowiedni sprzęt ochronny, który pomoże zapobiec poważnym obrażeniom ciała, w tym urazom oczu, utracie słuchu, wdychaniu toksycznych oparów oraz oparzeniom. Środki ochrony indywidualnej obejmują m.in.:

- Okulary ochronne i środki ochrony słuchu;
- Aparaty oddechowe, odzież ochronną i rękawice zgodne z zaleceniami producenta cieczy oraz rozpuszczalnika.

SPIS CALIFORNIA PROPOSITION 65

Produkt zawiera substancję chemiczną, uznaną przez stan Kalifornia za powodującą raka, wady okołoporodowe oraz inne wady rozrodcze. Po zakończonej pracy należy umyć ręce.

Modele

Model	Połączenie obrotowe	Przedłużenie	Dysza	Ciecz	Maks. objętościowa prędkość przepływu	
					gal/min	l/min
25M317	1/2 NPT	Sztywne	Automatyczna	Olej	8	30
25M318	1/2 NPT	Sztywne	Płyn przeciw zamarzaniu	Płyn przeciw zamarzaniu	8	30
25M319	1/2 NPT	Elastyczne	Automatyczna	Olej	8	30
25M320	1/2 NPT	Elastyczne	Płyn przeciw zamarzaniu	Płyn przeciw zamarzaniu	8	30
25M323	1/2 NPT	Sztywne	Duży przepływ	Olej	18	68
25M324	1/2 NPT	Elastyczne	Duży przepływ	Olej	18	68
25M326	1/2 NPT	Smar przekładniowy	Ręczne	Smar przekładniowy	5	19
25M328	1/2 NPT	Sztywne, otwarte	Brak	WWS*	8	30
25M329	3/4 NPT	Sztywne	Duży przepływ	Olej	18	68
25M330	3/4 NPT	Elastyczne	Duży przepływ	Olej	18	68
25M332	1/2 BSPP	Sztywne	Automatyczna	Olej	8	30
25M333	1/2 BSPP	Sztywne	Płyn przeciw zamarzaniu	Płyn przeciw zamarzaniu	8	30
25M334	1/2 BSPP	Elastyczne	Automatyczna	Olej	8	30
25M335	1/2 BSPP	Elastyczne	Płyn przeciw zamarzaniu	Płyn przeciw zamarzaniu	8	30
25M338	1/2 BSPP	Sztywne	Duży przepływ	Olej	18	68
25M339	1/2 BSPP	Elastyczne	Duży przepływ	Olej	18	68
25M341	1/2 BSPP	Smar przekładniowy	Ręczne	Smar przekładniowy	5	19
25M343	1/2 BSPP	Sztywne, otwarte	Brak	WWS*	8	30
25M344	3/4 BSPP	Sztywne	Duży przepływ	Olej	18	68
25M345	3/4 BSPP	Elastyczne	Duży przepływ	Olej	18	68
25M347	1/2 BSPT	Sztywne	Automatyczna	Olej	8	30
25M348	1/2 BSPT	Sztywne	Płyn przeciw zamarzaniu	Płyn przeciw zamarzaniu	8	30
25M349	1/2 BSPT	Elastyczne	Automatyczna	Olej	8	30
25M350	1/2 BSPT	Elastyczne	Płyn przeciw zamarzaniu	Płyn przeciw zamarzaniu	8	30
25M353	1/2 BSPT	Sztywne	Duży przepływ	Olej	18	68
25M354	1/2 BSPT	Elastyczne	Duży przepływ	Olej	18	68
25M356	1/2 BSPT	Smar przekładniowy	Ręczne	Smar przekładniowy	5	19
25M358	1/2 BSPT	Sztywne, otwarte	Brak	WWS*	8	30
25M359	3/4 BSPT	Sztywne	Duży przepływ	Olej	18	68
25M360	3/4 BSPT	Elastyczne	Duży przepływ	Olej	18	68

*WWS – płyn do spryskiwania szyby przedniej

Przegląd zaworu dozującego z przepływomierzem

Przegląd zaworu dozującego z przepływomierzem

UWAGA: Parametry robocze zaworu dozującego z przepływomierzem są nadzorowane przez oprogramowanie komputerowe do zarządzania cieczą Pulse i ustawiane przez administratora systemu.

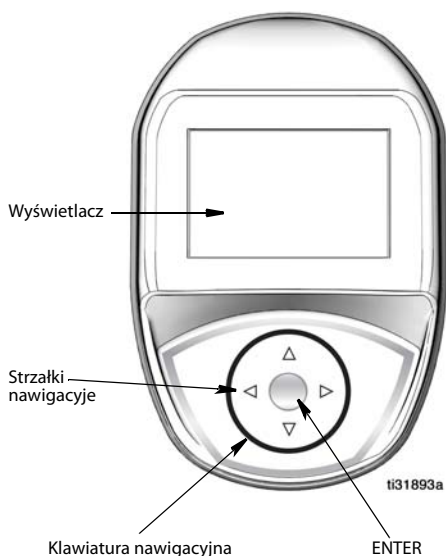

Rys. 1

Klawiatura nawigacyjna (Rys. 1)

Klawiatura nawigacyjna składa się z 4 kierunkowych przycisków STRZAŁEK (GÓRA, DÓŁ, LEWO, PRAWO) oraz środkowego przycisku ENTER.

Strzałki: Przesuwają kursor na ekranie.

Przycisk ENTER: Używany do wyboru opcji lub jej zapisu.

Informacje na pasku górnym

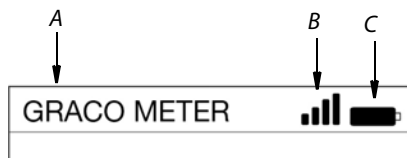

Rys. 2

Poniższe informacje pojawiają się w górnej części ekranów pracy offline i dozowania.

- A Nazwa zaworu dozującego z przepływomierzem – unikatowy identyfikator. Skonfigurowany z oprogramowaniem zarządzającym cieczą Pulse.
- B Siła sygnału radiowego – wyświetla siłę sygnału odbieranego przez zawór dozujący z przepływomierzem, wskazywaną przez liczbę pasków wyświetlanych na ekranie.
- C Wskaźnik baterii – gdy bateria jest w pełni naładowana, jej wskaźnik jest całkowicie wypełniony. W miarę rozładowywania baterii, wypełnienie wskaźnika będzie się zmniejszać. Gdy wyświetlany jest symbol niskiego stanu baterii Rys. 3, wymienić baterie. Patrz wymiana baterii, strona 26.



Rys. 3

Przegląd zaworu dozującego z przepływomierzem

Tryb uśpienia/wybudzenia

- Tryb uśpienia: Tryb oszczędzania baterii.
- Wybudzenie: Aby wybudzić zawór dozujący z przepływomierzem, nacisnąć dowolną STRZAŁKĘ lub środkowy przycisk ENTER na klawiaturze nawigacyjnej zaworu dozującego z przepływomierzem.

Blokowanie i odblokowanie spustu

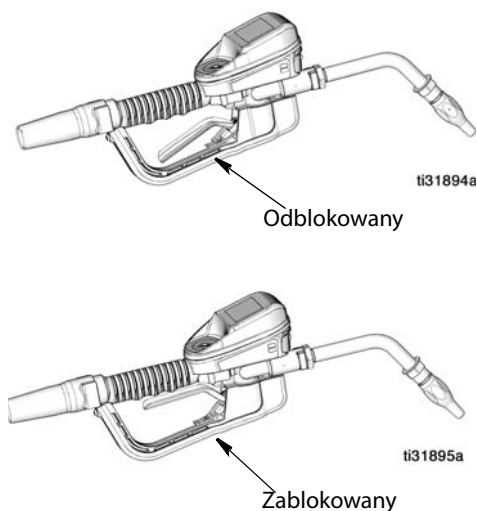

Rys. 4

Funkcja blokowania spustu umożliwia zablokowanie spustu w pozycji dozowania (patrz Rys. 4). Aby zwolnić blokadę, należy mocno przycisnąć spust w kierunku rękojeści.

UWAGA:

- Nie wolno pozostawiać zaworu dozującego z przepływomierzem bez nadzoru podczas dozowania.
- Funkcja wyzwalacza z blokadą nie jest dostępna w przypadku modeli do płynu do spryskiwaczy.

Otwieranie i zamykanie dyszy

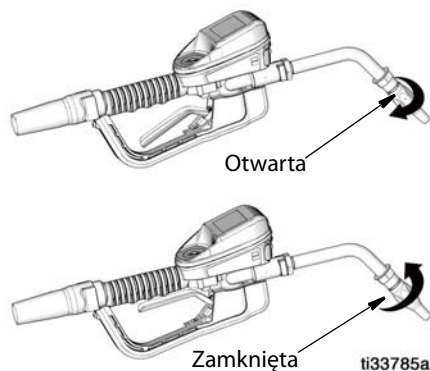

Rys. 5

- Aby **otworzyć** dyszę, użyć dłoni, aby obrócić dyszę w **kierunku zgodnym z ruchem wskazówek zegara**.
- Aby **zamknąć** dyszę, użyć dłoni, aby obrócić dyszę w **kierunku przeciwnym do ruchu wskazówek zegara**.

Typowa instalacja

Przedstawiona typowa instalacja (Rys. 6) służy wyłącznie jako przykład. Nie jest to projekt kompletnej instalacji. Pomoc w zakresie planowania systemu odpowiadającego konkretnym potrzebom można uzyskać u dystrybutora firmy Graco.

Zawór dozujący z przepływomierzem nie jest przeznaczony do instalacji w linii.

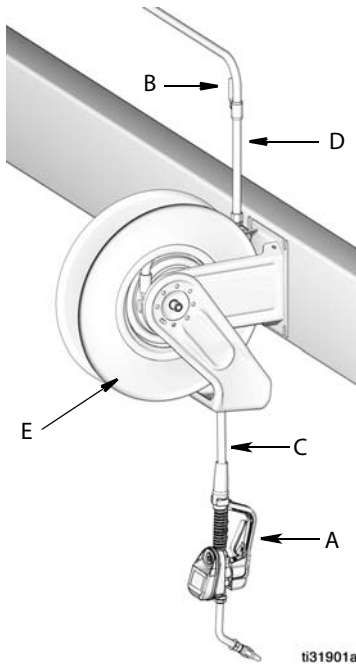

Rys. 6

POZYCJA	OPIS
A	Zawór dozujący z przepływomierzem
B	Zawór odcinający płyn
C	Wąż
D	Wąż wlotowy płynu przed szpulą
E	Szpula węża

Jest wymagany zestaw do uwalniania nadmiaru ciepła (nie pokazano). Wymagany zestaw różni się w zależności od wybranej pompy.

Wspornik montażowy

Zestaw wspornika montażowego 249440 umożliwia mocowanie zaworu dozującego z przepływomierzem na konsoli.

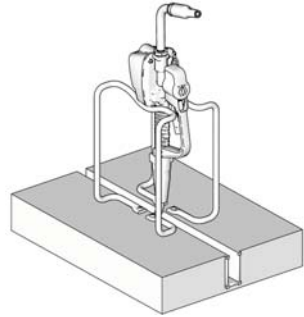

Rys. 7

Listwa olejowa

Zestaw listwy olejowej umożliwia montowanie od jednego do trzech zaworów dozujących z przepływomierzem. W celu uzyskania informacji na temat zamówień prosimy skontaktować się z dystrybutorem firmy Graco.

UWAGA: Menu funkcji umożliwia przełączenie wyświetlacza zaworu dozującego z przepływomierzem w celu łatwego przeglądania, gdy zawór dozujący z przepływomierzem jest zamontowany na listwie olejowej.

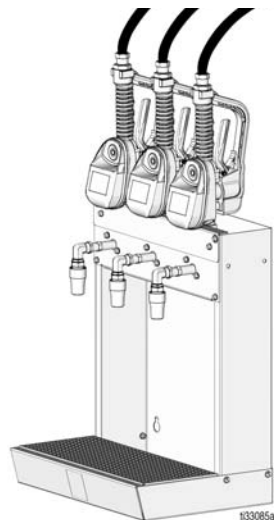

Rys. 8

Montaż

Procedura usuwania nadmiaru ciśnienia



Za każdym razem, kiedy pojawi się ten symbol, należy postępować zgodnie z procedurą usuwania nadmiaru ciśnienia.



Urządzenie znajduje się stale pod ciśnieniem aż do chwili wykonania ręcznej dekompresji. Aby uniknąć poważnych obrażeń spowodowanych działaniem cieczy pod ciśnieniem, takich jak wtrysk pod skórę, rozpylenie cieczy oraz obrażeń wywołanych działaniem ruchomych części, należy postępować zgodnie z procedurą usuwania nadmiaru ciśnienia zawsze po zakończeniu natryskiwania oraz przed czyszczeniem, kontrolą lub serwisowaniem urządzenia.

1. Wyłączyć zasilanie pompy lub zamknąć zawór odcinający cieczy (B).
2. Otworzyć dyszę. Autoryzować dozowanie testowe przy użyciu oprogramowania Pulse Fluid Management lub dozowania bez połączenia. Nacisnąć wyzwalacz zaworu dozującego z przepływomierzem i skierować dyszę do zbiornika na odpady w celu usunięcia nadmiaru ciśnienia.
3. Otwiera się dowolny główny powietrzny zawór spustowy lub zawór spustowy płynu dostępny w systemie.
4. Należy pozostawić zawór spustowy otwarty do chwili gotowości do dekompresji układu.

Uziemienie



W celu zmniejszenia ryzyka wystąpienia iskrzenia elektrostatycznego urządzenie należy uziemić. Iskrzenie elektrostatyczne może powodować zapłon lub eksplozję oparów. Uziemienie zawiera przewód umożliwiający odpływ prądu elektrycznego.

Postępować zgodnie z zaleceniami producenta dotyczącymi uziemienia **pompy i zbiornika cieczy**.



NIEBEZPIECZEŃSTWO POŻARU
Przewodzące powierzchnie metalowe zaworu dozującego z funkcją pomiaru nie mogą się stykać z żadną pozytywnie naładowaną powierzchnią metalową, w tym ze stykiem elektromagnesu rozrusznika, stykami alternatora ani stykami baterii. Taki kontakt może spowodować powstanie łuku elektrycznego i pożaru.

W celu utrzymania ciągłości uziemienia podczas przepłukiwania lub redukcji ciśnienia: należy mocno przytrzymać metalową część zaworu dozującego z przepływomierzem przy uziemionym metalowym kubku, a następnie nacisnąć spust zaworu dozującego z przepływomierzem.

Węże: Stosować wyłącznie węże przewodzące prąd elektryczny. Należy sprawdzić elektryczną rezystancję węży. Jeśli całkowita rezystancja uziemienia przekracza 29 megaomów, węże należy natychmiast wymienić.

Procedura przedinstalacyjna



1. **Usunąć nadmiar ciśnienia**, strona 10.
2. Zamknąć zawór odcinający (B, Rys. 6, strona 9).
3. Uziemić wąż i szpulę lub konsolę. Używając taśmy PTFE, pozostawić odsłonięte co najmniej dwa zwoje gwintu. Odsłonięte zwoje gwintu gwarantują prawidłowe uziemienie.

INFORMACJA

- W przypadku nowej instalacji lub zanieczyszczenia linii przesyłu płynu przed zainstalowaniem zaworu dozującego z przepływomierzem należy przepłukać linie. Zanieczyszczone linie mogą powodować wycieki z zaworu dozującego.
 - Zaworem dozującym z przepływomierzem nigdy nie należy dozować sprężonego powietrza. Dozowanie sprężonego powietrza spowoduje uszkodzenie zaworu dozującego z przepływomierzem.
4. Przepłukać urządzenie. Patrz **Przepłukiwanie**, strona 11.

Przepłukiwanie

Urządzenie przetestowano przy użyciu lekkiego oleju, który pozostawiono w przewodach cieczy w celu ochrony części. W celu uniknięcia zanieczyszczenia cieczy przed wykorzystaniem urządzenia należy przepłukać je zgodnym rozpuszczalnikiem.



1. Zamknąć zawór odcinający cieczy (B, Rys. 6, strona 9) w każdej pozycji dozowania.
2. Upewnić się, że:
 - Główny zawór wylotowy cieczy na pompie jest zamknięty.
 - Ciśnienie powietrza do silnika pompy jest dostosowane tak, aby zminimalizować prędkość przepływu w systemie bez podłączonego zaworu dozującego z przepływomierzem.
 - Zawór powietrza jest otwarty.
3. Powoli otworzyć główny zawór wylotowy cieczy.
 - a. Umieścić koniec węża (bez podłączonego zaworu dozującego z przepływomierzem) w zbiorniku na zużyty olej.
 - b. Zamocować wąż w zbiorniku, tak aby pozostał w nim podczas przepłukiwania.
 - c. W przypadku wielu pozycji dozowania przepłukiwanie należy najpierw wykonać w miejscu najbardziej oddalonym od pompy, a następnie przepłukiwać w kolejnych miejscach, zbliżając się do pompy.
4. Powoli otworzyć zawór odcinający (B) w pozycji dozowania. Przepłukać odpowiednią ilością oleju, aby mieć pewność, że cały układ jest czysty. Następnie zamknąć zawór.
5. Powtórzyć czynność 4 we wszystkich pozostałych pozycjach.

Montaż zaworu dozującego z przepływomierzem



1. Usunąć nadmiar ciśnienia, strona 11.

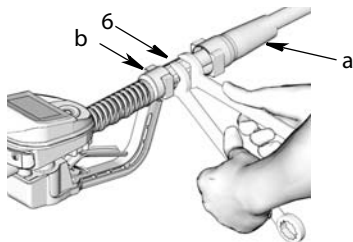

Rys. 9

2. Przesunąć osłonę połączenia obrotowego (a) do tyłu na wężu, najpierw mniejszy koniec, aby uzyskać dostęp do łącznika obrotowego (6) (Rys. 9).
3. Nałożyć uszczelnienie gwintu na męskie zwoje łącznika węża. Wkręcić łącznik węża (b) w połączenie obrotowe zaworu dozującego z przepływomierzem (6). Dokręcić mocno za pomocą dwóch kluczy (Rys. 9).

UWAGA: Przed rozprowadzeniem płynu w układzie należy się upewnić, że uszczelnienie uległo stwardnieniu zgodnie z zaleceniami producenta.

Montaż przedłużenia

1. Wyregulować nakrętkę (c) na wydłużeniu (2), tak aby można było wykorzystać maksymalne wydłużenie gwintu (Rys. 10).

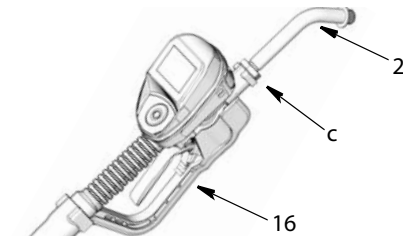

Rys. 10

2. Wkręcić przedłużenie (2) w obudowę aż do oporu (Rys. 10).
3. Wyrównać przedłużenie (2) z obudową zaworu dozującego z przepływomierzem i uchwytem (16) (Rys. 10).
4. Mocno dokręcić nakrętkę (c) (Rys. 10).

Montaż dyszy

1. Wkręcić nową dyszę (3) w przedłużenie (2) (Rys. 11).

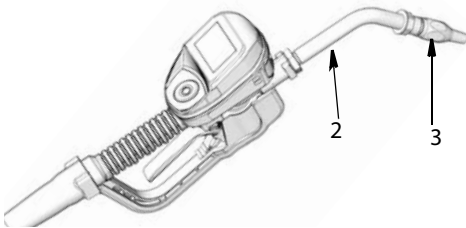

Rys. 11

2. Regulowanym kluczem płaskim dokręcić mocno złączkę dyszy, chwytając za płaskie fragmenty tulei (Rys. 12).



Rys. 12

INFORMACJA

- Aby zapobiec uszkodzeniu dyszy, dokręcić dyszę **wyłącznie** chwytając kluczem za płaskie fragmenty tulei dyszy jak pokazano na Rys. 12.
 - **Nie należy demontować tulei z dyszy.** Demontaż może wpłynąć na wydajność dyszy.
3. Otworzyć dyszę z automatyczną blokadą oraz wszystkie zawory odcinające płyn. Włączyć pompę, aby zwiększyć ciśnienie w układzie.
 4. Aby zapewnić skuteczność dozowania, najpierw całkowicie odpowietrzyć wszystkie linie cieczy oraz zawór dozujący z przepływomierzem.
 5. Ustawić w układzie odpowiednie natężenie przepływu. Zwykle wykonuje się tę czynność regulując ciśnienie powietrza pompy.

Set up (Konfiguracja)

Set up (Konfiguracja)

Ekran głównego menu

Ten ekran zapewnia dostęp do głównych funkcji zaworu dozującego z przepływomierzem:

- DISPENSE (DOZOWANIE), strona 19
- SETUP (KONFIGURACJA), strona 23
- UTILITY MENU (MENU FUNKCJI), strona 25

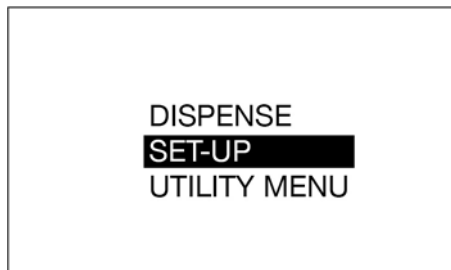

Rys. 13

REGISTER (REJESTRACJA)

Zawór dozujący z przepływomierzem musi zostać zarejestrowany przez oprogramowanie do zarządzania cieczą Pulse, zanim będzie mógł rozpocząć dozowanie cieczy.

1. Przełączyć oprogramowanie do zarządzania cieczą Pulse w tryb DISCOVERY (WYKRYWANIE).
2. W MENU GŁÓWNYM użyć STRZAŁKI W GÓRĘ i W DÓŁ na klawiaturze nawigacyjnej, by wybrać opcję SET-UP (KONFIGURACJA).

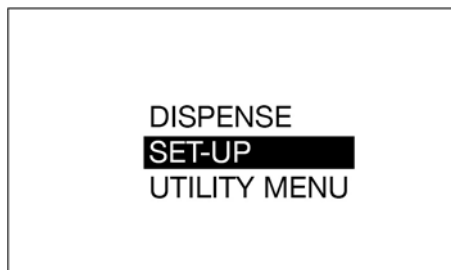

Rys. 14

3. W MENU FUNKCJI użyć STRZAŁKI W GÓRĘ i W DÓŁ na klawiaturze nawigacyjnej, by wybrać opcję REGISTER (REJESTRACJA).

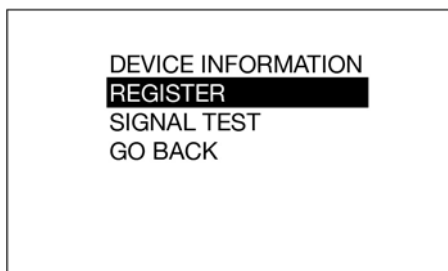

Rys. 15

4. Nacisnąć przycisk ENTER.
Podczas rejestrowania na środku ekranu pojawi się napis REGISTERING (REJESTROWANIE), jak na Rys. 16.

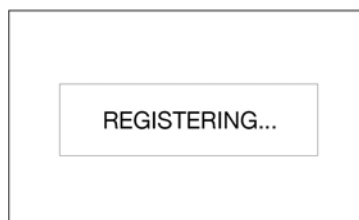

Rys. 16

5. Po skutecznej rejestracji zaworu dozującego z przepływomierzem przez oprogramowanie do zarządzania cieczą Pulse pojawi się napis REGISTERED (ZAREJESTROWANO) (Rys. 17). Następnie zostanie wyświetlone MENU FUNKCJI.

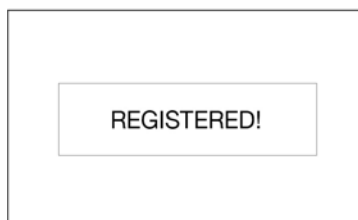

Rys. 17

Jeśli zawór dozujący z przepływomierzem nie został zarejestrowany przez oprogramowanie do zarządzania cieczą Pulse, na ekranie pojawi się napis FAILED (NIEPOWODZENIE) (Rys. 18).

UWAGA: Jeśli rejestracja zaworu dozującego z przepływomierzem przez oprogramowanie Pulse Fluid Management nie powiedzie się, należy sprawdzić, czy oprogramowanie pracuje w trybie DISCOVERY (WYKRYWANIE) i ponowić próbę rejestracji.



Rys. 18

Kalibracja zaworu dozującego z przepływomierzem

UWAGA: Ten rodzaj kalibracji wymaga wykorzystania skalibrowanej butelki wolumetrycznej o pojemności 1 kwarty lub 1 litra. W przypadku, gdy miernik został skonfigurowany w taki sposób, aby wyświetlał objętość cieczy w pintach, kwartach bądź w galonach, procedura kalibracji wymagała będzie wykorzystania skalibrowanej butelki wolumetrycznej o pojemności 1 kwarty. Natomiast w sytuacji, gdy miernik zostanie skonfigurowany pod kątem wyświetlania wartości w litrach, w celu przeprowadzenia kalibracji konieczne będzie wykorzystanie butelki wolumetrycznej o pojemności 1 litra.

Zawór dozujący z przepływomierzem powinien zostać skalibrowany przed pierwszym użyciem. Kalibracja zaworu dozującego z przepływomierzem pozwala zapewnić, że dozowane ilości są prawidłowe.

Czynniki kalibracji mogą się różnić w zależności od lepkości cieczy i prędkości przepływu. Zawór dozujący z przepływomierzem powinien zostać skalibrowany pod kątem określonej cieczy z nominalną prędkością przepływu.

Jak skalibrować zawór dozujący z przepływomierzem:

1. Jeśli system nie został całkowicie zalany, należy przepłukać zawór dozujący z przepływomierzem. Patrz Przepłukiwanie, strona 11.
2. Wybrać opcję UTILITY MENU (MENU FUNKCJI) (Rys. 19).



Rys. 19

3. Wprowadzić kod menu funkcji.
4. Wybrać opcję CALIBRATE (KALIBRACJA) (Rys. 20), aby wyświetlić ekran współczynnika kalibracji K, jak na Rys. 21.

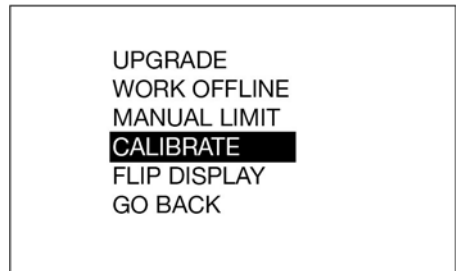

Rys. 20

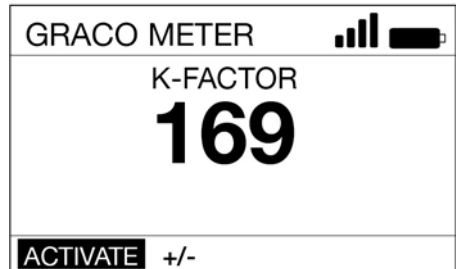

Rys. 21

5. Wybrać ACTIVATE (AKTYWUJ) i nacisnąć przycisk ENTER, aby rozpocząć kalibrację i nacisnąć przycisk ENTER, aby rozpocząć kalibrację zaworu dozującego z przepływomierzem (Rys. 21).
6. Wykonać dozowanie **dokładnie 1 kwarty lub 1 litra** cieczy do czystej, skalibrowanej butelki wolumetrycznej.

WAŻNE! Zawór dozujący z przepływomierzem nie wyświetli podanej objętości. Podaną objętość dozowania można wyznaczyć wyłącznie dokonując pomiaru z użyciem butelki.

Set up (Konfiguracja)

7. Kiedy do butelki zostanie podana **dokładnie 1 kwarta lub 1 litr** cieczy, wybrać END (KONIEC) i nacisnąć przycisk ENTER. Wyświetlony zostanie nowy współczynnik kalibracji.
8. Wybrać ponownie END (KONIEC) i przycisk ENTER, aby zakończyć działanie i zapisać nowy współczynnik kalibracji.

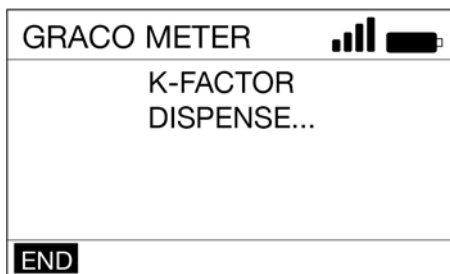

Rys. 22

Kalibracja alternatywna

UWAGA: Procedura kalibracji alternatywnej jest stosowana, jeśli skalibrowana butelka wolumetryczna o pojemności **1 kwarty lub 1 litra** nie jest dostępna.

1. Jeśli system nie został całkowicie zalany, należy przepłukać zawór dozujący z przepływomierzem. Patrz Przepłukiwanie, strona 11.
2. Wykonać dozowanie znanej objętości cieczy do czystej, skalibrowanej butelki wolumetrycznej. Zanotować tę objętość jako VOLUME DISPENSED (DOZOWANA OBJĘTOŚĆ) (patrz obliczanie współczynnika K, czynność 9, strona 17).
3. Zarejestrować objętość dozowaną przez zawór dozujący z przepływomierzem. Zanotować tę objętość jako VOLUME DISPLAYED (WYŚWIETLANA OBJĘTOŚĆ) na zaworze dozującym z przepływomierzem (patrz obliczanie współczynnika K, czynność 9, strona 17).
4. Wybrać opcję UTILITY MENU (MENU FUNKCJI) (Rys. 23).



Rys. 23

5. Wprowadzić kod menu funkcji.
6. Wybrać opcję CALIBRATE (KALIBRACJA).

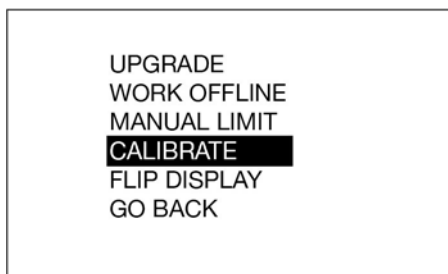

Rys. 24

7. Użyć przycisków STRZAŁEK W LEWO lub W PRAWO, aby wybrać +/- i nacisnąć przycisk ENTER.

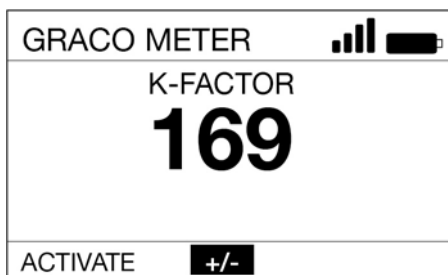

Rys. 25

8. Sprawdzić, czy aktualny współczynnik K jest wyświetlany. W przykładzie pokazanym na Rys. 26 współczynnik K wynosi 169.

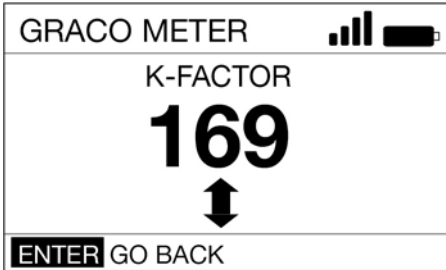

Rys. 26

9. Obliczyć nowy współczynnik K za pomocą następującego wzoru:

$$K_{\text{new}} = \frac{(K_{\text{current}}) \times (\text{VOLUME DISPLAYED ON METER})}{(\text{VOLUME DISPENSED})}$$

Przykład:

Kobecny = 169

Objętość wyświetlana na zaworze dozującym z przepływomierzem = 0,970 kwarty
Objętość dozowana = 1 kwarta

$$K_{\text{new}} = \frac{(169) \times (0.970 \text{ quarts})}{(1.0 \text{ quarts})} = 163.9$$

Zaokrąglić do najbliższej liczby całkowitej: 163,9 = 164.

UWAGA: W powyższym równaniu jednostka miary musi być taka sama dla obu objętości.

10. Użyć STRZAŁEK W GÓRĘ lub W DÓŁ, aby skorygować współczynnik K na współczynnik K (K_{nowe}) wyliczony w ramach czynności .
Patrz **Tabela 1**, na stronie 17, gdzie można znaleźć zalecane współczynniki kalibracji dla cieczy.
UWAGA: Wartość kalibracji może się nieznacznie zmieniać w zależności od temperatury lub szybkości przepływu.

Tabela 1

Ciecz	Kalibracja Współczynnik
Olej (10W30)	173
Smar przekładniowy	173
Olej do przekładni automatycznych	173
Płyn przeciw zamarzaniu	150
Płyn do spryskiwaczy	150

11. Nacisnąć przycisk ENTER, aby zakończyć działanie i zapisać nowy współczynnik kalibracji.

Autoryzacja zabezpieczająca

Kod menu funkcji

Kody menu funkcji są konfigurowane przez administratora systemu przy użyciu oprogramowania Pulse Fluid Management. Kody menu funkcji są przydzielane w sekcji ustawień urządzenia oprogramowania Pulse Fluid Management.

Kody menu funkcji są używane do używania dostępu do elementów w menu funkcji pomiaru. Administrator może ustawić oddzielny kod dla każdego miernika, można także używać takiego samego kodu dla wszystkich mierników w systemie.

Kody PIN

Kody PIN są konfigurowane przez administratora systemu przy użyciu oprogramowania do zarządzania cieczą Pulse. Kody PIN są przydzielane w sekcji użytkownika oprogramowania Pulse Fluid Management.

Kod PIN (osobisty numer identyfikacyjny) to hasło numeryczne służące do uwierzytelniania użytkownika w systemie. Użytkownik może uzyskać dostęp tylko wtedy, gdy numer zapisany w zaworze dozującym z przepływomierzem odpowiada numerowi przechowywanemu w oprogramowaniu Pulse.

Set up (Konfiguracja)

Aby uzyskać uprawnienia do dozowania, użytkownik musi zeskanować przywieszkę NFC lub wprowadzić 4-cyfrowy lub 5-cyfrowy kod PIN **przed każdym nowym dozowaniem**.

Wprowadzanie kodu PIN na zaworze dozującym z przepływomierzem

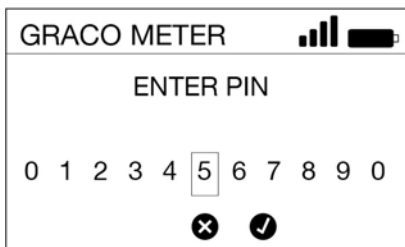

Rys. 27

Aby uzyskać autoryzację przez wprowadzenie kodu PIN na zaworze dozującym z przepływomierzem:

1. Przyciskami strzałek W LEWO lub W PRAWO wybrać pierwsze pole cyfry kodu PIN.
2. Nacisnąć środkowy przycisk ENTER, by wybrać cyfrę.
3. Kontynuować procedurę, aż do wprowadzenia kompletnego 4-cyfrowego lub 5-cyfrowego kodu PIN.
4. Po wprowadzeniu ostatniej cyfry kursor zostanie przesunięty nad pozycję „✓”. Nacisnąć środkowy przycisk ENTER, by przesłać kod PIN do oprogramowania do zarządzania ciecżą Pulse.

Na wyświetlaczu pojawi się komunikat VALIDATING (WERYFIKACJA), jak na Rys. 28.

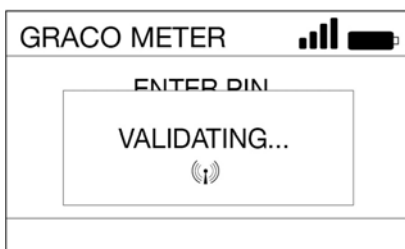

Rys. 28

Jeśli oprogramowanie do zarządzania płynami Pulse rozpozna kod PIN i autoryzuje dozowanie, pojawi się ekran dozowania.

Jeśli oprogramowanie do zarządzania ciecżą Pulse nie rozpozna kodu PIN, zawór dozujący z przepływomierzem nie uzyska uprawnień do dozowania i pojawi się komunikat INVALID (NIEPRAWIDŁOWY).

Autoryzacja z użyciem przywieszki NFC

Przytrzymać przywieszkę NFC nad wyświetlaczem zaworu dozującego z przepływomierzem, by przesłać kod NFC do oprogramowania Pulse Fluid Management w celu dokonania autoryzacji (Rys. 29).



Rys. 29

Na wyświetlaczu pojawi się komunikat VALIDATING (WERYFIKACJA) (Rys. 28).

Jeśli oprogramowanie Pulse Fluid Management rozpozna kod NFC i autoryzuje dozowanie, pojawi się ekran dozowania.

Jeśli oprogramowanie Pulse Fluid Management nie rozpozna kodu NFC, zawór dozujący z przepływomierzem nie uzyska uprawnień do dozowania i pojawi się komunikat INVALID (NIEPRAWIDŁOWY).

UWAGA: Kod NFC wymaga odczytu przywieszki NFC w ciągu dziesięciu sekund. Jeśli kod nie zostanie odczytany, miernik przełączy się na domyślny ekran wprowadzania kodu PIN.

Eksploatacja

Menu dozowania

Ręczne dozowanie

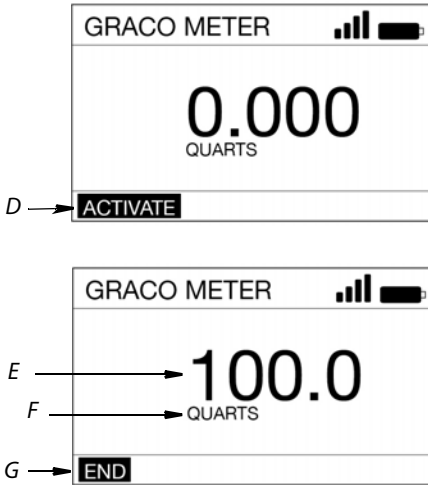

Rys. 30

- D ACTIVATE (AKTYWUJ) – aktywuje wyzwalacz dozowania.
- E Objętość dozowanej cieczy – gdy ciecz jest dozowana, ta liczba zwiększa się, odzwierciedlając ilość dozowanej cieczy.
- F Jednostki miary, amerykańskie lub metryczne. Jednostki ustawia się przy użyciu oprogramowania zarządzającego cieczą Pulse.
- G END (KONIEC) – powoduje zakończenie dozowania przez system Pulse.

Aby dozować ciecz w trybie dozowania ręcznego:

1. Aktywować zawór dozujący z przepływomierzem przyciskając dowolny przycisk na klawiaturze zaworu dozującego z przepływomierzem (Rys. 1, strona 7).
2. Naciśnięć przycisk ENTER, aby wybrać ACTIVATE (AKTYWUJ) (D).
3. Pociągnąć za spust, aby rozpocząć dozowanie. (Na wyświetlaczu (E) pojawi się dozowana ilość).

4. Po wydaniu żądanej ilości zwolnić spust, aby zatrzymać przepływ cieczy.
5. Na ekranie zostanie podświetlone słowo END (KONIEC) (G). Naciśnięć przycisk ENTER, by wybrać END (KONIEC).

Dozowanie wstępnie ustalone

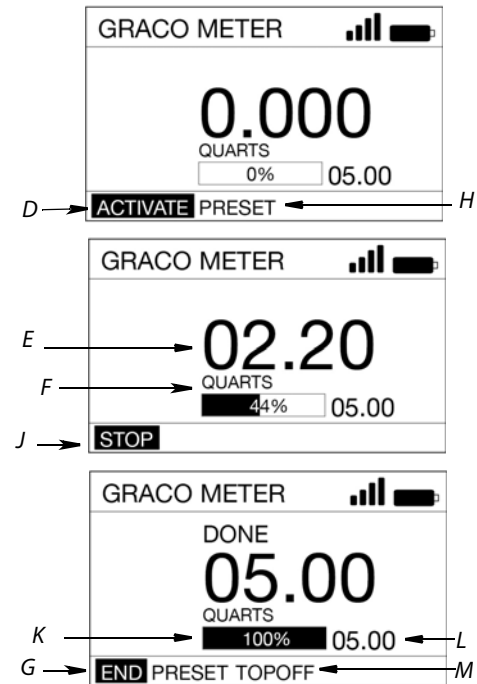

Rys. 31

- D ACTIVATE (AKTYWUJ) – aktywuje wyzwalacz dozowania.
- E Objętość dozowanej cieczy – gdy ciecz jest dozowana, ta liczba zwiększa się, odzwierciedlając ilość dozowanej cieczy.
- F Jednostki miary, amerykańskie lub metryczne. Jednostki ustawia się przy użyciu oprogramowania zarządzającego cieczą Pulse.
- G END (KONIEC) – powoduje zakończenie dozowania przez system Pulse.

- H PRESET (USTAWIENIE WSTĘPNE) – powoduje przejście do menu użytkownika ustawienia wstępnego. Umożliwia użytkownikowi wybór uprzednio zdefiniowanych ustawień wstępnych zaworów.
- J STOP – zatrzymuje dozowanie wstępnie ustalone przed osiągnięciem ustawionej ilości. Wyłącza wyzwalacz.
- K Pasek postępu – graficzna prezentacja ukazująca w przybliżeniu postępy realizacji czynności dozowania. Zawiera całą wartość.
- L Całkowita ilość ustawiona – ilość cieczy, jaka zostanie wydana poza zakończeniu nastawy.
- M TOPOFF (UZUPEŁNIENIE) – pozwala operatorowi na dozowanie dodatkowej cieczy po osiągnięciu nastawionej objętości.

Aby dozować ciecz w trybie dozowania wstępnie ustalonego:

1. Aktywować zawór dozujący z przepływomierzem przyciskając dowolny przycisk na klawiaturze zaworu dozującego z przepływomierzem (Rys. 1, strona 7).
2. Wprowadzić PIN lub zlecenie robocze (jeśli jest wymagane przez parametry zaworu dozującego z przepływomierzem).
3. Użyć PRAWEJ STRZAŁKI, aby zaznaczyć opcję PRESET (NASTAWA) (H) na ekranie. Nacisnąć przycisk ENTER, by wybrać PRESET (NASTAWA) (Rys. 32).

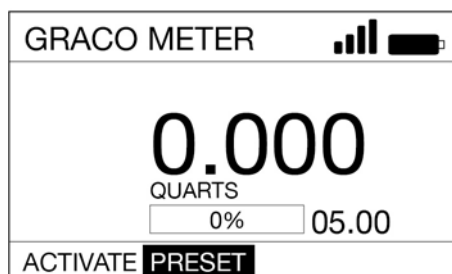

Rys. 32

4. STRZAŁKAMI W GÓRĘ i W DÓŁ można przełączać się między wartościami nastaw. (Przy użyciu oprogramowania do zarządzania płynami Pulse można skonfigurować maksymalnie pięć nastaw). Gdy pojawi się żądana wartość nastawy, nacisnąć przycisk ENTER.
5. Na ekranie zostanie podświetlone słowo ACTIVATE (AKTYWUJ) (D). Nacisnąć przycisk ENTER, aby wybrać ACTIVATE (AKTYWUJ).
6. Pociągnąć za spust, aby rozpocząć dozowanie. (Na wyświetlaczu (E) pojawi się dozowana ilość).

UWAGA: Aby zatrzymać dozowanie wstępnie ustalone w dowolnej chwili przed osiągnięciem wstępnej ustalonej ilości, można zmienić wartość nastawy lub wstrzymać dozowanie, zwalniając wyzwalacz w celu zatrzymania przepływu cieczy. Użyć przycisków STRZAŁEK W PRAWO i W LEWO, aby wybrać STOP (J). Nacisnąć przycisk ENTER.

Zmiana nastawy przed rozpoczęciem dozowania

1. Zaznaczyć opcję ACTIVATE (AKTYWUJ) (D) na ekranie. Nacisnąć przycisk ENTER.



Rys. 33

2. Użyć STRZAŁEK W GÓRĘ i W DÓŁ, aby zmieniać wartość nastawy w krokach co 0,1.
3. Pociągnąć za spust, aby rozpocząć dozowanie.

Zmiana nastawy po rozpoczęciu dozowania

1. Wykonać czynności 1 – 5 procedury dozowania wstępnie ustalonego.
2. Pociągnąć za wyzwalacz, aby rozpocząć dozowanie, aż wydana zostanie ilość MNIEJSZA od określonej w nastawie.
3. Użyć przycisków STRZAŁEK W PRAWO i W LEWO, by wybrać STOP (J) (Rys. 34). Nacisnąć przycisk ENTER.

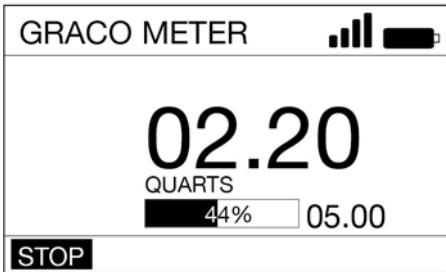

Rys. 34

4. Przyciskami strzałek W LEWO lub W PRAWO wybrać PRESET (NASTAWA) (H). Nacisnąć przycisk ENTER (Rys. 35).



Rys. 35

5. Używając STRZAŁEK W GÓRĘ i W DÓŁ, przelączać się między 5 nastawami wprowadzonymi przy użyciu oprogramowania do zarządzania cieczą Pulse.



Rys. 36

6. Nacisnąć ENTER, gdy pojawi się żądana wartość nastawy.
7. Użyć przycisków STRZAŁEK W PRAWO i W LEWO, aby wybrać ACTIVATE (AKTYWUJ) (D). Nacisnąć przycisk ENTER.
8. Pociągnąć za wyzwalacz, aby rozpocząć dozowanie.

Kończenie dozowania

1. Po wydaniu nastawionej ilości zawór dozujący z przepływomierzem przerwie dozowanie.
2. Teraz można wybrać opcję:
 - TOPOFF (UZUPEŁNIENIE) (M) jeśli konieczne jest dolanie płynu (patrz Uzupełnienie).

UWAGA: Możliwą do uzupełnienia ilość można ograniczyć podczas programowania zaworu dozującego z przepływomierzem.

LUB...

 - END (KONIEC) (G), by zakończyć dozowanie, nacisnąć przycisk ENTER, aby wybrać END (KONIEC).

TOPOFF (UZUPEŁNIENIE)

Funkcja TOPOFF (UZUPEŁNIENIE) pozwala operatorowi na dozowanie dodatkowej cieczy po osiągnięciu nastawionej objętości. Ilości dopełniania są zaprogramowane w oprogramowaniu Pulse Fluid Management.

1. Aby użyć opcji TOPOFF (UZUPEŁNIENIE) (M), naciśnąć środkowy przycisk ENTER, aby wybrać TOPOFF (UZUPEŁNIENIE) na wyświetlaczu.
2. Naciśnij spust, aby dolać dodatkową ilość płynu. Mierzona dozowana ilość widoczna na wyświetlaczu zwiększy się.
3. TOPOFF (UZUPEŁNIENIE) kończy się, gdy wyzwalacz zostanie zwolniony lub osiągnięta zostanie maksymalna objętość cieczy podana w wartości TOPOFF (UZUPEŁNIENIE). Cursor zostanie ustawiony nad opcją STOP na wyświetlaczu.

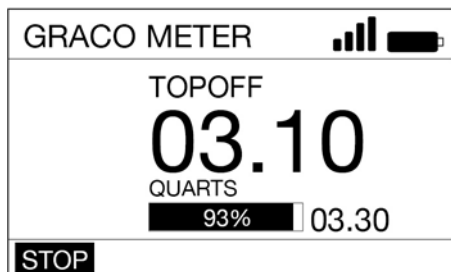

Rys. 37

4. Naciśnąć przycisk ENTER.

Work Orders (Zlecenia)

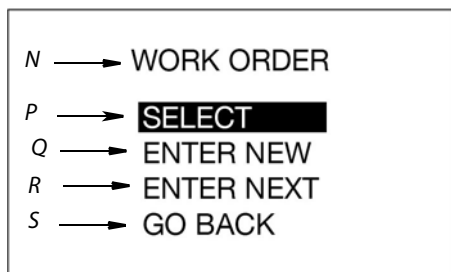

Rys. 38

- N ZLECENIE – nazwa. Identyfikuje ekran jako ekran opcji zlecenia roboczego (pojawia się wyłącznie w wersji w języku angielskim).
- P SELECT (WYBIERZ) – wyświetla opcje zlecenia roboczego dostępne podczas pracy ze zleceniami roboczymi tworzonymi przy użyciu oprogramowania do zarządzania cieczą Pulse.
- Q ENTER NEW (WPROWADŹ NOWE) – pozwala operatorowi utworzyć nowe zlecenie robocze na zaworze dozującym z przepływomierzem.
- R ENTER NEXT (WPROWADŹ NASTĘPNE) – wyświetla ostatnie zlecenie robocze w formacie edytowalnym, co pozwala użytkownikom zmienić dowolną część wszystkich wyświetlanych znaków w celu utworzenia nowego zlecenia roboczego.
- S GO BACK (COFNIJ) – wyświetla ekran głównego menu (patrz Rys. 13, na stronie 14).

Administrator systemu może zaprogramować zawór dozujący z przepływomierzem do przetwarzania zleceń roboczych przy użyciu jednej z następujących metod:

- Zlecenia robocze są tworzone przy użyciu oprogramowania do zarządzania cieczą Pulse (**SELECT (WYBIERZ) – P**).
- Zlecenia robocze są tworzone przez użytkownika na zaworze dozującym z przepływomierzem (**ENTER NEW (WPROWADŹ NOWE) – Q** lub **ENTER NEXT (WPROWADŹ NASTĘPNE) – R**).

Zlecenia tworzone przy użyciu oprogramowania zarządzającego płynami Pulse

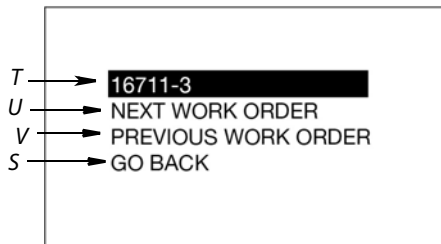

Rys. 39

- T Numer zlecenia roboczego – unikatowy numer przypisywany do określonego zlecenia roboczego.
- U NEXT WORK ORDER (NOWE ZLECENIE ROBOCZE) – pozwala operatorowi wyświetlić następnie zlecenie robocze w kolejce.
- V PREVIOUS WORK ORDER (POPRZEDNIE ZLECENIE ROBOCZE) – pozwala operatorowi wyświetlić poprzednie zlecenie robocze w kolejce.
- W GO BACK (COFNIJ) – wyświetla ekran głównego menu (patrz Rys. 13, na stronie 14).

Zlecenia tworzone na zaworze dozującym z przepływomierzem

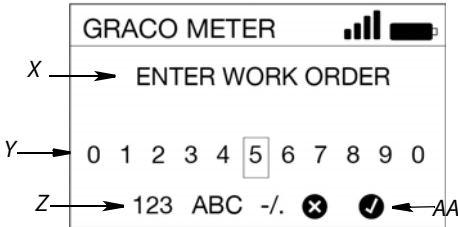

Rys. 40

- X ENTER WORK ORDER (WPROWADZANIE ZLECENIA ROBOCZEGO) – tytuł Identyfikuje ekran jako ekran opcji zlecenia roboczego.
- Y NUMBERS/CHARACTERS (LICZBY/ZNAKI) – dostępne liczby i znaki, jakie użytkownik może wprowadzić, aby utworzyć unikatowy numer zlecenia roboczego
- Z 123 ABC -./ - ustawia parametry znaków stosowane do tworzenia unikatowego numeru zlecenia roboczego.
- AA X/✓ – X powoduje anulowanie zlecenia przed wprowadzeniem go do systemu. ✓ powoduje zaakceptowanie zlecenia i wprowadzenie go do systemu.

Zlecenia robocze mogą mieć maksymalnie dwadzieścia znaków.

Aby utworzyć nowe zlecenie robocze na zaworze dozującym z przepływomierzem:

1. Użyć STRZAŁEK, aby umieścić kursor nad liczbą i znakiem, jakie mają zostać wybrane.

2. Nacisnąć przycisk ENTER po każdym wyborze.
3. Po zakończeniu wpisywania numeru zlecenia wybrać „✓” (AA). Nacisnąć przycisk ENTER.
4. Zostanie wyświetlony ekran DISPENSE (DOZOWANIE).

Menu konfiguracji

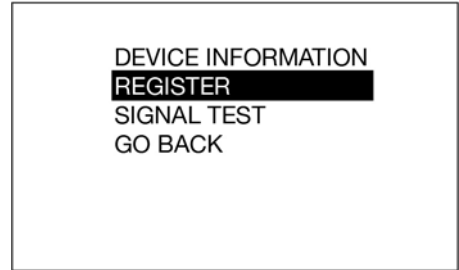

Rys. 41

INFORMACJE O URZĄDZENIU

Ekran informacji o urządzeniu jest używany wyłącznie w celach diagnostycznych.

Ekran informacji o urządzeniu

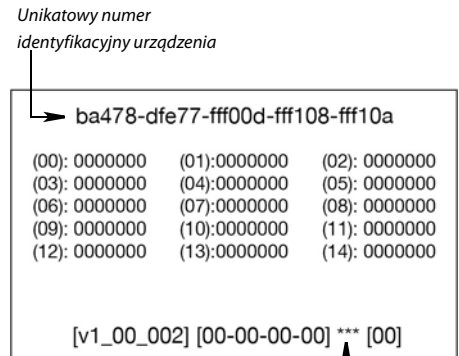

***wskazuje, że urządzenie jest połączone z siecią Pulse

Rys. 42

REGISTER (REJESTRACJA)

Patrz opcja REGISTER (REJESTRACJA) w sekcji Instalacja niniejszej instrukcji, strona 14.

TEST SYGNAŁU

Po włączeniu urządzenia HUB, gdy wszystkie urządzenia rozszerzające zostaną zarejestrowane przez HUB i zostanie utworzona sieć PAN, można przeprowadzić test sygnału w celu wyznaczenia siły sygnału radiowego. Miernik musi zostać zarejestrowany w koncentratorze przez wykonaniem testu sygnału. Test sygnału w zdalnej sieci PAN z użyciem zdalnego urządzenia rozszerzającego wymaga zarejestrowania miernika przez zdalne urządzenie rozszerzające, nie HUB Pulse.

Aby przeprowadzić test sygnału:

1. Na ekranie głównym użyć STRZAŁKI W GÓRĘ i W DÓŁ na klawiaturze nawigacyjnej, aby wybrać opcję SET-UP (KONFIGURACJA).

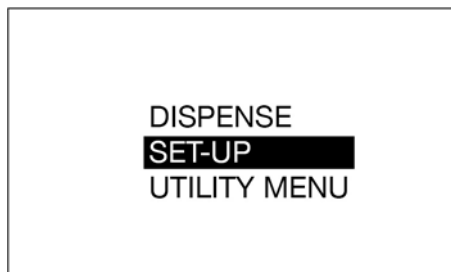

Rys. 43

2. Następnie wybrać opcję SIGNAL TEST (TEST SYGNAŁU).

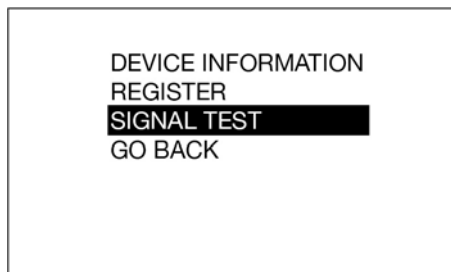

Rys. 44

3. Aby dokonać testu sygnału w określonym miejscu, użyć strzałek nawigacyjnych, aby wybrać i zaznaczyć opcję ACTIVATE (AKTYWUJ). Wybrać środkowy przycisk wyboru.

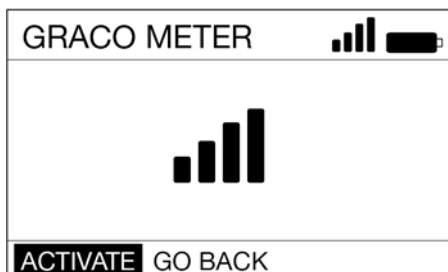

Rys. 45

- Podczas testu sygnału miernik musi być nieruchomy.
- Test trwa przez około 10 sekund.
- Wynikiem testu będzie symbol względnej MOCY SYGNAŁU lub komunikat NO SIGNAL (BRAK SYGNAŁU). Aby sieć pracowała stabilnie, moc sygnału dla każdego urządzenia Pulse musi wynosić co najmniej 2 kreski. Jeśli moc sygnału w miejscu położenia urządzenia wynosi 1 kreskę lub mniej, należy rozważyć dodanie kolejnych urządzeń rozszerzających.
- Na siłę sygnału radiowego w danym miejscu ma wpływ kilka czynników, takich jak otwieranie i zamykanie bram garażowych unoszących się do góry, pojazdy na podnośniku i duże pojazdy na torze fal radiowych.
- Wybrać ponownie przycisk, aby wykonać dodatkowe testy.

GO BACK (COFNIJ)

Pozwala na powrót do ekranu głównego menu, strona 14).

Menu funkcji

Menu funkcji jest chronione kodem PIN lub NFC. Aby aktywować menu, konieczne jest wprowadzenie kodu menu funkcji.



Rys. 46

UPGRADE (AKTUALIZACJA)

Ta funkcja jest używana do modyfikacji oprogramowania sprzętowego zaworu dozującego z przepływomierzem do nowej zaktualizowanej wersji, gdy taka wersja została wydana lub gdy dodano nowe funkcje. W przypadku takiej konieczności lokalny dystrybutor Graco skontaktuje się z Państwem w celu zorganizowania uaktualnienia. Dystrybutor firmy Graco prześle instrukcję dotyczącą uaktualnienia.

WORK OFFLINE (PRACA OFFLINE)

W przypadku zaniku łączności między zaworem dozującym z przepływomierzem a urządzeniem HUB Pulse zawór dozujący z przepływomierzem będzie nadal pracował, jeśli zostanie przełączony w tryb pracy offline.

Gdy łączność z urządzeniem HUB Pulse zostanie nawiązana ponownie, zawór dozujący z przepływomierzem automatycznie przełączy się w tryb pracy online.

Gdy zawór dozujący z przepływomierzem zostanie przełączony w tryb pracy offline, nie można dodawać nowych zleceń roboczych na zaworze dozującym z przepływomierzem.

CALIBRATE (KALIBRUJ)

Kalibracja zaworu dozującego z przepływomierzem pozwala zapewnić, że dozowane ilości są prawidłowe. Patrz instrukcje **Kalibracja zaworu dozującego z przepływomierzem** przedstawione na stronie 15.

(MANUAL LIMIT) OGRANICZENIE RĘCZNE

Maksymalna ilość cieczy, jaką może dozować użytkownik, gdy zawór dozujący z przepływomierzem pracuje w trybie RĘCZNYM lub w trybie PRACY OFFLINE.

FLIP DISPLAY (OBRÓĆ WYŚWIETLACZ)

Pozwala wyświetlać dane na wyświetlaczu zaworu dozującego z przepływomierzem w postaci odwróconej, co pozwala na montaż z listwą olejową.

GO BACK (COFNIJ)

Pozwala na powrót do ekranu głównego menu, strona 14).

Serwisowanie

Wymiana akumulatora

- Wymienić baterie na cztery baterie alkaliczne AA.
- Podczas umieszczania baterii w komorze baterii upewnić się, że zastosowano prawidłową biegunowość zgodnie z etykietami montażowymi umieszczonymi po bokach zaworu dozującego z przepływomierzem (Rys. 48).
- Nie wolno mieszać baterii różnych typów oraz baterii zużytych z bateriami nowymi. Zawsze należy wymieniać wszystkie 4 zużyte baterie na 4 nowe baterie AA.

Aby wymienić baterie:

1. Odkręcić śruby (36) od pokrywy komory baterii (5).
2. Użyć małego płaskiego śrubokręta, by delikatnie podważyć pokrywę obudowy zaworu dozującego z przepływomierzem w dolnej części obudowy, w pobliżu przystawki przedłużenia, jak na Rys. 47.

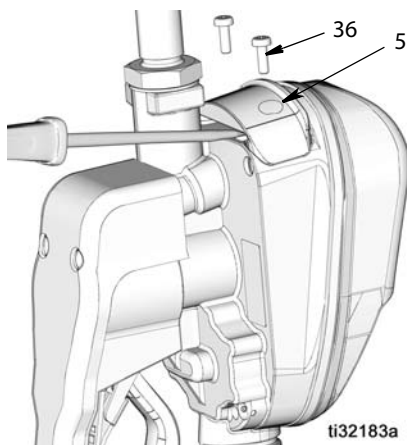

Rys. 47

3. Wyjąć i oddzielnie poddać utylizacji baterie zgodnie z wszelkimi obowiązującymi przepisami. Nie wolno usuwać wraz z odpadami komunalnymi ani komercyjnymi.
4. Włożyć 4 nowe baterie. Prawidłowe ułożenie baterii ukazano po obu stronach obudowy

i na Rys. 48.

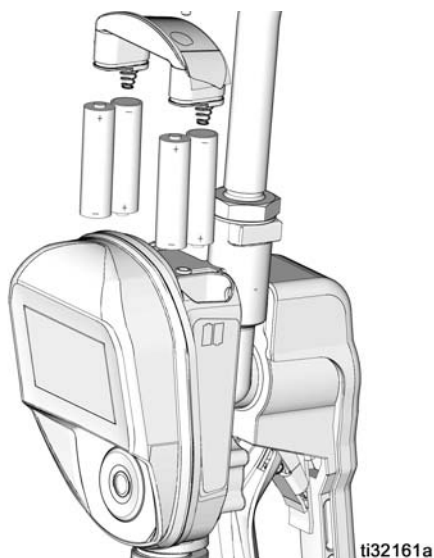

Rys. 48

5. Założyć pokrywę (5) i śruby (36). Nie przykręcać zbyt mocno śrub (Rys. 49).

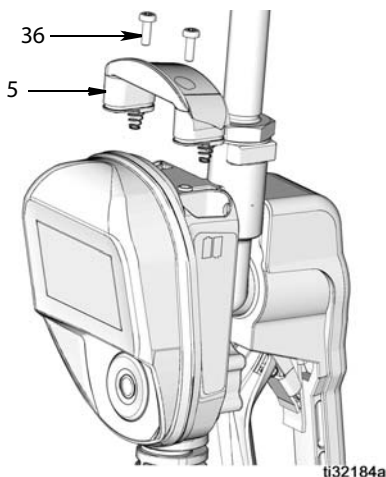

Rys. 49

Rozwiązywanie problemów



Przed przystąpieniem do sprawdzania lub naprawy zaworu dozującego z przepływomierzem należy **wykonać procedurę usuwania nadmiaru ciśnienia**, strona 10. Należy się upewnić, że wszystkie pozostałe zawory, elementy sterujące i pompa działają prawidłowo.

Problem	Przyczyna	Rozwiązanie
Jest wyświetlana ikona rozładowanej baterii.	Niski poziom naładowania baterii.	Wymienić baterię (patrz strona 26).
Wyświetlacz się nie włącza	Baterie uległy wyczerpaniu.	Wymienić baterię (patrz strona 26).
	Elektroniczne sterowanie działa nieprawidłowo.	Wymienić moduł maskownicy elektronicznej. W celu uzyskania pomocy dotyczącej zamówienia tego elementu prosimy o kontakt z dystrybutorem Graco.
Małe natężenie przepływu płynu lub brak przepływu	Filtr jest niedrożny.	<ol style="list-style-type: none"> Usunąć nadmiar ciśnienia, strona 10. Wyczyścić lub wymienić filtr. Jeśli problem się powtarza, należy skontaktować się z dystrybutorem firmy Graco w celu naprawy lub wymiany.
	Niskie ciśnienie pompy.	Zwiększyć ciśnienie B.
	Dysza z automatyczną blokadą nie jest całkowicie otwarta.	Skierować dyszę do wiadra lub na szmatę. Całkowicie otworzyć dyszę. Nie naciskać spustu zaworu dozującego z przepływomierzem, gdy dysza jest zamknięta! W sytuacji przypadkowego naciśnięcia wyzwalacza zaworu dozującego z przepływomierzem przy zamkniętej dyszy należy skierować dyszę do wiadra, a następnie otworzyć dyszę w celu usunięcia nadmiaru ciśnienia i wydalenia nagromadzonego płynu.
	Zawór odcinający nie jest całkowicie otwarty.	Całkowicie otworzyć zawór odcinający.
	W obudowie zaworu dozującego z przepływomierzem utknął obcy przedmiot.	Należy skontaktować się z dystrybutorem firmy Graco w celu naprawy lub wymiany.

Rozwiązywanie problemów

Problem	Przyczyna	Rozwiązanie
Wyświetlana dozowana ilość jest nieprawidłowa	Należy skalibrować urządzenie względem dozowanego płynu.	Skalibrować zawór dozujący z przepływomierzem z uwzględnieniem dozowanego płynu.
Zawór dozujący z przepływomierzem wykazuje nieszczelność na pokrywie/elementach sterujących	Słabe uszczelnienie komory pokrywy pomiarowej	Należy skontaktować się z dystrybutorem firmy Graco w celu naprawy lub wymiany.
Nieszczelność zaworu dozującego z przepływomierzem na dyszy, gdy dysza pozostaje zamknięta.	Uszkodzeniu uległo uszczelnienie dyszy.	Wymienić dyszę. Patrz Montaż dyszy na stronie 13.
Nieszczelność zaworu dozującego z przepływomierzem na dyszy, gdy dysza pozostaje otwarta. W celu określenia przyczyny tego problemu wymagane jest odpowiednie rozróżnienie pomiędzy stanem otwartym a zamkniętym dyszy. Nowa dysza w położeniu otwartym NIE będzie korygowała wycieku płynu spowodowanego niesprawnym zaworem.	Zawór dozujący z przepływomierzem wyposażonym w dyszę obsługiwaną RĘCZNIE należy zamykać po każdym użyciu.	Gdy miernik nie jest używany, dysza obsługiwana RĘCZNIE powinna pozostawać zamknięta.
	Zawór dozujący z przepływomierzem wyposażonym w dyszę AUTOMATYCZNĄ został pozostawiony otwarty na skutek rozszerzalności cieplnej mającej miejsce we wnętrzu miernika.	Gdy miernik nie jest używany, dysze powinny pozostawać zamknięte. Po każdym użyciu należy pamiętać o wytarciu końcówki dyszy.
	Wkład zaworu uszkodził uszczelnienie.	Gdy miernik nie jest używany, dysze powinny pozostawać zamknięte. Po każdym użyciu należy pamiętać o wytarciu końcówki dyszy. Wymienić wkład. Zestaw do wymiany, część 25D904.
Zawór dozujący z przepływomierzem wykazuje nieszczelność na połączeniu obrotowym	Luźne połączenie łącznika obrotowego z węzem.	Nałożyć taśmę PTFE (pozostawić co najmniej 2 odsłonięte zwoje, aby zapewnić styk elektryczny) lub uszczelniacz na gwinty węża, a następnie dokręć połączenie.
	Luźne połączenie połączenia obrotowego z obudową zaworu dozującego z przepływomierzem.	Złącze dokręcić momentem 20–25 ft-lb (27,12 – 34 N•m).
	Uszczelki połączenia obrotowego są zniszczone i przeciekają.	Wymienić połączenie obrotowe. Użyć zestawu wymiany połączenia obrotowego i filtra 25D906. Patrz instrukcja wymiany uszczelki połączenia obrotowego i filtra, strona

Rozwiązywanie problemów

Problem	Przyczyna	Rozwiązanie
Urządzenie nie zatrzymuje dozowania po osiągnięciu wstępnie ustalonej ilości.	Zawór jest zanieczyszczony lub uszkodzony.	Wymienić wkład. Zestaw do wymiany, część 25D904.
	Rozładowana bateria.	Wymienić baterię (patrz strona 26).
	Elektrozawór nie działa	Wymienić elektrozawór.
Brak sygnału radiowego lub słaby sygnał	Zmiany/przeszkody na drodze fal radiowych (np. pojazd, kłapa w suficie)	Dodać rozszerzenie Graco do systemu Pulse. Zamówić część Graco nr 17F885 - USA/Kanada; 17F886 - UE; 17F887 - Wielka Brytania; 17F888 - Australia i Nowa Zelandia.
Rejestracja miernika nie powiodła się	Słaby sygnał radiowy	Zob. Rozwiązywanie problemów, Brak sygnału radiowego lub słaby sygnał
	Oprogramowanie Pulse Fluid Management nie pracuje w trybie wykrywania	Przełączyć oprogramowanie w tryb wykrywania, a następnie podjąć kolejną próbę rejestracji.
Ekran blokuje się lub zastyga nieruchomo		Wyjąć baterie. Odczekać 5 minut, włożyć z powrotem baterie i uruchomić ponownie.
Urządzenie nie jest w stanie zarejestrować się w sieci Pulse Pro lub urządzenie nie łączy się ponownie z siecią po ponownym uruchomieniu systemu.	Urządzenie nie łączy się prawidłowo z siecią urządzeń.	Dwukrotnie obrócić ekran na mierniku. Patrz strona 25. Jeśli problem nie zostanie rozwiązany, należy przełączyć się w tryb wykrywania (Discovery) w HUB. Odczekać minutę i ponownie się przełączyć.

Kody błędów

Poniżej przedstawiono kody błędów. Urządzenie zlicza ilość dozowanego płynu nawet w sytuacji wystąpienia błędu. W przypadku wyświetlenia jakiegokolwiek kodu błędu należy natychmiast zakończyć dozowanie.

Kod błędu	Przyczyna	Rozwiązanie
Błąd 2	Błąd kontaktronu: Wystąpił błąd przełączania w wewnętrznej przekładni.	Upewnić się, że natężenie przepływu nie jest wyższe niż 18 gal/min (68 l/min). Aby uzyskać dodatkową pomoc, należy skontaktować się z dystrybutorem firmy Graco.
	Awaria kontaktronu.	Wymienić obudowę maskownicy elektronicznej.
	Urządzenie zostało upuszczone lub poddane nadmiernym drganiom podczas przesyłki.	Zakończyć dozowanie
	Powietrze w linii płynu.	Usunąć nieszczelności na przewodach ssących pompy.
	Nadmierna pulsacja płynu.	Dokonać ponownego montażu przewodów ssących o większej średnicy.
Błąd 4	Płyn przepływał po odcięciu przepływu.	Zakończyć dozowanie
	Przepływ wystąpił w warunkach zablokowania.	
Błąd 5	Osiągnięto ograniczenie ręczne na dozowaniu.	W razie potrzeby ustawić wyższy limit ręczny.
Błąd 6	Nastawa o wartości zerowej przy próbie dozowania.	Błąd wewnętrzny. Należy skontaktować się z dystrybutorem Graco.

Słownik

Termin	Definicja
CALIBRATE (KALIBRUJ)	Opcja MENU FUNKCJI Kalibracja zaworu dozującego z przepływomierzem zapewnia prawidłowe ilości dozowania.
INFORMACJE O URZĄDZENIU	Opcja MENU FUNKCJI Używane przez administratora systemu w celach związanych z diagnostyką i konfiguracją.
TRYB WYKRYWANIA	Tryb oprogramowania Pulse Fluid Management, który pozwala na rejestrację nowych urządzeń.
DISPENSE (DOZOWANIE)	(W zależności od tego, jak jest skonfigurowany zawór dozujący z przepływomierzem) Wybór DISPENSE (DOZOWANIE) pozwala na wybór ekranu dozowania, ekranu wprowadzania kodu PIN lub ekranu menu zlecenia roboczego.
FLIP DISPLAY (OBRÓĆ WYŚWIETLACZ)	Opcja MENU FUNKCJI Pozwala użytkownikowi wyświetlać dane na obróconym wyświetlaczu.
GO BACK (COFNIJ)	Pozwala użytkownikowi na powrót do poprzedniego ekranu.

Termin	Definicja
HUB	Pulse HUB to niezależny komputer wyposażony w zainstalowane oprogramowanie Pulse Fluid Management. Ponadto pełni on rolę hosta personalnej sieci obszarowej (PAN), wykorzystywanej w celu komunikacji częstotliwości radiowej z innymi podzespołami systemu Pulse (takimi, jak przepływomierze, urządzenia sterowania pompami [PAC], wskaźniki poziomu cieczy w zbiorniku [TLM's]). Dostęp do systemu Pulse Fluid Management ma miejsce za pośrednictwem protokołu http (przeglądarka internetowa w sieci lokalnej [LAN]).
RĘCZNE DOZOWANIE	Objętość dozowanej cieczy jest ustalana przez operatora.
(MANUAL LIMIT) OGRANICZENIE RĘCZNE	Opcja MENU FUNKCJI Maksymalna ilość cieczy, jaką może dozować użytkownik, gdy zawór dozujący z przepływomierzem pracuje w TRYBIE RĘCZNYM lub w trybie PRACY OFFLINE.
KOD NFC	Alfanumeryczny kod znajdujący się na przywieszce NFC. Służy do uwierzytelniania użytkownika w systemie.
KOD PIN	Hasło numeryczne służące do uwierzytelniania użytkownika w systemie.
DOZOWANIE WSTĘPNIE USTALONE	Zawór dozujący z przepływomierzem dozuje objętość zgodnie z wstępnie ustaloną wartością. Wstępnie ustaloną objętość można zmieniać na zleceniach roboczych podczas wysyłania zleceń z oprogramowania do zarządzania cieczą Pulse. Wstępnie ustaloną objętość można zwiększać i zmniejszać o dowolną ilość na dowolnym zaworze dozującym z przepływomierzem przed rozpoczęciem dozowania.
REGISTER (REJESTRACJA)	Czynność analogiczna do parowania. Pozwala urządzeniu HUB Pulse na identyfikację poszczególnych urządzeń Pulse i komunikowanie się z nimi.
SET UP (KONFIGURACJA)	Lista funkcji zaworu dozującego z przepływomierzem dotyczących konfiguracji wstępnej systemu, informacji o urządzeniu, rejestracji i testu sygnału.
ADMINISTRATOR SYSTEMU	Użytkownik zdefiniowany w oprogramowaniu Pulse Fluid Management z pełnymi prawami administratora.
TOPOFF (UZUPEŁNIENIE)	Wyrażona procentowo wartość wstępnie ustalonej objętości (przez operatora), jaką można dolać po osiągnięciu poziomu wstępnie ustalonej objętości.
UPGRADE (AKTUALIZACJA)	Opcja MENU FUNKCJI Modyfikuje oprogramowanie sprzętowego zaworu dozującego z przepływomierzem do nowej zaktualizowanej wersji, gdy taka wersja została wydana lub gdy dodano nowe funkcje. W przypadku takiej konieczności lokalny dystrybutor Graco skontaktuje się z Państwem w celu zorganizowania uaktualnienia.
MENU FUNKCJI	Lista funkcji zaworu dozującego z przepływomierzem UPGRADE (AKTUALIZACJA), WORK OFFLINE (PRACA OFFLINE), MANUAL LIMIT (LIMIT RĘCZNY), CALIBRATE (KALIBRACJA), FLIP DISPLAY (OBRACANIE WYŚWIETLACZA), GO BACK (COFNUI).
KOD MENU FUNKCJI	Kody menu funkcji są używane do używania dostępu do elementów w menu funkcji pomiaru. Może to być kod PIN lub kod NFC.
WORK OFFLINE (PRACA OFFLINE)	Opcja MENU FUNKCJI W przypadku zaniku łączności między zaworem dozującym z przepływomierzem a oprogramowaniem zarządzania cieczą Pulse z powodu zaniku zasilania lub awarii komputera zawór dozujący będzie nadal pracował, jeśli zostanie przełączony w tryb pracy offline.
ZLECENIE ROBOCZE	Unikatowy (w zakresie punktu sprzedaży) identyfikator liczbowy lub alfanumeryczny powiązany z listą prac i zamówionych części, informującą o wydatkach dotyczących naprawy pojazdu określonego klienta. Nazywany również zleceniem naprawy lub RO. Zlecenie robocze może być używane wielokrotnie (nie musi być unikatowe).

Części

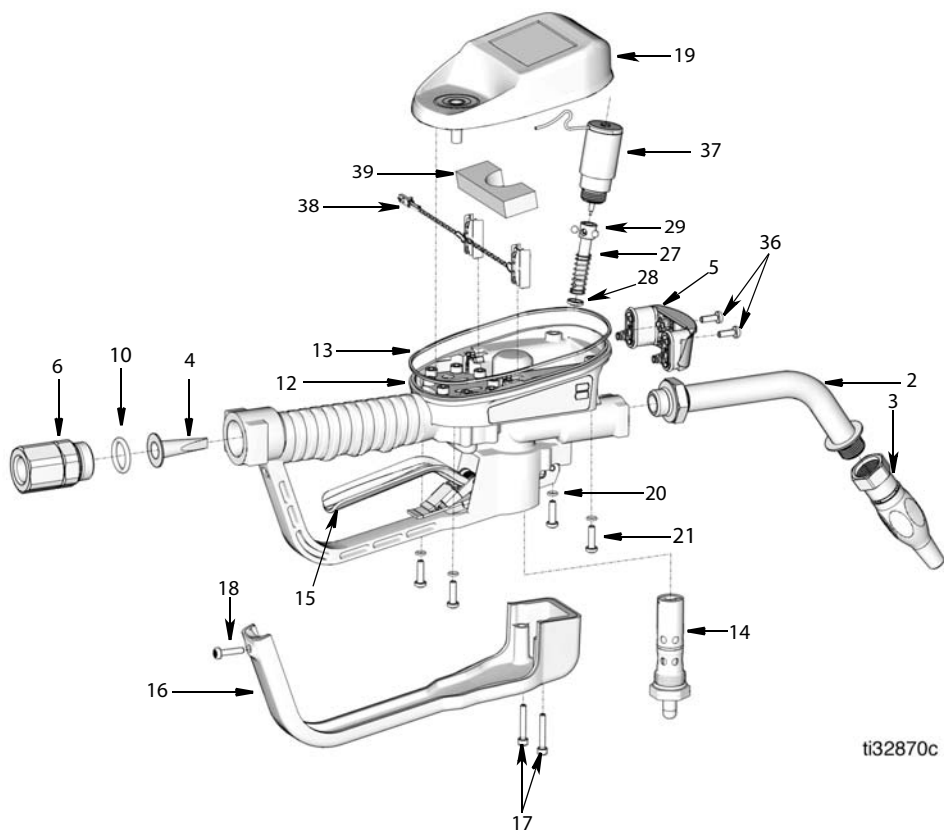

ti32870c

Rys. 50

Poz.	Część	Opis	Ilość	Poz.	Część	Opis	Ilość
1		ZAWÓR, zawór dozujący z przepływomierzem (modele patrz strona 4)	1	16	129619	POKRYWA, osłony wyzwalacza	
2		PRZEDŁUŻENIE		17	16E337	ŚRUBA, z łbem walcowym zmniejszonym, ze stali nierdzewnej	2
	16Y863	Giętke		18	131256	ŚRUBA, maszynowa, torx	1
	255194	Szytwne	1	19	26C287	ZESTAW, maskownicy, elektrycznej	1
	255854	Smar przekładniowy		20	131257	USZCZELNIENIE, uszczelka o-ring	4
	273079	Płyn do spryskiwaczy		21	25N342	ŚRUBA, maszynowa, torx	4
3		DYSZA		27◆		PRĘT, przesuwny	1
	17R220	Automatyczna, szybkozłączka	1	28◆	129623	USZCZELKA, uformowana	1
	17T207	Ręczna, do środka zapobiegającego zamarzaniu		29◆		KULKKA, 5 mm	3
	255461	Duży przepływ		33	121413	BATERIA, zestaw, 4 sztuki, alkaliczne, typ AA (nie pokazano)	1
	255470	Smar przekładniowy/ATF		36 †	112380	ŚRUBA, maszynowa, z łbem stożkowym	2
4★		SITO, siateczka	1	37	26C276	ELEKTROMAGNES	1
5 †	25M593	POŁĄCZENIE OBROTOWE, proste	1	38♣		Kabel zasilania	1
6				39♣		Pianka	1
	247344	1/2 cala NPT	1				
	247345	3/4 cala NPT					
	24H097	1/2 - 14 BSPT					
	24H098	1/2 - 14 BSPP					
	24H099	3/4 - 14 BSPT					
	24H100	3/4 - 14 BSPP					
10★	155332	USZCZELNIENIE, uszczelka o-ring	1				
12		OBUDOWA, zaworu dozującego z przepływomierzem	1				
13	131258	USZCZELNIENIE, uszczelka kwadratowa	1				
14	25D904	ZAWÓR, zawór dozujący z przepływomierzem, zespół	1				
15	25M601	WYZWALACZ, zespół, wszystkie modele z wyjątkiem modelu do płynu do spryskiwaczy	1				
	25M723	WYZWALACZ, zespół, wyłącznie modele do płynu do spryskiwaczy	1				

Powiązane zestawy

Poz.	Część	Opis
◆	25D903	ZESTAW, do naprawy pręta przesuwnego, zawiera elementy 27, 28, 29
★	25D906	ZESTAW, filtra połączenia obrotowego, zawiera elementy 4 oraz 10
†	25D907	ZESTAW, pokrywy baterii, zawiera elementy 5 oraz 36
♣	25P665	Zestaw, przewód zasilania, zawiera element 38 oraz 39

Parametry techniczne

Parametry techniczne

Zawór dozujący z przepływomierzem	Jednostki imperialne	Jednostki metryczne
Zakres natężenia przepływu*	0,25 do 18 gal./min.	0,9 do 68 l/min.
<i>*Testowane z olejem silnikowym 10W.</i>		
<i>Wartości natężenia przepływu zależą od ciśnienia, temperatury i lepkości płynu.</i>		
Maksymalne ciśnienie robocze	1500 psi	103,4 bara
Jednostki miary (ustawienie fabryczne to kwarty)	pinty, kwarty, galony	litry
Masa	5,3 lb	2,4 kg
Wymiary (bez przedłużenia)		
Długość	13 in	33 cm
Szerokość	3,75 in	9,5 cm
Wysokość	5,75 in	14,6 cm
Jednostki miary (ustawienie fabryczne: kwarty)	maksymalna zarejestrowana objętość dozowania = 9999 jednostek maksymalna objętość wstępnie ustalona = 9999 jednostek	
Wlot	1/2-14 NPT lub 3/4-14 NPT	
Wylot	gwint walcowy 3/4-16, miejsce na uszczelkę okrągłą	
Zakres temperatur roboczych	4°F do 158°F	-16°C do 70°C
Zakres temperatur przechowywania	-40°F do 158°F	-40°C do 70°C
Bateria**	4 alkaliczne baterie typu AA	
<i>**Baterie zalecane: Energizer®, alkaliczne E91.</i>		
Pasma częstotliwości radiowej	2400-2483,5 MHz	
Maksymalna moc nadajnika radiowego	6,3 mW (8 dBm)	
Pasma częstotliwości NFC	13,56 MHz	
Maksymalna moc nadajnika NFC	1 mW (0 dBm)	
Części zwilżane	aluminium, stal nierdzewna, PBT, guma nitylowa, stal nierdzewna ocynkowana, stal węglowa niklowana	
Zgodność płynów	płyn zapobiegający zamarzaniu, olej do przekładni, olej do skrzyni korbowej, ATF, płyn do spryskiwaczy*	
Dokładność dozowania zaworut	+/-0,5%	

† Przy przepływie 2,5 gal/min (9,5 l/min), temperaturze 70 °F (21°C), z olejem 10W i dozowaną objętością równą 1 galonowi. Może wymagać kalibracji.

* Płyn do spryskiwaczy stanowi mieszaninę wody, glikolu propylenowego, glikolu etylenowego oraz zawiera do 50% metanolu bądź etanolu. W celu uzyskania dodatkowych informacji dotyczących wszelkich pozostałych substancji chemicznych znajdujących się w płynach do spryskiwaczy (WWS) lub upewnienia się co do zgodności z częściami pracującymi na mokro, zapraszamy do kontaktu z działem obsługi technicznej firmy Graco.

5-letnia gwarancja firmy Graco dotycząca miernika i zaworu

5-letnia gwarancja firmy Graco dotycząca miernika i zaworu

Firma Graco gwarantuje, że wszystkie urządzenia wymienione w tym dokumencie, a wyprodukowane przez firmę Graco i opatrzone jej nazwą, w dniu ich sprzedaży pierwotnemu nabywcy były wolne od wad materiałowych i wykonawczych. O ile firma Graco nie wystawiła specjalnej, przedłużonej lub ograniczonej gwarancji, produkt jest objęty gwarancją na naprawę lub wymianę wszystkich uszkodzonych części urządzenia, które firma Graco uzna za wadliwe, w określonym w poniższej tabeli okresie liczonym od daty zakupu. Gwarancja zachowuje ważność wyłącznie w przypadku urządzeń montowanych, obsługiwanych i utrzymywanych zgodnie z zaleceniami pisemnymi firmy Graco.

5-letnia gwarancja rozszerzona firmy Graco dotycząca miernika i zaworu	
Części	Okres gwarancji
Elementy konstrukcyjne	5 lat
Elektronika	3 lata
Części zużywalne – w tym między innymi uszczelki okrągłe, uszczelnienia i zawory	1 rok

Ani gwarancja, ani odpowiedzialność firmy Graco nie obejmuje przypadków ogólnego zużycia urządzenia oraz wszelkich uszkodzeń, zniszczeń lub zużycia urządzenia powstałych w wyniku niewłaściwej instalacji czy wykorzystania niezgodnego z przeznaczeniem, wytarcia elementów, korozji, niewłaściwej lub niefachowej konserwacji, zaniedbań, wypadku przy pracy, niedozwolonych manipulacji lub wymiany części na inne, nieoryginalne. Firma Graco nie ponosi także odpowiedzialności za niewłaściwe działanie urządzenia, jego zniszczenie lub zużycie spowodowane niekompatybilnością urządzenia firmy Graco z konstrukcjami, akcesoriami, sprzętem lub materiałami innych producentów tudzież niewłaściwą konstrukcją, instalacją, działaniem lub konserwacją tychże.

Warunkiem gwarancji jest zwrot na własny koszt reklamowanego wyposażenia do autoryzowanego dystrybutora Graco w celu weryfikacji reklamowanej wady. Jeśli reklamowana wada zostanie pozytywnie zweryfikowana, firma Graco naprawi lub wymieni bezpłatnie wszystkie wadliwe części. Wyposażenie zostanie zwrócone do pierwotnego nabywcy opłaconym transportem. Jeśli kontrola wyposażenia nie ujawni wady materiałowej lub wykonawczej, za naprawę naliczone zostaną uzasadnione opłaty, które mogą obejmować koszty części, robocizny i transportu.

NINIEJSZA GWARANCJA JEST GWARANCJĄ WYŁĄCZNĄ, A JEJ WARUNKI ZNOSZĄ POSTANOWIENIA WSZELKICH INNYCH GWARANCJI, WYRAŹNYCH LUB DOROZUMIANYCH, Z UWZGLĘDNIENIEM, MIĘDZY INNYMI, GWARANCJI HANDLOWEJ ORAZ GWARANCJI PRZYDATNOŚCI DO OKREŚLONEGO CELU.

Wszystkie zobowiązania firmy Graco i prawa gwarancyjne nabywcy podano powyżej. Nabywca potwierdza, że nie ma prawa do żadnych innych form zadośćuczynienia (między innymi odszkodowania za utracone przypadkowo lub wynikowo zyski, zarobki, obrażenia u osób lub uszkodzenia mienia, lub inne zawinione lub niezawinione straty). Wszelkie roszczenia w ramach tych gwarancji muszą zostać przedstawione przed upływem jednego (1) roku od upływu okresu gwarancji lub dwóch (2) lat w przypadku wszystkich innych części.

FIRMA GRACO NIE UDZIELA ŻADNEJ GWARANCJI WYRAŹNEJ LUB DOROZUMIANEJ W ODNIESIENIU DO GWARANCJI PRZYDATNOŚCI HANDLOWEJ ORAZ PRZYDATNOŚCI DO OKREŚLONEGO CELU W PRZYPADKU AKCESORIÓW, SPRZĘTU, MATERIAŁÓW I ELEMENTÓW INNYCH PRODUCENTÓW SPRZEDAWANYCH PRZEZ FIRMĘ GRACO. Powyższe elementy innych producentów sprzedawane przez firmę Graco (takie jak silniki elektryczne, przełączniki, wąż itp.) objęte są gwarancją ich producentów, jeśli jest udzielana. Firma Graco zapewni nabywcy pomoc w dochodzeniu roszczeń w ramach tych gwarancji.

Firma Graco w żadnym wypadku nie ponosi odpowiedzialności za szkody pośrednie, przypadkowe, specjalne lub wynikowe wynikające z dostawy wyposażenia firmy Graco bądź dostarczenia, wykonania lub użycia jakichkolwiek produktów lub innych sprzedanych towarów na skutek naruszenia umowy, gwarancji, zaniedbania ze strony firmy Graco lub innego powodu.

Informacje dotyczące firmy Graco

Najnowsze informacje na temat produktów firmy Graco znajdują się na stronie www.graco.com.

Informacje dotyczące patentów są dostępne na stronie www.graco.com/patents.

W CELU ZŁOŻENIA ZAMÓWIENIA należy skontaktować się z dystrybutorem firmy Graco lub zadzwonić w celu określenia najbliższego dystrybutora.

Telefon: 612-623-6928 lub bezpłatnie: 1-800-533-9655, Faks: 612-378-3590

Wszystkie informacje przedstawione w niniejszym dokumencie w formie pisemnej i rysunkowej odpowiadają ostatnim danym produkcyjnym dostępnym w czasie publikacji. Firma Graco zastrzega sobie prawo do wprowadzania zmian bez uprzedniego powiadomienia.

Tłumaczenie instrukcji oryginalnych. This manual contains Polish. MM 3A5412

Siedziba główna firmy Graco: Minneapolis
Biura zagraniczne: Belgia, Chiny, Japonia, Korea

GRACO INC. AND SUBSIDIARIES • P.O. BOX 1441 • MINNEAPOLIS MN 55440-1441 • USA
Copyright 2018, Graco Inc. Wszystkie zakłady produkcyjne firmy Graco uzyskały certyfikat ISO 9001.
www.graco.com, Listopad 2019