

# Obsługa, naprawa, części

## SaniSpray HP™ 20 – bezprzewodowe, przenośne urządzenie do natryskiwania hydrodynamicznego



3A7893F

PL

*Do natryskiwania środków dezynfekujących dopuszczonych wyłącznie do aplikacji natryskowej. Urządzenie nie jest przeznaczone do nakładania farb i powłok budowlanych. Urządzenie nie zostało zatwierdzone do zastosowań w atmosferach wybuchowych lub miejscach zagrożonych wybuchem (sklasyfikowanych). Wyłącznie do zastosowań profesjonalnych.*



### Istotne instrukcje dotyczące bezpieczeństwa

Przed użyciem urządzenia należy zapoznać się ze wszystkimi ostrzeżeniami i instrukcjami zawartymi w niniejszej instrukcji obsługi, na urządzeniu oraz w instrukcji akumulatora i ładowarki. Należy zapoznać się z elementami sterującymi oraz znać zasady właściwego użytkowania urządzenia. Niniejszą instrukcję należy zachować.



### Ważne informacje dla użytkownika

Przeczytać kartę ostrzeżeń medycznych dołączoną do urządzenia. Zawiera ona przeznaczone dla lekarza informacje dotyczące leczenia urazów spowodowanych wtryskiem pod skórę. Należy zawsze mieć ją przy sobie podczas użytkowania urządzenia.

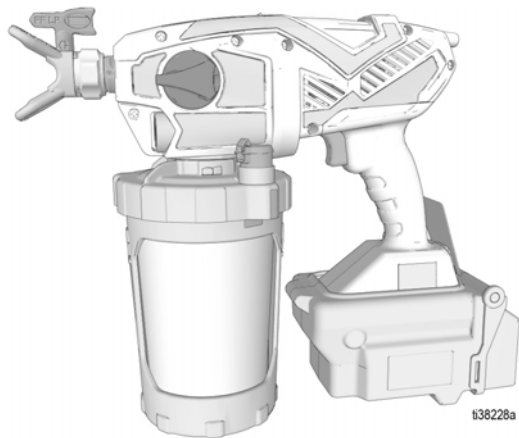

i38228a

## ⚠ OSTRZEŻENIE

### ZAGROŻENIE CHEMICZNE

Aby uniknąć poważnych obrażeń ciała:

- Przestrzegać wszystkich wskazówek i wymagań podanych na etykiecie środka dezynfekującego. Stosowanie środka dezynfekującego, zatwierdzonego przez EPA, w sposób niezgodny z informacjami podanymi na jego etykiecie stanowi naruszenie prawa federalnego.
- Przepłukać po każdym użyciu. Nigdy nie należy przechowywać środka dezynfekującego w urządzeniu.
- Stosować wyłącznie wraz z odpowiednimi środkami ochrony indywidualnej.



[www.graco.com/techsupport](http://www.graco.com/techsupport)



POWERED BY

**DEWALT**

Należy stosować wyłącznie oryginalne części zamienne firmy Graco. Zastosowanie części zamiennych innych niż oryginalne części firmy Graco może spowodować unieważnienie gwarancji.

PROVEN QUALITY. LEADING TECHNOLOGY.

## Spis treści

<b>Modele</b> .....	<b>3</b>
<b>Ważne informacje dla użytkownika</b> .....	<b>4</b>
<b>Ogólne informacje dotyczące bezpiecznej obsługi elektronarzędzi</b> .....	<b>5</b>
<b>Ostrzeżenia</b> .....	<b>7</b>
<b>Poznaj zasady działania swojego urządzenia natryskowego</b> .....	<b>9</b>
<b>Rozruch</b> .....	<b>10</b>
Montaż i demontaż akumulatora .....	10
Procedura usuwania nadmiaru ciśnienia .....	10
Płukanie nowego pistoletu natryskowego .....	11
Rozpoczynanie nowego zadania .....	13
<b>Jak prowadzić natryskiwanie</b> .....	<b>16</b>
Wybór dyszy natryskowej .....	16
Orientacja dyszy natryskowej .....	17
Rozpoczynanie natrysku i regulacja ciśnienia .....	17
Czyszczenie zatkanej dyszy .....	18
Ponowne napełnianie pojemnika FlexLiner .....	19
<b>Czyszczenie i przechowywanie</b> .....	<b>20</b>
Czyszczenie urządzenia .....	20
Przechowywanie .....	23
Instrukcje dotyczące uziemienia statycznego .....	24
<b>Konserwacja</b> .....	<b>25</b>
Czyszczenie zaworów wylotowych .....	25
<b>Recykling i usuwanie</b> .....	<b>26</b>
Koniec okresu eksploatacyjnego produktu .....	26
<b>Rozwiązywanie problemów</b> .....	<b>27</b>
<b>Części</b> .....	<b>30</b>
Lista części – bezprzewodowe urządzenie SaniSpray HP 20 .....	31
<b>Parametry techniczne</b> .....	<b>32</b>
<b>California Proposition 65</b> .....	<b>33</b>
<b>Ograniczona gwarancja firmy Graco</b> .....	<b>34</b>
<b>Informacja o firmie Graco</b> .....	<b>35</b>

## Modele

	V AC	Model
 Intertek 110474 Certyfikowany według CAN/CSA C22.2 Nr. 68 Zgodny z UL 1450	120V USA	25R791
	230V CEE	25R945
	230V Wielka Brytania	25R950
	230V ANZ/Chiny/SCA	25R953
	230V Indie/ Azja Południowo-Wschodnia	25R957
	230V Korea	25T340
	100V JP/TW	25R961

Maksymalne ciśnienie robocze: 1000 psi (6,9 MPa, 68,9 bara)

Rodzaj dysz: LPxxx i FFLPxxx

Rozmiar dyszy: 0,010–0,019 in (0,25–0,48 mm)

Bezprzewodowe, przenośne urządzenie SaniSpray HP 20 współpracuje z następującymi akumulatorami DEWALT:

- DCB183
- DCB200
- DCB201
- DCB203
- DCB207
- DCB230

## Ważne informacje dla użytkownika



Przed rozpoczęciem pracy z urządzeniem do natryskiwania środków dezynfekujących należy zapoznać się z niniejszą instrukcją użytkownika, w której znaleźć można komplet instrukcji dotyczących prawidłowej obsługi urządzenia oraz ostrzeżenia dotyczące bezpieczeństwa.



Należy również zapoznać się z informacjami umieszczonymi na etykiecie na pojemniku ze środkiem dezynfekującym i postępować zgodnie z nimi, a także poprosić dostawcę o kartę charakterystyki bezpieczeństwa produktu (SDS). Etykieta na pojemniku oraz karta SDS określają zawartość materiału, wskazówki dotyczące stosowania oraz związane z nim środki ostrożności. Wspomniane wyżej środki bezpieczeństwa obejmują stosowanie środków ochrony indywidualnej (PPE).



Urządzenie natryskowe jest przeznaczone do natryskiwania środków dezynfekujących na bazie wody, które można zmywać wodą.



## POZNAJ SKŁADNIKI AKTYWNE STOSOWANEGO ŚRODKA DEZYNFEKUJĄCEGO

Bezpieczne korzystanie z tego urządzenia wymaga znajomości rodzaju **składników aktywnych** zawartych w środku dezynfekującym. Listę tych składników można znaleźć na etykiecie przewidzianej na pojemniku. Istnieją dwie kategorie:



**ALKOHOLOWY:** Środek dezynfekujący tego typu zawiera łatwopalne składniki aktywne, takie jak etanol (alkohol etylowy) lub izopropanol (IPA). Etykieta na pojemniku powinna wskazywać, że materiał jest **PALNY** lub **ŁATWOPALNY**. Materiały tego rodzaju są zgodne z zakupionym urządzeniem. Materiały łatwopalne należy stosować w dobrze wentylowanych pomieszczeniach, z dopływem świeżego powietrza. Patrz ostrzeżenia dotyczące bezpieczeństwa zawarte w niniejszej instrukcji.



**BEZALKOHOLOWY:** Ten rodzaj środków dezynfekujących zawiera substancje czynne, takie jak aldehydy, fenole, czwartorzędowe związki amoniowe, podchloryn sodowy (wybielacz), kwas nadoctowy, nadtlenek wodoru i kwas podchlorawy. Materiały tego rodzaju są zgodne z zakupionym urządzeniem.

## Ogólne informacje dotyczące bezpiecznej obsługi elektronarzędzi

### **OSTRZEŻENIE**

**Należy przeczytać wszystkie instrukcje i ostrzeżenia dotyczące bezpieczeństwa.**

Nieprzestrzeganie wszystkich ostrzeżeń i instrukcji może spowodować porażenie prądem elektrycznym, pożar i/lub poważne obrażenia ciała.

**Wszystkie ostrzeżenia i instrukcje należy zachować do wykorzystania w przyszłości.**

Termin „elektonarzędzie” we wszystkich ostrzeżeniach dotyczy opisywanego przewodowego narzędzia elektrycznego zasilanego prądem sieciowym.

#### **Bezpieczeństwo w obszarze pracy**

- **Obszar pracy należy utrzymywać w czystości i dbać o jego dobre oświetlenie.** Zatłoczone lub ciemne obszary mogą być przyczyną wypadków.
- **Elektonarzędzi nie wolno obsługiwać w atmosferze wybuchowej, np. w obecności palnych cieczy, gazów lub pyłów.** Podczas pracy elektronarzędzi powstają iskry, które mogą spowodować zapłon pyłu lub oparów.
- **Dzieci oraz osoby postronne powinny podczas pracy urządzenia przebywać w bezpiecznej odległości.** Chwila nieuwagi może doprowadzić do utraty kontroli nad urządzeniem.

#### **Bezpieczeństwo elektryczne**

- **Budowa wtyczki narzędzia musi odpowiadać budowie gniazdka elektrycznego. Nie wolno w jakikolwiek sposób modyfikować wtyczki. Nie wolno stosować adapterów w przypadku elektronarzędzi uziemionych (ze stykiem masy).** Niezmodyfikowane wtyczki i pasujące gniazdka zmniejszają ryzyko porażenia prądem elektrycznym.
- **Unikać kontaktu ciała z uziemionymi powierzchniami, takimi jak przewody rurowe, grzejniki, kuchenki i urządzenia chłodnicze.** W razie uziemienia ciała użytkownika występuje podwyższone ryzyko porażenia prądem elektrycznym.
- **Nie wolno narażać elektronarzędzi na działanie deszczu lub wilgoci.** Woda dostająca się do wnętrza elektronarzędzia powoduje zwiększenie ryzyka porażenia prądem elektrycznym.
- **Nie wolno naciągać kabla. Nie wolno używać kabla do przenoszenia, ciągnięcia ani odłączania narzędzia od gniazda elektrycznego. Chronić kabel przed ciepłem, olejem, ostrymi krawędziami lub częściami ruchomymi.** Uszkodzony lub splątany kabel zwiększa ryzyko porażenia prądem.
- **W przypadku eksploatacji narzędzi poza pomieszczeniami zamkniętymi należy korzystać z przewodu przedłużającego przeznaczonego do użytku na zewnątrz budynków.** Korzystanie z przewodu przeznaczonego do użytku na zewnątrz obniża ryzyko porażenia prądem elektrycznym.
- **Jeżeli nie można uniknąć używania elektronarzędzia w wilgotnym miejscu, należy zastosować wyłącznik różnicowoprądowy (RCD).** Zastosowanie wyłącznika różnicowoprądowego zmniejsza ryzyko porażenia prądem elektrycznym.

#### **Bezpieczeństwo osób**

- **Podczas używania elektronarzędzi należy zachować czujność i postępować zgodnie ze zdrowym rozsądkiem. Nie wolno używać elektronarzędzi w stanie zmęczenia lub pod wpływem substancji odurzających, alkoholu czy leków.** Moment nieuwagi podczas używania narzędzia może doprowadzić do poważnego uszczerbku na zdrowiu.
- **Należy stosować środki ochrony indywidualnej. Zawsze nosić okulary ochronne.** Należy używać sprzętu zabezpieczającego odpowiedniego do warunków pracy, np. maski przeciwpyłowej, obuwia ochronnego z antypoślizgową podeszwą, kasku lub nasuszników ochronnych; zmniejszy to ryzyko obrażeń ciała.
- **Należy zapobiegać przypadkowemu uruchomieniu urządzenia. Przed podłączeniem źródła zasilania i/lub akumulatora, podniesieniem lub przeniesieniem narzędzia należy zawsze upewnić się, że przełącznik znajduje się w pozycji wyłączenia.** Przenoszenie elektronarzędzi z palcem na przełączniku lub podłączanie narzędzi z włączonym przełącznikiem do zasilania prowadzi do wypadków.
- **Przed uruchomieniem narzędzia zdjąć wszystkie klipy i klucze nastawcze.** Pozostawienie klina lub klucza przymocowanego do części obrotowej narzędzia może spowodować obrażenia ciała.
- **Nie sięgać za daleko. Przez cały czas należy pewnie stać i utrzymywać równowagę.** Przestrzeganie powyższego zalecenia umożliwi lepszą kontrolę nad narzędziem w nieoczekiwanych sytuacjach.
- **Nosić odpowiedni ubiór. Nie wolno nosić luźnych ubrań ani biżuterii. Nie wolno zbliżać włosów, odzieży i rękawic do ruchomych części.** Luźna odzież, biżuteria lub długie włosy mogą zostać złapane przez poruszające się części.
- **Jeżeli urządzenia wyposażono w przyłącze do odsysania pyłu i akcesoria do jego gromadzenia, należy sprawdzić, czy je podłączono, i dopilnować ich prawidłowego użycia.** Używanie takiego sprzętu może zredukować zagrożenia związane z pyłami.

## OSTRZEŻENIE

### **Eksploatacja i pielęgnacja elektronarzędzi**

- **Nie wolno przeciążać urządzenia. Należy używać elektronarzędzi odpowiednich do danego zastosowania.** Odpowiednie elektronarzędzie umożliwi lepsze i bezpieczniejsze wykonanie zadania z przewidzianą dla niego prędkością.
- **Nie wolno używać narzędzia, jeżeli nie można go włączyć i wyłączyć za pomocą przełącznika.** Elektronarzędzia, których nie można kontrolować za pomocą przełącznika, są niebezpieczne i należy je naprawić.
- **Przed dokonaniem jakichkolwiek regulacji, wymiany akcesoriów lub schowaniem elektronarzędzia należy zawsze odłączyć wtyczkę od źródła zasilania.** Te czynności zapobiegawcze zmniejszą ryzyko przypadkowego uruchomienia urządzenia.
- **Nie używane elektronarzędzia należy przechowywać w miejscu niedostępnym dla dzieci, nie dopuszczając do ich eksploatacji przez osoby nieznające zasad ich działania lub tej instrukcji obsługi.** Elektronarzędzia mogą być niebezpieczne w rękach niewykształconych użytkowników.
- **Elektronarzędzia należy konserwować. Elektronarzędzia należy sprawdzać pod kątem braku zbieżności lub połączenia ruchomych części, uszkodzenia części oraz wszelkich stanów, które mogą wpływać na ich prawidłową pracę. W razie uszkodzenia elektronarzędzia należy oddać je do naprawy przed ponownym użyciem.** Wiele wypadków jest spowodowanych złą konserwacją narzędzi.
- **Z elektronarzędzi, wyposażenia dodatkowego itp. należy korzystać zgodnie z tą instrukcją, biorąc pod uwagę warunki panujące w miejscu pracy i rodzaj prac.** Korzystanie z elektronarzędzi niezgodnie z przeznaczeniem może skutkować powstaniem niebezpiecznych sytuacji.

### **Serwisowanie**

- **Elektronarzędzia powinien naprawiać tylko wykwalifikowany personel serwisowy z wykorzystaniem wyłącznie identycznych części zamiennych.** Pozwoli to zachować bezpieczeństwo korzystania z narzędzia.

# Ostrzeżenia

Poniższe ostrzeżenia dotyczą instalacji, użytkowania, uziemiania, konserwacji i napraw niniejszego urządzenia. Symbol wykrzyknika oznacza ostrzeżenie ogólne, natomiast symbol niebezpieczeństwa oznacza występowanie ryzyka związanego z daną procedurą. Gdy te symbole pojawiają się w treści instrukcji lub na etykietach ostrzeżenia, należy wrócić do niniejszych ostrzeżeń. W stosownych miejscach w treści niniejszej instrukcji obsługi mogą pojawiać się symbole niebezpieczeństwa oraz ostrzeżenia związane z określonym produktem, których nie opisano w niniejszej części.

## ⚠ OSTRZEŻENIE



### ZAGROŻENIE CHEMICZNE

Toksyczny środek dezynfekujący lub opary mogą spowodować, w przypadku przedostania się do oka lub na powierzchnię skóry, inhalacji lub połknięcia, poważne urazy lub zgon.



- Trzymać poza zasięgiem dzieci.
- Stosować tylko do natryskiwania powierzchni. Nie natryskiwać na ludzi ani zwierzęta.
- Stosować wyłącznie wraz z odpowiednimi środkami ochrony indywidualnej. Patrz rozdział **ŚRODKI OCHRONY INDYWIDUALNEJ**, strona 8.
- Przestrzegać wszystkich wskazówek i wymagań podanych na etykiecie środka dezynfekującego. Stosowanie środka dezynfekującego, zatwierdzonego przez EPA, w sposób niezgodny z informacjami podanymi na jego etykiecie stanowi naruszenie prawa federalnego.
- Przepłukać wodą po każdym użyciu. Nigdy nie należy przechowywać środka dezynfekującego w urządzeniu.
- Szczegółowe informacje na temat konkretnych zagrożeń związanych ze stosowanymi środkami dezynfekującymi znajdują się w karcie charakterystyki substancji (SDS).
- Środki dezynfekujące należy przechowywać i utylizować zgodnie ze wskazówkami podanymi na etykietach przewidzianych na pojemnikach z tymi środkami.



### RYZIKO WTRYSKU PODSKÓRNEGO

Strumień pod wysokim ciśnieniem może być przyczyną wprowadzenia toksyn do organizmu i spowodować poważne obrażenia, których skutkiem może być amputacja. W takim wypadku **należy natychmiast zwrócić się o pomoc medyczną do chirurga.**



- Stosować tylko do natryskiwania powierzchni. Nie natryskiwać na ludzi ani zwierzęta.
- Nie kierować dyszy natryskowej na kogokolwiek ani nie umieszczać jakiegokolwiek części ciała przed dyszą. Na przykład nie należy podejmować próby zatrzymania wycieku żadną częścią ciała.
- Należy zawsze używać osłony dyszy natryskowej. Nie wolno wykonywać natryskiwania, gdy osłona dyszy natryskowej nie znajduje się na swoim miejscu. Stosować wyłącznie dysze natryskowe produkcji firmy Graco.
- Podczas czyszczenia i wymiany końcówek natryskowych wymagane jest zachowanie ostrożności. W przypadku zatkania końcówek natryskowej podczas natryskiwania należy wykonać **Procedura usuwania nadmiaru ciśnienia**, strona 10, aby wyłączyć urządzenie i zmniejszyć ciśnienie przed zdjęciem dyszy w celu oczyszczenia.
- Po odcięciu zasilania, w urządzeniu nadal utrzymuje się ciśnienie. Nie wolno pozostawiać bez nadzoru urządzenia podłączonego do zasilania lub znajdującego się pod ciśnieniem. Jeśli urządzenie ma pozostać bez nadzoru, nie będzie używane oraz przed serwisowaniem, czyszczeniem i zdjęciem części, należy wyjąć akumulator i wykonać **Procedura usuwania nadmiaru ciśnienia**, strona 10.
- Sprawdzić, czy żadne części nie zostały uszkodzone. Wymienić wszystkie uszkodzone części.
- System może wytrzymać ciśnienie 1000 psi (69 barów, 6,9 MPa). Stosować części zamienne i akcesoria firmy Graco o parametrach znamionowych minimum na poziomie 1000 psi (69 barów; 6,9 MPa).
- Nie przenosić urządzenia trzymając palec na spuście.
- Przed uruchomieniem urządzenia należy sprawdzić, czy wszystkie elementy są mocno połączone.
- Należy zapoznać się z procedurą szybkiego zatrzymywania urządzenia i usuwania nadmiaru ciśnienia. Należy dokładnie zapoznać się z elementami sterującymi.

## OSTRZEŻENIE

### **RYZIKO POŻARU I WYBUCHU**

Znajdujące się w obszarze pracy łatwopalne opary, takie jak opary środków dezynfekujących, mogą ulec zapłonowi lub eksplodować. Zasady zapobiegania pożarowi lub eksplozji:

- Nie natryskiwać łatwopalnych środków dezynfekujących w pobliżu otwartych płomieni lub źródeł zapłonu, np. papierosów, silników zewnętrznych i urządzeń elektrycznych.
- Środki dezynfekujące przepływające przez urządzenie mogą być przyczyną pojawienia się elektryczności statycznej. Elektryczność statyczna stwarza ryzyko pożaru lub wybuchu w obecności oparów środka dezynfekującego. W celu przepłukania dyszy natryskowej należy ją odwrócić. Pistolet i wszystkie obiekty znajdujące się w obszarze natryskiwania powinny zostać prawidłowo uziemione w celu ochrony przed wyładowaniami elektrostatycznymi, iskrami i porażeniem prądem.
- Jeśli dojdzie do iskrzenia statycznego lub porażenia prądem, natychmiast przerwać działanie. Nie używać pistoletów natryskowych do czasu zidentyfikowania i rozwiązania problemu.
- Sprawdzić, czy wszystkie pojemniki i systemy zbiorcze są uziemione, aby zapobiec wyładowaniom ładunków elektrostatycznych.
- Zapewnić dobrą wentylację przestrzeni, w której odbywa się natryskiwanie. Utrzymywać odpowiedni przepływ świeżego powietrza w tej przestrzeni.
- Nie wolno palić w obszarze natryskiwania ani natryskiwać w miejscach, w których występują płomienie oraz iskry.
- W obszarze natryskiwania nie wolno korzystać z przełączników światła, silników lub podobnych produktów generujących iskry.
- Obszar należy utrzymywać w czystości. Nie mogą znajdować się w nim pojemniki ze środkiem dezynfekującym, szmaty i inne łatwopalne materiały.
- Należy znać zawartość rozpylanych środków dezynfekujących. Zapoznać się z kartami charakterystyki substancji niebezpiecznej (SDS) oraz etykietami dostarczonymi ze środkami dezynfekującymi. Postępować zgodnie ze wskazówkami dotyczącymi bezpieczeństwa, jakie określił producent środka dezynfekującego.
- W obszarze pracy powinna znajdować się sprawna gaśnica.

### **RYZIKO ZWIĄZANE Z NIEPRAWIDŁOWYM UŻYTKOWANIEM URZĄDZENIA**

Nieprawidłowe użytkowanie może prowadzić do śmierci lub poważnych obrażeń.

- Nie wolno uruchamiać urządzenia ani wykonywać natryskiwania w pobliżu dzieci. Dzieci nigdy nie powinny zbliżać się do urządzenia.
- Nie wolno przekraczać normalnego zasięgu ani stawiać urządzenia na niestabilnym podłożu. Należy zachowywać odpowiednią postawę i równowagę.
- Należy utrzymywać czujność i skupić się na wykonywanej czynności.
- Nie obsługiwać sprzętu w stanie zmęczenia lub pod wpływem substancji odurzających lub alkoholu.
- Wszelkie pęknięte, złamane i brakujące części należy bezzwłocznie wymienić na oryginalne części firmy Graco. Patrz **Części**, strona 30.
- Nie zmieniać ani nie modyfikować sprzętu. Przeróbki lub modyfikacje mogą spowodować unieważnienie certyfikatów oraz zagrożenie bezpieczeństwa.
- Używać wyłącznie w suchych miejscach. Nie narażać na działanie wody ani deszczu.
- Używać w dobrze oświetlonych miejscach.
- Upewnić się, że urządzenie ma odpowiednie parametry znamionowe i czy jest zatwierdzone do użytku w środowisku, w którym jest użytkowane.
- Nie używać i nie czyścić pistoletu natryskowego jeśli obudowa akumulatora jest otwarta.

### **ZAGROŻENIE ZWIĄZANE ZE ZGODNOŚCIĄ AKUMULATORA I ŁADOWARKI**

- Z tym narzędziem można używać wyłącznie akumulatorów i ładowarek maks. 18 V lub maks. 20 V marki DEWALT.
- ZAPOZNAĆ SIĘ ZE WSZYSTKIMI INSTRUKCJAMI dołączonymi do tego narzędzia, dotyczącymi bezpieczeństwa i użytkowania akumulatorów i ładowarek.
- Nie myć i nie spryskiwać akumulatora.
- Nie czyścić akumulatora w sposób inny niż za pomocą ścierki zwilżonej wodą.

### **ŚRODKI OCHRONY INDYWIDUALNEJ**

Podczas przebywania w obszarze pracy należy nosić odpowiedni sprzęt ochronny, który pomoże zapobiec poważnym obrażeniom ciała, w tym urazom oczu, oparzeniom, utracie słuchu i wdychaniu par oraz oparów chemicznych środków dezynfekujących. Środki ochrony indywidualnej obejmują m.in.:

- okulary ochronne i środki ochrony słuchu.
- Należy stosować środki ochrony dróg oddechowych, odzież ochronną i rękawice.
- Wszystkie środki ochrony wyszczególnione przez producenta środka dezynfekującego.



# Poznaj zasady działania swojego urządzenia natryskowego

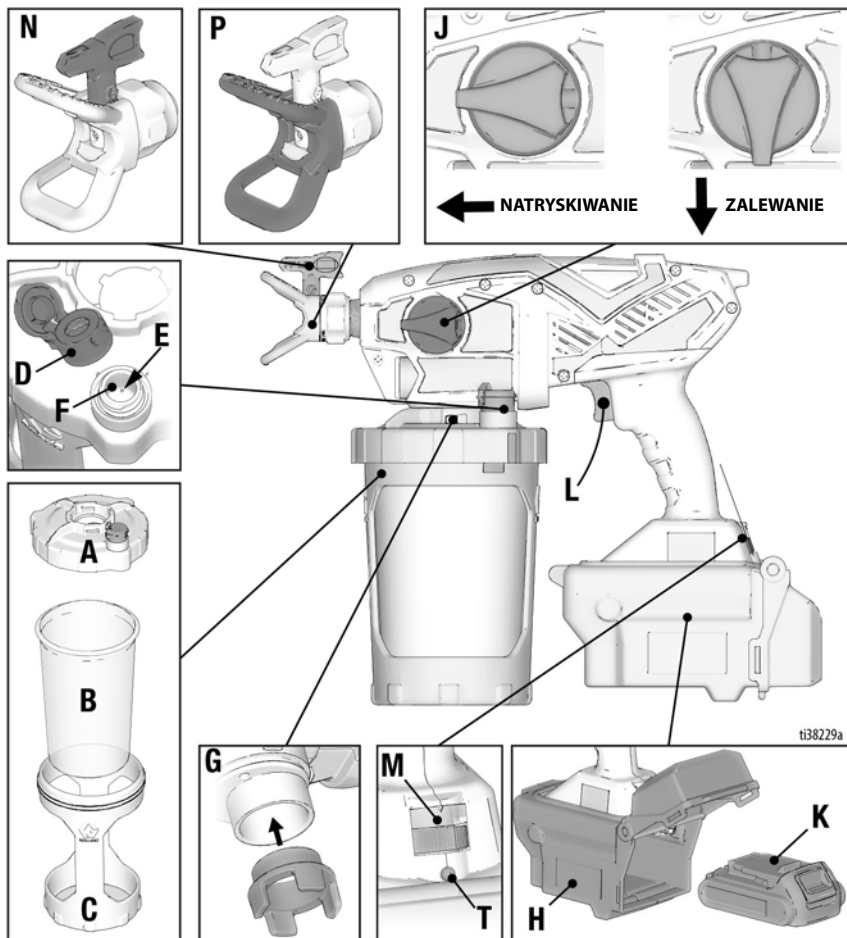

ti38229a

A	Pokrywa pojemnika
B	Pojemnik FlexLiner
C	Wspornik miski
D	Zatyczka zaworu VacuValve
E	Otwór wentylacyjny zaworu VacuValve
F	Zbiornik zaworu VacuValve
G	Filtr pompy
H	Ośłona akumulatora

J	Pokrętło zalewania
K	Akumulator
L	Spust
M	Sterowanie prędkością, ProControl II
N	Dysza natryskowa
P	Ośłona dyszy natryskowej
T	Światło diagnostyczne

## Rozruch

### Montaż i demontaż akumulatora

**Należy zawsze rozpoczynać pracę z całkowicie naładowanym akumulatorem. Nie zachłapać i nie zanurzać akumulatora i ładowarki w wodzie. Zapoznać się z informacjami na temat akumulatora i ładowarki dostarczonymi wraz z urządzeniem.**

--	--	--	--	--

Akumulator można wymieniać i ładować wyłącznie w miejscu o odpowiedniej wentylacji i z dala od materiałów łatwopalnych lub palnych, w tym farb i rozpuszczalników. Nie używać i nie czyścić pistoletu natryskowego jeśli obudowa akumulatora jest otwarta.

#### INFORMACJA

Urządzenie natryskowe jest wyposażone w nieusuwalną osłonę akumulatora, która chroni akumulator podczas rozpylania środków dezynfekujących. Próba usunięcia osłony akumulatora doprowadzi do uszkodzenia urządzenia i akumulatora.

Demontaż i montaż akumulatora w urządzeniu:

1. Otworzyć tylną część osłony akumulatora poprzez odblokowanie i podniesienie klapki.
2. Wyjąć rozładowany akumulator, jeśli jest.

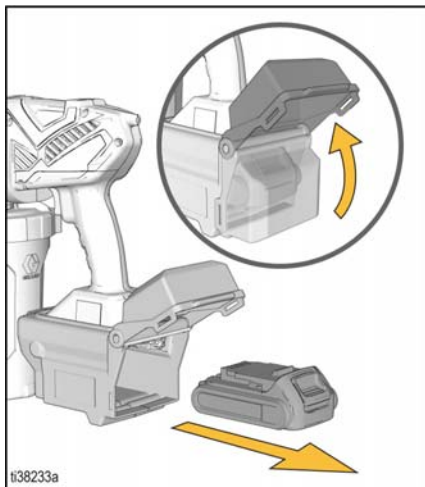

3. Zainstalować całkowicie naładowany akumulator w urządzeniu.
4. Dokładnie zamknąć i zatrzasknąć klapkę osłony akumulatora.

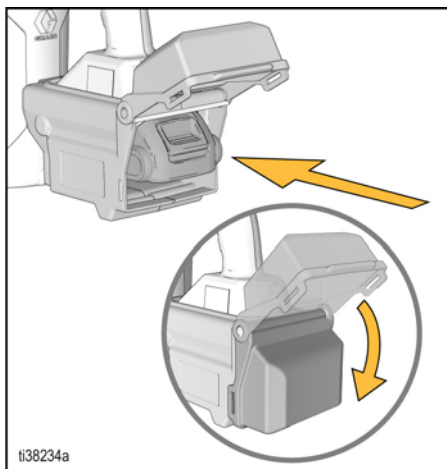

### Procedura usuwania nadmiaru ciśnienia



Za każdym razem, kiedy pojawi się ten symbol, należy postępować zgodnie z procedurą usuwania nadmiaru ciśnienia.



Podczas pracy, ciśnienie wewnątrz pistoletu natryskowego dochodzi do poziomu 1000 psi (6,9 MPa, 68,9 bara). Aby uniknąć poważnych obrażeń spowodowanych działaniem cieczy pod ciśnieniem, takich jak wtrysk podskórny, czy rozpylenie cieczy, zawsze po zakończeniu natryskiwania oraz przed czyszczeniem, kontrolą, serwisowaniem lub transportem urządzenia należy wykonać **procedurę usuwania nadmiaru ciśnienia**.

1. Wymontować akumulator z urządzenia.

- Przestawić pokrętko zalewania w dół do pozycji ZALEWANIE w celu zredukowania ciśnienia.



## Płukanie nowego pistoletu natryskowego

To urządzenie natryskowe jest dostarczane fabrycznie z niewielką ilością cieczy testowej w układzie. **Ważne jest, aby przed pierwszym użyciem ciecz tę usunąć.**

- Zamontować pojemnik FlexLiner we wsporniku.

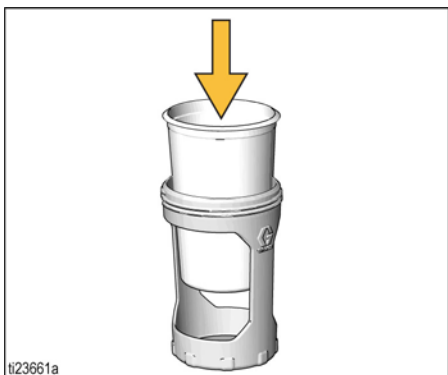

- Napełnić pojemnik FlexLiner ciepłą wodą.



- Mocno dokręcić pokrywę miski na wsporniku miski, aby uzyskać pełną szczelność.

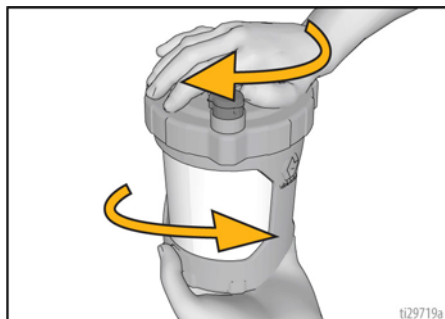

- Zainstalować zespół miski w urządzeniu w następujący sposób:
  - Wyrównać pokrywę zaworu VacuValve na pokrywie miski z pokrętkiem zalewania.

# Rozruch

- b. Wepchnąć zespół misy na urządzenie. Przekręcić, aby zablokować.

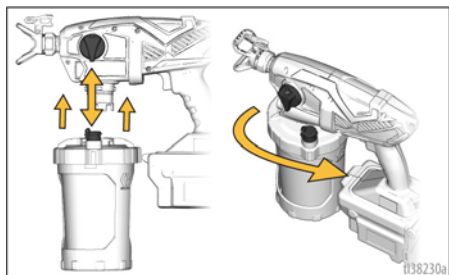

5. Włożyć akumulator do urządzenia.  
6. Upewnić się, że pokrętko zalewania znajduje się w położeniu dolnym ZALEWANIE. Obrócić pokrętko bezstopniowej regulacji prędkości pracy do pozycji 10.  
7. Odwrócić urządzenie do góry dnem. Wcisnąć spust na pięć sekund.

**UWAGA:** Woda nie będzie natryskiwana, lecz wróci przez pompę do pojemnika.

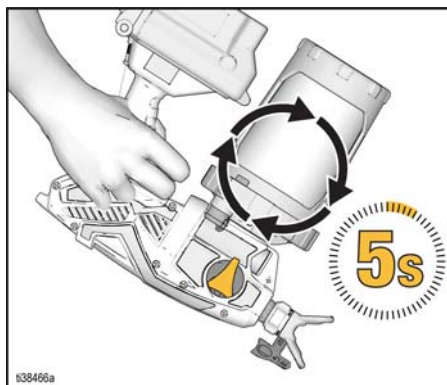

8. Obrócić dyszę natryskową o 180 stopni do pozycji UDRAŻNIANIE. Obrócić pokrętko zalewania do przodu do pozycji NATRYSKIWANIE.

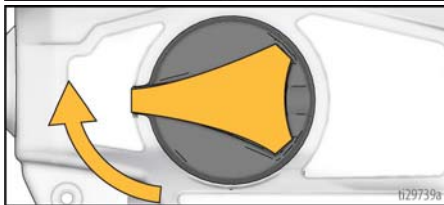
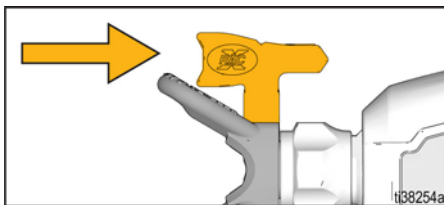

9. Trzymając urządzenie do góry dnem skierować pistolet w stronę kubła na odpady. Wcisnąć spust na 10 sekund.

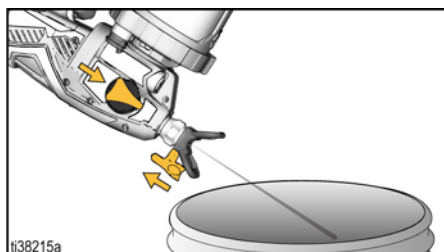



## INFORMACJA

Nie uruchamiać pistoletu natryskowego bez płynu. Uruchomienie pistoletu bez płynu spowoduje uszkodzenie pompy.

10. Wylać resztki wody z pojemnika FlexLiner do kubła.  
11. Zakończono przepłukiwanie urządzenia i jest ono teraz gotowe do użycia. Patrz **Rozpoczynanie nowego zadania**, strona 13.

## Rozpoczynanie nowego zadania

				
<p>W przypadku rozpylania łatwopalnych lub palnych środków dezynfekujących:</p> <ul style="list-style-type: none"> <li>• Przed uzupełnieniem płynu, przenieść urządzenie do miejsca o odpowiedniej wentylacji i z dala od materiałów łatwopalnych lub palnych, w tym środków dezynfekujących.</li> <li>• W okresach pomiędzy uzupełnieniami, pojemniki ze środkiem dezynfekującym muszą być przykryte.</li> </ul>				

Zapoznać się z zaleceniami producenta podanymi na etykiecie środka dezynfekującego. Jeśli wymagane jest rozcieńczanie, odpowiednio rozcieńczać środek dezynfekujący w osobnym pojemniku.

### INFORMACJA

Spieniony środek dezynfekujący może utrudnić działanie i doprowadzić do uszkodzenia urządzenia. Odczekać, aż piana opadnie przed napełnieniem pojemnika FlexLiner.

Przy pierwszym użyciu urządzenia należy zapoznać się z treścią rozdziału **Płukanie nowego pistoletu natryskowego**, strona 11.

1. Wykonać **Procedura usuwania nadmiaru ciśnienia**, strona 10.
2. Włożyć jeden pojemnik FlexLiner do wspornika miski i napełnić prawidłowo przygotowanym środkiem dezynfekującym.

**UWAGA:** Sprawdzić, czy nie ma uszkodzeń, takich jak fałdy, na górnej powierzchni pojemnika FlexLiner. **NIE UŻYWAĆ** uszkodzonych pojemników.

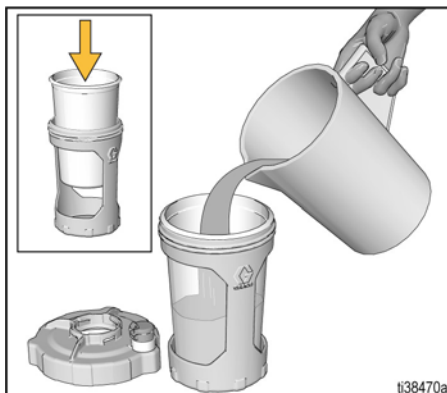

3. Mocno dokręcić pokrywę miski na wsporniku miski, aby uzyskać pełną szczelność.

**UWAGA:** Wazelina na wewnętrznej stronie górnej części pokrywy miski pomoże zapobiec wnikaniu powietrza.

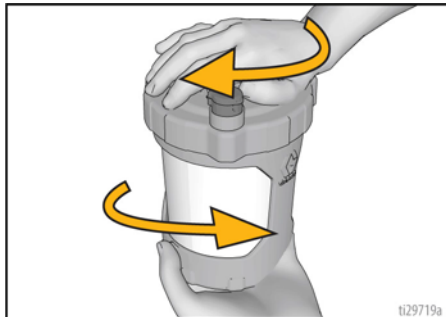

4. Sprawdzić, czy filtr pompy jest zamontowany i czy jest czysty.

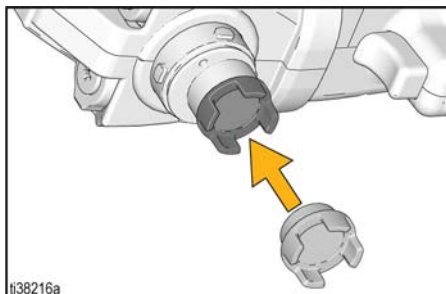

5. Zainstalować zespół miski w urządzeniu w następujący sposób:
  - a. Wyrównać pokrywę zaworu VacuValve na pokrywie miski z pokrętkiem zalewania.

# Rozruch

- b. Wepchnąć zespół misy na urządzenie. Przekręcić, aby zablokować.

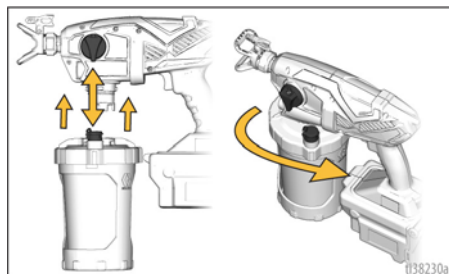

6. Zalać pompę środkiem dezynfekującym w następujący sposób:

- a. Sprawdzić, czy pokrętko zalewania jest skierowane w dół do położenia ZALEWANIE.



- b. Zainstalować całkowicie naładowany akumulator w urządzeniu.

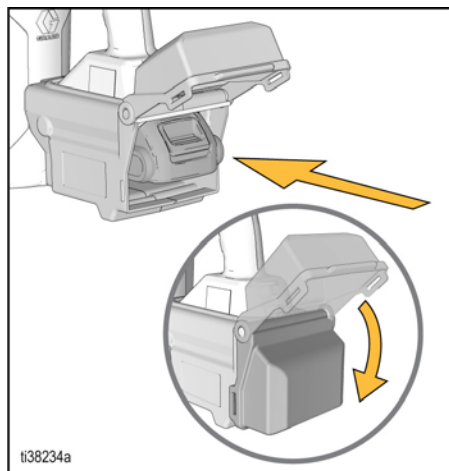

- c. Obróć urządzenie do góry dnem. Wcisnąć spust na 5 sekund.

**UWAGA:** Środek dezynfekujący nie będzie natryskiwany, lecz wróci przez pompę do pojemnika.

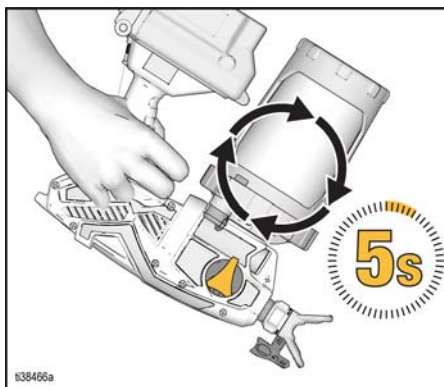

- d. Ustawić urządzenie w pionie i otworzyć zatyczkę zaworu VacuValve.

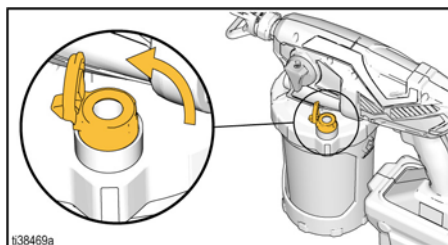

- e. Pochylić urządzenie, aby zawór VacuValve był w najwyższym położonym punktem.

- f. Delikatnie nacisnąć pojemnik FlexLiner, aż środek dezynfekujący przedostanie się do zaworu VacuValve i całe powietrze zostanie odprowadzone z misy.

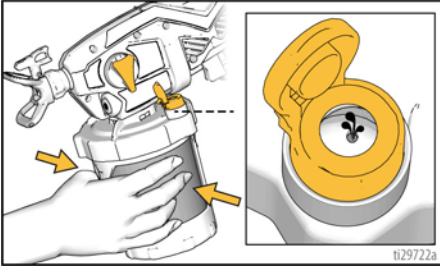

- g. Cały czas ściskając pojemnik FlexLiner zamknąć zatyczkę zaworu VacuValve.

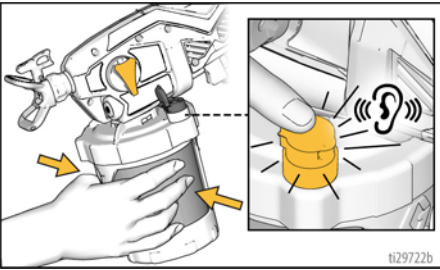

**UWAGA:** Jeśli pojemnik FlexLiner nie zostanie ściśnięty przy otwartej zatyczce zaworu VacuValve, powietrze szybko dostanie się do pojemnika FlexLiner. Jeśli w misie widać pęcherzyki powietrza, powtórzyć kroki E-G.

7. Sprawdzić, czy dysza natryskowa jest skierowana do przodu i ustawiona w położeniu NATRYSKIWANIA. Obrócić pokrętko zalewania do przodu do pozycji NATRYSKIWANIE.

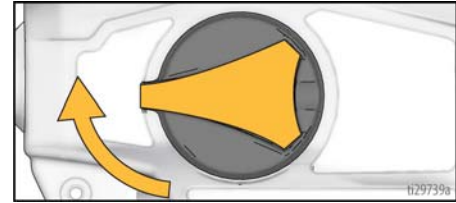
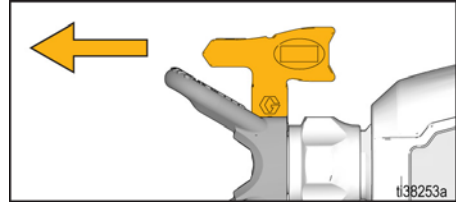

8. Wcisnąć spust, aby sprawdzić, czy środek dezynfekujący wydostaje się z pistoletu. Jeśli pistolet nie rozpocznie natryskiwania w ciągu 5 sekund, **ZWOLNIĆ SPUST** i powtórzyć procedurę rozruchową.

## INFORMACJA

Nie uruchamiać pistoletu natryskowego bez płynu. Uruchomienie pistoletu bez płynu spowoduje uszkodzenie pompy.

# Jak prowadzić natryskiwanie

## Jak prowadzić natryskiwanie



**Używać tylko środków dezynfekujących, które są zatwierdzone do stosowania metodą natryskową.**

**Opary środków dezynfekujących z alkoholowymi składnikami aktywnymi lub innych, łatwopalnych środków dezynfekujących mogą eksplodować lub zapalić się.** Urządzenie generuje iskry. Aby zapobiec eksplozji lub zapaleniu się oparów:

- Zapewnić dobrą wentylację przestrzeni, w której odbywa się natryskiwanie.
- Utrzymywać odpowiedni przepływ świeżego powietrza w tej przestrzeni.
- Przestrzegać zaleceń zawartych w rozdziale **Instrukcje dotyczące uziemienia statycznego**, strona 24.

## Wybór dyszy natryskowej



Aby uniknąć poważnych obrażeń ciała spowodowanych wtryskiem pod skórę, podczas demontażu lub montażu dyszy natryskowej i osłony dyszy, nie wolno umieszczać ręki przed dyszą.

Urządzenie jest dostarczane z dyszami w 3 rozmiarach:

Natrysk drobnokroplisty	FFLP310
Średni	LP313
Gruboziarnisty	LP515

Państwa urządzenie jest fabrycznie wyposażone w dyszę natryskową w rozmiarze średnim (M). Wybrać dyszę natryskową o odpowiednim rozmiarze, aby zapewnić właściwe rozpylanie środka dezynfekującego. Zapoznać się z zaleceniami producenta podanymi na etykiecie środka dezynfekującego.

Aby zapobiec wyciekom z dyszy natryskowej, należy się upewnić, że dysza natryskowa i osłona dyszy są zainstalowane poprawnie.

1. Wykonać **Procedura usuwania nadmiaru ciśnienia**, strona 10.

2. Za pomocą dyszy natryskowej (A) wyrównać zespół TipSeal™ (B) (uszczelki i uszczelniacza) w osłonie dyszy natryskowej (C).

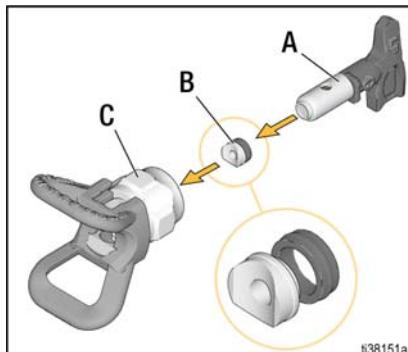

3. Włożyć dyszę natryskową w osłonę dyszy. Sprawdzić, czy dysza natryskowa jest skierowana do przodu i ustawiona w położeniu NATRYSKIWANIA.

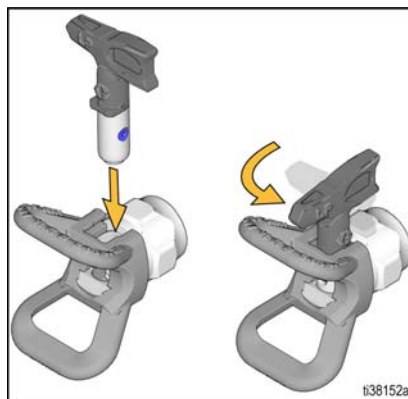

4. Przykręcić zespół osłony dyszy natryskowej do pistoletu i dokręcić ręcznie.

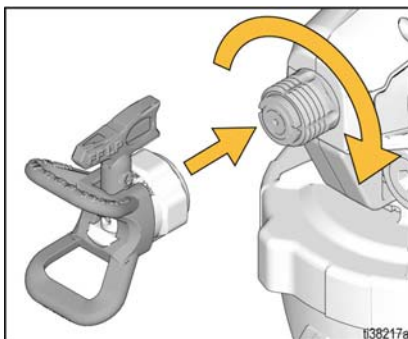

**UWAGA:** Dysza natryskowa zużywa się w trakcie eksploatacji i wymagana jest jej okresowa wymiana.



## Orientacja dyszy natryskowej



Aby uniknąć poważnych obrażeń ciała spowodowanych wtyskiem pod skórę, podczas obracania osłony dyszy natryskowej nie umieszczaj przed nią ręki.

Ustawić osłonę dyszy natryskowej w pionie lub w poziomie, aby uzyskać wymagany kierunek natryskiwania.

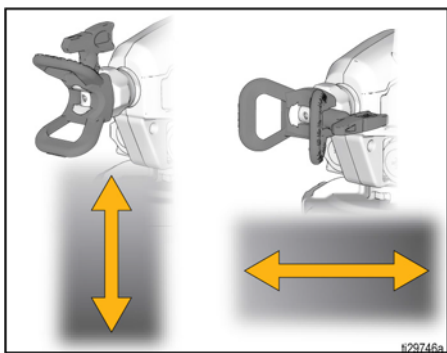

## Rozpoczynanie natrysku i regulacja ciśnienia

Zawsze sprawdź akceptowaną metodę rozpylania środka dezynfekującego, określoną w zaleceniach producenta tego środka.

1. Skierować pistolet natryskowy w stronę powierzchni, która ma zostać natrykiwana.
2. Ustawić regulator prędkości na najniższą wartość.
3. Nacisnąć i przytrzymać spust.

4. Powoli zwiększać ciśnienie za pomocą regulatora prędkości. Ustawić minimalną wartość, jaka jest wymagana do zapewnienia akceptowanego poziomu rozpylania środka dezynfekującego. Pomoże to ograniczyć nadmiar natrykiwanego środka.

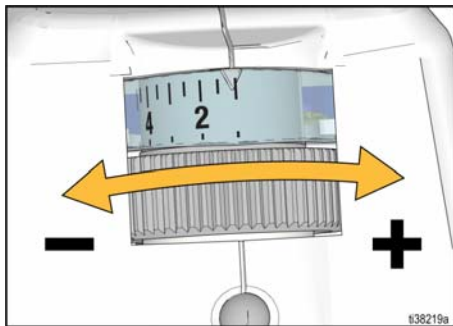

5. Wyregulować odległość pistoletu natryskowego od powierzchni i dobrać szybkość przesuwania ręki, aby uzyskać żądane pokrycie powierzchni.

## Jeżeli urządzenie nie działa, należy spróbować wykonać jedną z poniższych czynności:

- Upewnić się, że we wsporniku misy znajduje się tylko jeden pojemnik FlexLiner. Istnieje możliwość ścisłego wpasowania się dwóch pojemników, które wyglądają jak jeden pojemnik.
- Sprawdzić, czy nie ma uszkodzeń, takich jak fałdy, na górnej powierzchni pojemnika FlexLiner. NIE UŻYWAĆ uszkodzonych pojemników.

# Jak prowadzić natryskiwanie

- Upewnić się, że pokrywa misy jest prawidłowo nakręcona na wspornik misy. Jeżeli po zupełnym dokręceniu pod pokrywą widoczny jest gwint, pokrywę nakręcono nieprawidłowo. W takiej sytuacji należy całkowicie odkręcić pokrywę i ponownie ją zamontować na wsporniku pojemnika w taki sposób, aby po zupełnym dokręceniu nie był widoczny żaden fragment gwintu.

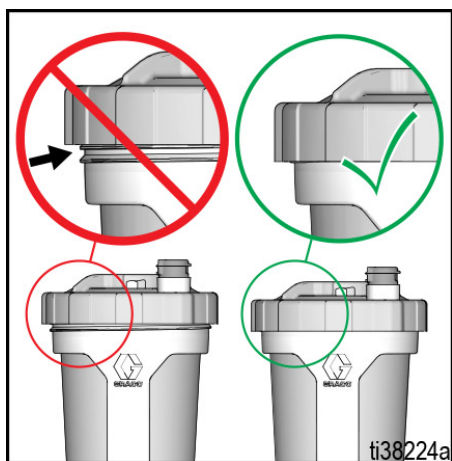

- Powtórzyć czynności opisane w punktach 6 – 8 na stronie 14, aby mieć pewność, że powietrze zostało całkowicie usunięte z pojemnika FlexLiner.
- Upewnić się, że dysza natryskowa nie jest zatkana. Patrz **Czyszczenie zatkanej dyszy**, strona 18.
- Jeżeli po odwróceniu urządzenia do góry dnem można rozpocząć natryskiwanie, wewnątrz nadal jest powietrze. Patrz **Rozpoczynanie nowego zadania**, strona 14, kroki 6 – 8.
- Wymienić nasadkę VacuValve. Z urządzeniem dostarczane są dwie nowe nasadki VacuValve.
- Jeśli urządzenie nadal nie natryskuje, patrz **Rozwiązywanie problemów**, strona 27.

## Czyszczenie zatkanej dyszy



Aby uniknąć poważnych obrażeń ciała, nie wolno kierować pistoletu na dłoń ani ścierkę!

Na wypadek zablokowania dyszy przez pozostałości pistolet wyposażony w odwracalną dyszę natryskową, za pomocą której można szybko i prosto usunąć cząstki bez demontażu całego pistoletu.

1. Aby udrożnić dyszę natryskową, należy przestawić pokrętko zalewania do pozycji **ZALEWANIE**.



2. Odwrócić dyszę natryskową do pozycji **UDRAŻNIANIE**.

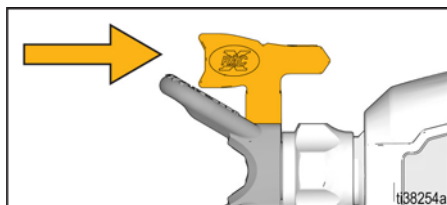

3. Obrócić pokrętko bezstopniowej regulacji prędkości pracy do pozycji 10.



4. Skierować pistolet w stronę kubła i przekręcić pokrętło zalewania do przodu do pozycji NATRYSKIWANIE. Wcisnąć spust na 5 sekund, aby udrożnić pistolet.

**UWAGA:** Jeśli dysza jest nadal zatkana, może wystąpić konieczność powtórzenia czynności opisanych w punktach 1 – 4, lub wymiany na nowy zespół dyszy natryskowej. Patrz **Wybór dyszy natryskowej**, strona 16.

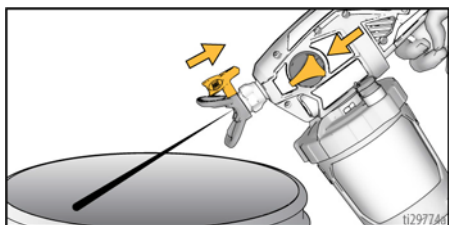

5. Przeszawić pokrętło zalewania w dół do pozycji ZALEWANIE. Następnie obrócić dyszę natryskową z powrotem do pozycji NATRYSKIWANIE. Przeszawić pokrętło zalewania do pozycji NATRYSKIWANIE i wznowić pracę.

## Ponowne napełnianie pojemnika FlexLiner

W przypadku rozpylania łatwopalnych lub palnych środków dezynfekujących:				
<ul style="list-style-type: none"><li>• Przed uzupełnieniem płynu, przenieść urządzenie do miejsca o odpowiedniej wentylacji i z dala od materiałów łatwopalnych lub palnych, w tym środków dezynfekujących.</li><li>• W okresach pomiędzy uzupełnieniami, pojemniki ze środkiem dezynfekującym muszą być przykryte.</li></ul>				

Jeśli w urządzeniu skończy się środek dezynfekujący, wystarczy napełnić pojemnik FlexLiner w następujący sposób:

1. Wykonać **Procedura usuwania nadmiaru ciśnienia**, strona 10.
2. Usunąć zespół miski z urządzenia. Ustawić urządzenie na ścierce, aby wchłonęła ewentualny wyciek środka dezynfekującego.
3. Oddzielić pokrywę pojemnika od wspornika pojemnika.
4. Wykonać kroki 2 – 8 z rozdziału **Rozpocząwanie nowego zadania**, strona 13.

## Czyszczenie i przechowywanie

Urządzenie należy płukać ciepłą wodą po każdym użyciu, aby usunąć z niego wszelkie pozostałości i środki dezynfekujące. Odpowiednie czyszczenie, a następnie odprowadzenie całej wody z układu zapewni bezproblemowy rozruch podczas kolejnego użycia urządzenia.

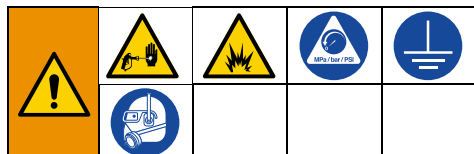

**Do czyszczenia należy używać wyłącznie wody.**

**Czyszczenie prowadzić w miejscu o odpowiedniej wentylacji.** Utrzymywać odpowiedni przepływ świeżego powietrza w tej przestrzeni.

Aby uniknąć poważnych obrażeń lub uszkodzenia urządzenia, nie wystawiać układów elektronicznych na działanie wody. Podczas czyszczenia trzymać urządzenie na wysokości **przynajmniej 10 in (25 cm)** nad obrzeżem pojemnika.

Patrz **Instrukcje dotyczące uziemienia statycznego**, strona 24, w razie użycia środków dezynfekujących zawierających alkoholowe substancje czynne lub innych łatwopalnych środków dezynfekujących.

### INFORMACJA

Pozostawienie środka dezynfekującego w urządzeniu spowoduje jego uszkodzenie. Aby temu zapobiec, po każdym użyciu urządzenie należy zawsze całkowicie przepłukać ciepłą wodą. Patrz **Czyszczenie urządzenia**, strona 20. Nie przechowywać urządzenia ze środkiem dezynfekującym wewnątrz.

## Czyszczenie urządzenia

1. Wykonać **Procedura usuwania nadmiaru ciśnienia**, strona 10.
2. Usunąć zespół misy z urządzenia. Ustawić urządzenie na ścierce, aby wchłonęła ewentualny wyciek środka dezynfekującego.

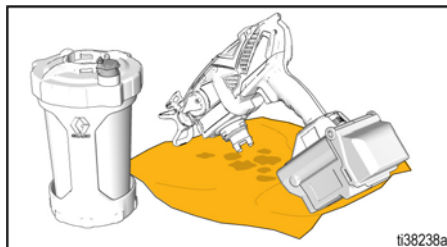

3. Oddzielić pokrywę pojemnika od wspornika pojemnika.
4. Zlać nadmiar środka dezynfekującego do kubła na odpady. Podczas przelewania należy przytrzymać pojemnik FlexLiner na miejscu. Zetrzeć nadmiar środka dezynfekującego z pokrywy misy.



# Czyszczenie i przechowywanie

5. Zużyty pojemnik FlexLiner można oczyścić lub zutylizować i zamontować nowy.
6. Napełnić pojemnik FlexLiner ciepłą wodą.

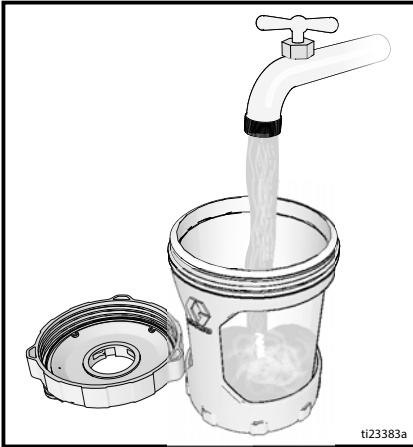

7. Mocno dokręcić pokrywę miski na wsporniku miski, aby uzyskać pełną szczelność.

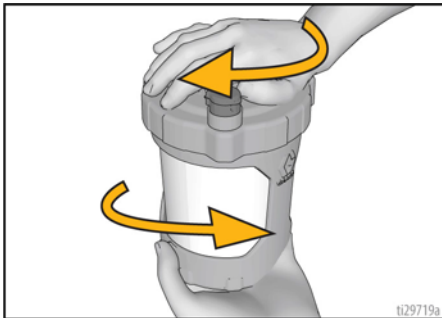

8. Zainstalować misę w urządzeniu.

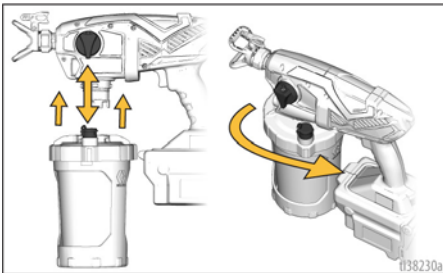

9. Upewnić się, że pokrętko zalewania znajduje się w położeniu dolnym ZALEWANIE. Obrócić pokrętko bezstopniowej regulacji prędkości pracy do pozycji 10.

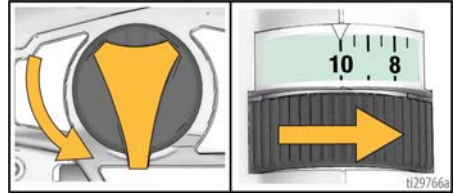

10. Odwrócić urządzenie do góry dnem. Wcisnąć spust na 10 sekund, aby wyczyścić pompę.

**UWAGA:** Woda nie będzie natrykiwana, lecz wróci przez pompę do pojemnika.

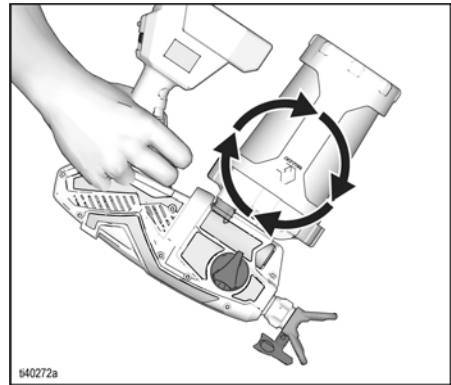

11. Sprawdzić, czy dysza natryskowa jest skierowana do przodu i ustawiona w położeniu NATRYSKIWANIA. Obrócić pokrętko zalewania do przodu do pozycji NATRYSKIWANIE.
12. Trzymając urządzenie do góry dnem skierować pistolet w stronę kubła na odpady.
  - a. Cisnąć spust na 10 sekund. Zwolnić spust.

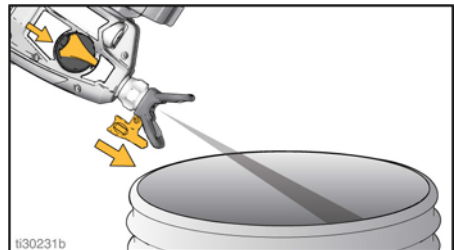

# Czyszczenie i przechowywanie

- b. Przewrócić pokrętkę zalewania w dół do pozycji ZALEWANIE. Odwrócić dyszę natryskową do pozycji UDRAŻNIANIE.
- c. Obrócić pokrętkę zalewania do przodu do pozycji NATRYSKIWANIE. Wcisnąć spust na 30 sekund, aż do oczyszczenia urządzenia. Zwolnić spust.

## INFORMACJA

Nie uruchamiać pistoletu natryskowego bez płynu. Uruchomienie pistoletu bez płynu spowoduje uszkodzenie pompy.

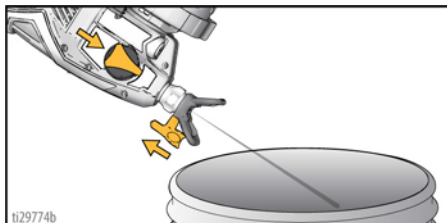

13. Przewrócić pokrętkę zalewania w dół do pozycji ZALEWANIE.
14. Odłączyć zasilanie (usunąć akumulator).
15. Usunąć zespół miski z urządzenia. Oddzielić pokrywę miski od wspornika miski i zlać nieużywaną wodę do kubła.
16. Usunąć ciecz znajdującą się w kubku na odpady zgodnie ze wskazówkami podanymi na etykiecie przewidzianej na pojemniku ze środkiem dezynfekującym oraz odpowiednimi przepisami.
17. Zdemonstrować dyszę natryskową, osłonę dyszy natryskowej i filtr pompy z urządzenia. Umyć ciepłą wodą. W razie potrzeby można użyć miękkiej szczotki.

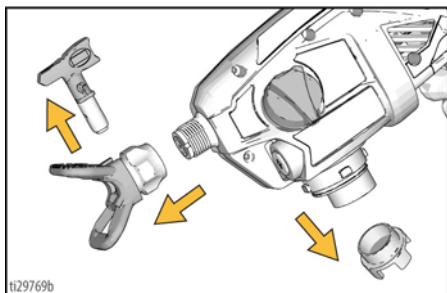

18. Oczyszczyć wspornik i pokrywę miski przy użyciu miękkiej ściereczki.



19. Za pomocą miękkiej ściereczki zwilżonej wodą zetrzeć środek dezynfekujący z zewnętrznych powierzchni urządzenia.

## INFORMACJA

NIE zanurzać urządzenia. NIE chłapać na akumulator i ładowarkę, nie zanurzać ich w płynie i nie opryskiwać. NIE czyścić akumulatora w sposób inny niż za pomocą miękkiej ściereczki zwilżonej wodą. Nieprzestrzeganie tych zaleceń spowoduje uszkodzenie urządzenia.



Pistolet wyposażony jest w knot rozładujący statyczność, ograniczający gromadzenie się ładunku elektrostatycznego w celu ochrony przed pożarem i wybuchem. **UTRZYMYWAĆ POWIERZCHNIĘ KNOTA W CZYSTOŚCI.**



## Przechowywanie

- Nie należy przechowywać urządzenia pod ciśnieniem. Upewnić się, że pokrętło zalewania znajduje się w położeniu dolnym ZALEWANIE.

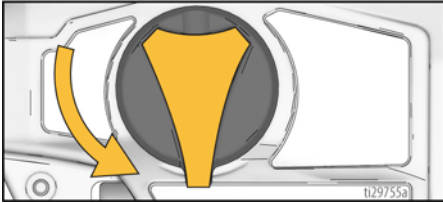

- Nie przechowywać urządzenia ze środkiem dezynfekującym wewnątrz.
- Nie wolno dopuścić do zamarznięcia wody w urządzeniu.
- Urządzenie należy przechowywać wyłącznie w pozycji pionowej.
- Urządzenie należy przechowywać w chłodnym i suchym pomieszczeniu zamkniętym.
- Przechowywać dyszę natryskową, osłonę dyszy natryskowej i filtr pompy razem z urządzeniem, aby były dostępne następnym razem podczas pracy.

## Instrukcje dotyczące uziemienia statycznego



W celu zmniejszenia ryzyka wystąpienia iskrzenia elektrostatycznego, kubel należy uziemić. Iskrzenie statyczne może powodować zapłon lub eksplozję. Prawidłowe uziemienie powinno obejmować przewód umożliwiający upływ prądu elektrycznego.

### W przypadku środków dezynfekujących z alkoholowymi składnikami aktywnymi lub innych łatwopalnych środków dezynfekujących:

- W przypadku środków dezynfekujących z alkoholowymi składnikami aktywnymi lub innych łatwopalnych środków dezynfekujących zawsze używać metalowego kubła podczas płukania lub czyszczenia urządzenia.

- Stosować się do przepisów miejscowych. Stosować wyłącznie przewodzące kubły wykonane z metalu, umieszczone na uziemionej powierzchni, takiej jak beton.
- Nie należy umieszczać kubłów na powierzchniach nieprzewodzących, takich jak papier lub karton, które przerwałyby ciągłość uziemienia.





## Konserwacja

W celu zapewnienia prawidłowego działania urządzenia niezbędne jest przeprowadzanie rutynowych konserwacji.



Przenieść urządzenie do miejsca o odpowiedniej wentylacji i z dala od materiałów łatwopalnych lub palnych, w tym środków dezynfekujących.

Czynność	Częstotliwość
Sprawdzić filtr pompy.	Codziennie lub przy każdym natryskiwaniu
Sprawdzić odpowietrzniki osłony pod kątem niedrożności.	Codziennie lub przy każdym natryskiwaniu
Sprawdzić otwory wlotowe pompy znajdujące się pod filtrem pompy pod kątem niedrożności.	Przy każdym czyszczeniu spryskiwacza

## Czyszczenie zaworów wylotowych

Kurz i odpadki w zespołach zaworu wylotowego mogą mieć wpływ na wydajność spryskiwacza i wymagać oczyszczenia.

1. Aby oczyścić trzy zawory wylotowe, wymontować trzy zatyczki pompy i zawór przedni. Zdjąć zatyczki pompy, używając klucza imbusowego 8 mm lub 5/16".

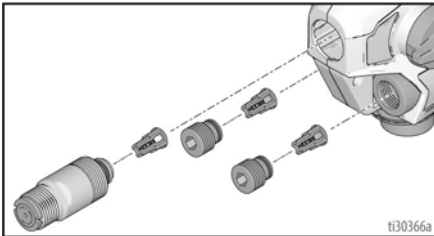

2. Oczyszczyć zespoły zaworu wylotowego ciepłą wodą.
3. Kulka zaworu zwrotnego powinna poruszać się swobodnie na sprężynie elementu ustalającego.

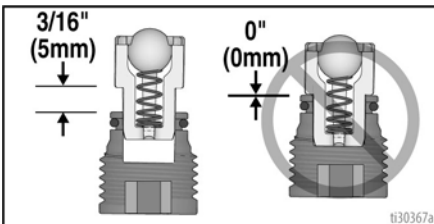

4. Jeśli zespół zaworu wylotowego był usunięty z zatyczki zaworu, zmontować jak na rysunku. Pozostawić miejsce między końcem zatyczki a zaworem przednim a łopatką na zespole zaworu wylotowego.

### INFORMACJA

Nie wciskać zaworów wylotowych do końca do zatyczek zaworu lub zaworu przedniego. Wciśnięcie zaworów wylotowych do końca do zatyczek zaworów lub zaworu przedniego spryskiwacza powoduje natryskiwanie z obniżoną mocą.

- a. Sprawdzić, czy uszczelki okrągłe zostały zamontowane na zatyczkach zaworów i zaworze przednim.
- b. Zamontować dwie zatyczki pompy i zawór przedni. Założyć zatyczki pompy, używając klucza imbusowego 8 mm lub 5/16". Dokręcić zawór momentem 55–65 in-lb (6,2 – 7,3 N·m) i zatyczki pompy momentem 23–25 in-lb (2,6 – 2,8 N·m).

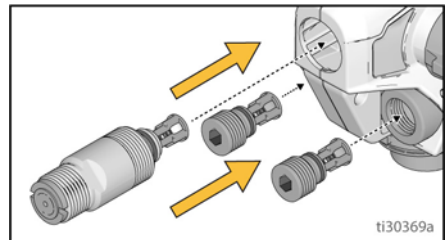

## Recykling i usuwanie

### Koniec okresu eksploatacyjnego produktu

Po zakończeniu okresu użytkowania produktu należy go rozmontować i przeznaczyć do recyklingu w odpowiedzialny sposób.

- Przeprowadzić **Procedura usuwania nadmiaru ciśnienia**, strona 10.
- Opróżnić ciecze i przeznaczyć je do utylizacji zgodnie z obowiązującymi przepisami. Patrz karta charakterystyki przekazana przez producenta.

- Wymontować silniki, akumulatory, obwody drukowane, wyświetlacze ciekłokrystaliczne i inne elementy elektroniczne. Przeznaczyć do recyklingu zgodnie z obowiązującymi przepisami.
- Nie wolno usuwać komponentów elektronicznych wraz z odpadami komunalnymi ani komercyjnymi.



- Reszta produktu powinna zostać przekazana do zakładu odpowiedzialnego za recykling.

## Rozwiązywanie problemów



Przed demontażem lub naprawą odłączyć zasilanie i uwolnić ciśnienie. Patrz **Procedura usuwania nadmiaru ciśnienia**, strona 10.



### Diagnostyka urządzenia

Problem	Przyczyna	Rozwiązanie
Urządzenie nie wydaje dźwięku po naciśnięciu spustu	Dioda diagnostyczna miga dwa razy po naciśnięciu spustu. Wskazuje na nieprawidłowe napięcie.	Wymenić akumulator na naładowany. Okres eksploatacji akumulatora dobiegł końca. Wymenić akumulator.
	Dioda diagnostyczna miga trzy razy po naciśnięciu spustu. Wskazuje, że temperatura akumulatora jest za wysoka lub za niska.	Poczekać, aż akumulator ostygnie lub ogrzać go do temperatury pokojowej.
	Dioda diagnostyczna miga cztery razy po naciśnięciu spustu. Wskazuje na zacięcie się wirnika.	Wymenić zespół pompy i/lub zespół obudowy SmartControl.
	Dioda diagnostyczna nie miga po naciśnięciu spustu. Wskazuje, że akumulator nie jest założony lub jest uszkodzony.	Założyć akumulator albo wymienić go na nowy. Wymenić zespół obudowy SmartControl.

# Rozwiązywanie problemów

Problem	Przyczyna	Rozwiązanie
Urządzenie wydaje dźwięk po naciśnięciu spustu, lecz materiał nie jest natryskiwany.	Urządzenie nie zostało zalane.	Zalać pompę. Patrz <b>Procedura usuwania nadmiaru ciśnienia</b> , strona 10.
		Upewnić się, że w misie nie ma piany. Odczekać, aż piana opadnie.
		Upewnić się, że we wsporniku znajduje się tylko jeden pojemnik FlexLiner.
		Sprawdzić, czy nie ma uszkodzeń, takich jak fałdy, na górnej powierzchni pojemnika FlexLiner. <b>NIE UŻYWAĆ</b> uszkodzonych pojemników.
		Upewnić się, że pokrywa misy jest prawidłowo nakręcona na wspornik misy. Jeżeli pod dokręconą pokrywą pojemnika widoczny jest gwint, należy całkowicie odkręcić pokrywę pojemnika i ponownie ją zamontować na wsporniku pojemnika w taki sposób, aby po pełnym dokręceniu nie był widoczny żaden fragment gwintu.
		Upewnić się, że pokrywa jest dokręcona do wspornika pojemnika w taki sposób, aby strzałka na pokrywie pojemnika mieściła się w zakresie wskaźnika na wsporniku.
		Upewnić się, czy prawidłowo zablokowano zespół misy na pistolecie natryskowym.
		Sprawdzić, czy w pojemniku FlexLiner nie ma powietrza, a zawór VacuValve jest prawidłowo zamknięty.
		Oczyszczyć odpowietrznik i zbiornik zaworu VacuValve.
		Oczyszczyć urządzenie. Patrz <b>Czyszczenie i przechowywanie</b> , strona 20.
Urządzenie wydaje dźwięk po naciśnięciu spustu, lecz materiał nie jest natryskiwany (kontynuacja)	Pokrętko zalewania znajduje się w pozycji ZALEWANIE POMPY.	Obrócić pokrętko zalewania do przodu do pozycji NATRYSKIWANIE.
	Dysza natryskowa nie znajduje się w pozycji NATRYSKIWANIE.	Obrócić dyszę natryskową do pozycji NATRYSKIWANIE.
	Zatkany filtr pompy.	Wyczyścić filtr pompy.
	Sterowanie prędkością ustawiono na zbyt niską wartość.	Zwiększać prędkość, aż urządzenie zacznie natryskiwać.
	Brak materiału w misie lub niski poziom materiału.	Dolać materiału do pojemnika FlexLiner i zalać pompę. Patrz <b>Ponowne napełnianie pojemnika FlexLiner</b> , strona 19.
	Okres eksploatacji pompy dobiegł końca.	Wymienić zespół pompy.
	Światło diagnostyczne miga cztery razy po naciśnięciu spustu. Wskazuje na zacięcie się wirnika.	Wymienić zespół pompy i/lub zespół obudowy SmartControl.

# Rozwiązywanie problemów

Problem	Przyczyna	Rozwiązanie
Niezadawalające pokrycie podczas natryskiwania	Dysza natryskowa nie znajduje się w prawidłowej pozycji	Obrócić dyszę natryskową do pozycji NATRYSKIWANIE.
	Zużycie lub uszkodzenie dyszy	Wymienić dyszę natryskową. Patrz <b>Wybór dyszy natryskowej</b> , strona 16.
	Okres eksploatacji pompy dobiegł końca.	Wymienić zespół pompy.
Spryskiwacz działa z przerwami lub bardzo wolno.	Środek dezynfekujący dostał się do urządzenia.	Poczekać, aż urządzenie wyschnie.
		Wymienić zespół pompy i/lub zespół obudowy SmartControl.
Środek dezynfekujący wycieka z gwintu misy.	Nieprawidłowo osadzona misa.	Upewnić się, że we wsporniku misy znajduje się tylko jeden pojemnik FlexLiner.
		Sprawdzić, czy nie ma uszkodzeń, takich jak fałdy, na górnej powierzchni pojemnika FlexLiner. NIE UŻYWAĆ uszkodzonych pojemników.
		Upewnić się, że pokrywa misy jest prawidłowo nakręcona na wspornik misy. Jeżeli pod dokręconym wspornikiem misy widoczny jest gwint, należy całkowicie odkręcić pokrywę misy i ponownie ją zamontować na wsporniku misy w taki sposób, aby po pełnym dokręceniu nie był widoczny żaden fragment gwintu.
		Upewnić się, że pokrywa misy jest dokręcona do wspornika misy w taki sposób, aby strzałka na pokrywie misy mieściła się w zakresie wskaźnika na wsporniku misy.
		Unikać zginania oraz dociskania wspornika misy podczas odprowadzania powietrza z pojemnika FlexLiner.
		Unikać ciągnięcia za pojemnik FlexLiner podczas odprowadzania powietrza.
		Upewnić się, że nie doszło do uszkodzenia krawędzi pojemnika FlexLiner oraz uszczelki pokrywy misy.
		Upewnić się, że krawędź pojemnika FlexLiner i uszczelka pokrywy misy są wolne od osadu.
		Wymienić zespół FlexLiner.



## Lista części – bezprzewodowe urządzenie SaniSpray HP 20

Poz.	Model urządzenia natryskowego	Części	Opis	Liczba
1	Wszystko	19Y967	ZESTAW, zespół, pompy	1
4	Wszystko	19Y968	ZESTAW, SmartControl z obudową	1
5	Wszystko	17P552	ZESTAW, zespół misy, 42 oz	1
6	Wszystko	17P712	NASADKA, (3 szt.)	1
7	Wszystko	17P549	FlexLiner, 42 oz (25 szt.)	1
8	Wszystko	LP313	DYSZA, LP313	1
9	Wszystko	LP515	DYSZA, LP515	1
10	Wszystko	FFLP310	DYSZA, FFLP310	1
11♦	25R791	17P474	AKUMULATOR, kompaktowy litowo-jonowy	1
	25R945, 25R957	17P557		
	25R953	17P558		
	25T340	17Y586		
	25R961	17P556		
12♦	25R791	17P475	ŁADOWARKA, do akumulatorów litowo-jonowych (nie pokazana)	1
	25R945, 25R957	17P560		
	25R953	17P561		
	25T340	17Y587		
	25R961	17P559		
13	Wszystko	25T375	ZESTAW, zawory, HP 20	1
14	Wszystko	25T398	ZESTAW, zawór zalewowy, bezprzewodowy	1
15	Wszystko	17P554	FILTR, pompy, siatka 60 (3 szt.)	1
16	Wszystko	16Y425	O-RING, wlot pompy	1
17	Wszystko	25R871	OSŁONA, dyszy natryskowej, HP 20 (zestaw nie zawiera dyszy)	
18	Wszystko	25T282	ZESTAW, przedłużacz, 15 cali (niepokazany)	1
19†	Wszystko	25T283	ZESTAW, adapter, przedłużacza (niepokazany)	1
20▲	Wszystko	19Y969	ZESTAW, etykiet, ostrzegawczych, HP 20 DC (niepokazany)	1
21*	Wszystko	25R872	USZCZELKI, polimerowe (5 szt.) (niepokazane)	1
22▲	Wszystko		KARTA, ostrzeżenie medyczne (nie pokazano)	1
		179960	Angielski, hiszpański, francuski	
		17F690	Holenderski, niemiecki, włoski	
		17A134	Angielski, chiński, koreański	
		17R476	Angielski, hiszpański, portugalski (brazylijski)	
		26A998	Angielski, chiński, japoński	
23	Wszystko	20A159	ZESTAW, obudowa akumulatora (nie pokazano)	1
♦ Akumulator i ładowarka zależą od wymagań związanych z danym krajem.				
* Wraz z urządzeniem dostarczane są dwie dodatkowe uszczelki TipSeal (polimerowe uszczelki dyszy natryskowej). W przypadku stosowania środka dezynfekującego uszczelki polimerowe TipSeal należy zastosować zamiast uszczelki metalowej OneSeal zastosowanej w zamiennych dyszach natryskowych.				
† Adapter 25T283 jest wymagany do podłączenia przedłużacza 25T282 do przenośnego urządzenia do natryskiwania hydrodynamicznego SaniSpray HP 20.				
▲ Symbole i etykiety ostrzegawcze, przywieszki i karty dostępne są bezpłatnie.				

## Parametry techniczne

<b>Bezprzewodowe, przenośne urządzenie do natryskiwania hydrodynamicznego SaniSpray HP 20</b>		
	<b>Jednostki imperialne</b>	<b>Jedn. metryczne</b>
Maksymalne ciśnienie robocze	1000 psi	6,9 MPa, 69 barów
Masa	5,25 lb	2,4 kg
<b>Wymiary:</b>		
Długość	14,0 in	36,1 cm
żłóbka	5 in	12,7 cm
Wysokość	11,8 in	30,0 cm
Zakres temperatur przechowywania◆*	32° do 113°F	0° do 45°C
Zakres temperatur roboczych	40° do 90°F	4° do 32°C
Zakres wilgotności przechowywania	Od 0% do 95% wilgotności względnej bez skraplania	
Poziom ciśnienia dźwięku	83,0 dBa	
Poziom mocy dźwięku †	94,0 dBa Rozbieżność K = 3 dBa	
Poziom wibracji (mierzony zgodnie z normą EN 50580:2012)	Całkowita wartość wibracji $a_h = 21,5 \text{ ft/s}^2$ Rozbieżność K = 0,3 $\text{ft/s}^2$	Całkowita wartość wibracji $a_h = 6,5 \text{ m/s}^2$ Rozbieżność K = 0,1 $\text{m/s}^2$
<b>Źródło zasilania ładowarki</b>		
25R791, 25R961	100–120 V AC, 60 Hz, 15 A, 1 Ø	
25R945, 25R953, 25R957	230 V AC, 50 Hz, 16 A, 1 Ø	
25T340	220 V AC, 60 Hz, 16 A, 1 Ø	
<b>Akumulator</b>		
Napięcie zasilania (DC)	20 V MAX* 2,0 Ah Li-ion Kompaktowy zestaw akumulatorowy DEWALT	
Maksymalna średnica otworu dyszy	0,019 in	0,48 mm
<b>Uwagi</b>		
◆ <b>Zamarznięcie w pompie wody lub środka dezynfekującego spowoduje jej uszkodzenie.</b>		
* Części wykonane z tworzywa sztucznego mogą ulec uszkodzeniu jeśli zostaną uderzone w warunkach niskiej temperatury.		
† Wszystkie odczyty zostały zapisane w trybie zalewania, przy zabezpieczonej pozycji operatora. Poziomy mocy akustycznej zostały zmierzone zgodnie z normą ISO 3741 z odległości 1 m (3,3 stopy).		
* Maksymalne napięcie początkowe akumulatora (zmierzone bez obciążenia) to 20 V. Napięcie znamionowe to 18.		



# California Proposition 65

## MIESZKAŃCY KALIFORNII

 **OSTRZEŻENIE:** Powoduje raka oraz ma szkodliwy wpływ na rozrodczość – [www.P65warnings.ca.gov](http://www.P65warnings.ca.gov).

## Ograniczona gwarancja firmy Graco

Firma Graco gwarantuje, że wszystkie urządzenia wymienione w tym dokumencie, a wyprodukowane przez firmę Graco i opatrzone jej nazwą, w dniu ich sprzedaży pierwotnemu nabywcy były wolne od wad materiałowych i wykonawczych. Firma Graco zobowiązuje się do wysyłki części do naprawy urządzenia, które firma Graco uzna za wadliwe, do właściciela urządzenia w okresie dziewięćdziesięciu (90) dni od daty sprzedaży. Gwarancja zachowuje ważność wyłącznie wtedy, gdy urządzenie są montowane, obsługiwane i utrzymywane zgodnie z zaleceniami pisemnymi firmy Graco.

Gwarancja firmy Graco nie obejmuje przypadków ogólnego zużycia urządzenia oraz wszelkich uszkodzeń, zniszczeń lub zużycia urządzenia powstałych w wyniku niewłaściwego montażu lub wykorzystania niezgodnego z przeznaczeniem, wytarcia elementów, korozji, niewłaściwej lub niefachowej konserwacji, zaniedbań, wypadku, niedozwolonych manipulacji lub wymiany części na inne niż oryginalne części Graco. W takich przypadkach firma Graco nie może być pociągnięta do odpowiedzialności. Firma Graco nie ponosi także odpowiedzialności za niewłaściwe działanie urządzenia, jego zniszczenie lub zużycie spowodowane niekompatybilnością urządzenia firmy Graco z konstrukcjami, akcesoriami, sprzętem lub materiałami innych producentów, w tym niewłaściwą konstrukcją, instalacją, działaniem lub konserwacją tychże.

**NINIEJSZA GWARANCJA JEST GWARANCJĄ WYŁĄCZNĄ, A JEJ WARUNKI ZNOSZĄ POSTANOWIENIA WSZELKICH INNYCH GWARANCJI, ZWYKŁYCH LUB DOROZUMIANYCH, Z UWZGLĘDNIENIEM, MIĘDZY INNYMI, GWARANCJI HANDLOWEJ ORAZ GWARANCJI PRZYDATNOŚCI DO OKREŚLONEGO CELU.**

Wszystkie zobowiązania firmy Graco i prawa gwarancyjne nabywcy podano w tym dokumencie. Nabywca potwierdza, że nie ma prawa do żadnych innych form zadośćuczynienia (między innymi odszkodowania za przypadkowe lub wynikowe utraty zysku bądź zarobku, uszkodzenia osób lub mienia albo inne szkody zawinione lub niezawinione). Wszelkie czynności związane z dochodzeniem praw w związku z naruszeniem gwarancji należy zgłaszać w ciągu dwóch (2) lat od daty sprzedaży.

**FIRMA GRACO NIE UDZIELA ŻADNEJ GWARANCJI WYRAŻNEJ LUB DOROZUMIANEJ W ODNIESIENIU DO GWARANCJI PRZYDATNOŚCI HANDLOWEJ ORAZ PRZYDATNOŚCI DO OKREŚLONEGO CELU W PRZYPADKU AKCESORIÓW, SPRZĘTU, MATERIAŁÓW I ELEMENTÓW INNYCH PRODUCENTÓW SPRZEDAWANYCH PRZEZ FIRMĘ GRACO.**

Powyższe elementy innych producentów sprzedawane przez firmę Graco (takie jak silniki elektryczne, przełączniki, wąż itp.) objęte są gwarancją ich producentów, jeśli jest udzielana. Firma Graco zapewni nabywcy pomoc w dochodzeniu roszczeń w ramach tych gwarancji.

**FIRMA GRACO W ŻADNYM WYPADKU NIE PONOSI ODPOWIEDZIALNOŚCI ZA SZKODY POŚREDNIE, PRZYPADKOWE, SPECJALNE LUB WYNIKOWE WYNIKAJĄCE Z DOSTAWY WYPOSAŻENIA FIRMY GRACO BĄDŹ DOSTARCZENIA, WYKONANIA LUB UŻYCIA JAKIKOLWIEK PRODUKTÓW LUB INNYCH SPRZEDANYCH TOWARÓW NA SKUTEK NARUSZENIA UMOWY, GWARANCJI, ZANIEDBANIA ZE STRONY FIRMY GRACO LUB INNEGO POWODU.**

Na mocy postanowień niniejszej gwarancji nadaje się nabywcy określone prawa, jednak mogą mu również przysługiwać inne prawa, różniące się w zależności od obszaru jurysdykcji. Niniejsza gwarancja i ograniczenie odpowiedzialności nie wyłącza ani nie ogranicza tych praw (jeśli istnieją) wobec firmy Graco, które nie mogą być wyłączone lub ograniczone na mocy obowiązującego prawa danej jurysdykcji.

### **DLA KLIENTÓW GRACO W AMERYCE PÓŁNOCNEJ**

W Ameryce Północnej prosimy o kontakt pod numerem telefonu 1-844-241-9499 lub, poza Ameryką Północną, prosimy odwiedzić stronę [www.graco.com/techsupport](http://www.graco.com/techsupport), aby sprawdzić, jakie wady urządzenia są objęte gwarancją. W przypadku pozytywnej weryfikacji zgłoszonego defektu firma Graco, według własnego uznania, prześle części zamienne przeznaczone do samodzielnego montażu lub dokona bezpłatnej wymiany produktu. Dystrybutorzy produktów firmy Graco oraz centra serwisowe, zajmujący się urządzeniami malarskimi firmy Graco, nie świadczą usług serwisowych i/lub nie rozpatrują roszczeń gwarancyjnych w zakresie tego produktu.

### **DLA KLIENTÓW GRACO W EUROPIE, NA BLISKIM WSCHODZIE, W AFRYCE ORAZ W AZJI I NA OBSZARZE PACYFIKU**

W sprawie roszczeń gwarancyjnych prosimy kontaktować się z naszym regionalnym centrum serwisowym lub autoryzowanym dystrybutorem.

## **Informacja o firmie Graco**

Najnowsze informacje na temat produktów firmy Graco znajdują się na stronie [www.graco.com](http://www.graco.com).

Informacje dotyczące patentów są dostępne na stronie [www.graco.com/patents](http://www.graco.com/patents).

**W CELU ZŁOŻENIA ZAMÓWIENIA** należy skontaktować się z dystrybutorem firmy Graco lub zadzwonić pod numer 1-800-690-2894, aby znaleźć najbliższego dystrybutora.

DEWALT® i logo DEWALT są znakami handlowymi firmy DEWALT Industrial Tool Co.  
i są wykorzystywane w oparciu o licencję

*Wszystkie informacje przedstawione w niniejszym dokumencie w formie pisemnej i rysunkowej  
odpowiadają ostatnim danym produkcyjnym dostępnym w czasie publikacji.*

*Firma Graco zastrzega sobie prawo do wprowadzania zmian bez uprzedniego powiadomienia.*

Tłumaczenie instrukcji oryginalnych. This manual contains Polish. MM 3A7649

**Siedziba główna firmy Graco:** Minneapolis

**Biura zagraniczne:** Belgia, Chiny, Japonia, Korea

**GRACO INC. AND SUBSIDIARIES • P.O. BOX 1441 • MINNEAPOLIS MN 55440-1441 • USA**

**Copyright 2020, Graco Inc. Wszystkie zakłady produkcyjne firmy Graco uzyskały certyfikat ISO 9001.**

[www.graco.com](http://www.graco.com)

Rewizja F, Czerwiec 2021