

Drosselrückschlagventil mit Handentlüftung

Serie AS□□□□FE

Mit Steckverbindungen

Der Restdruck kann durch Knopfdruck restlos abgelassen werden.

Handablass-Knopf: rot



Modell

Winkel-Typ	Universal-Typ	Gewindeanschluss auf der Zylinderseite	Verwendbarer Schlauch-Aussen-ø (mm)					Zylinderkolben-ø(mm)
			ø 4	ø 6	ø 8	ø 10	ø 12	
AS22□1FE-01	AS23□1FE-01	R(PT)1/8	●	●	●	● ⁽¹⁾		20, 25, 32
AS22□1FE-02	AS23□1FE-02	R(PT)1/4	●	●	●	●		20, 25, 32, 40
AS32□1FE-03	AS33□1FE-03	R(PT)3/8		●	●	●	●	40, 50, 63
AS42□1FE-04	AS43□1FE-04	R(PT)1/2				●	●	63, 80, 100

Anm. 1) Nur Winkel-Typ

Anm.) Unterscheidung der abluft-/zuluftgesteuerten Ausführungen durch die Bauform.

Sie unterscheiden sich durch die Gegenmutter. Die abluftgesteuerte Ausführung ist chemisch vernickelt, die zuluftgesteuerte Ausführung schwarz verzinkt und verchromt.

Technische Daten

Prüfdruck	1.5MPa
Max. Betriebsdruck	1.0MPa
Min. Betriebsdruck	0.1MPa
Umgebungs- und Medientemperatur	-5 bis 60°C (nicht gefroren)
Einstellbereich der Nadel	10 Umdrehungen
Äquivalenter Querschnitt	0.8mm ²
Verwendbares Schlauchmaterial	Nylon, Weichnylon, PUR

Durchfluss/Äquivalenter Querschnitt

Schlauch-Aussen-ø	Metrisch	AS22□1FE-01 AS23□1FE-01		AS22□1FE-02 AS23□1FE-02			AS32□1FE AS33□1FE			AS42□1FE AS43□1FE	
		ø4	ø6 ø8 ø10	ø4	ø6	ø8 ø10	ø6	ø8	ø10 ø12	ø10	ø12
Regulierbarer (freier) Volumenstrom	Volumenstrom (l/min(ANR))	180	230	260	390	460	660	790	920	1580	1710
	Äquiv. Querschnitt (mm ²)	2.7	3.5	4	6	7	10	12	14	24	26

Anm.) Eingangsdruck: 0.5MPa, Temperatur: 20°C.

Symbol

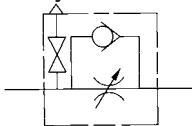

Anzeige der Durchflussrichtung am Gehäuse

	Abluftdrossel	Zuluftdrossel
Symbol		
JIS-Symbol		

Bestellschlüssel

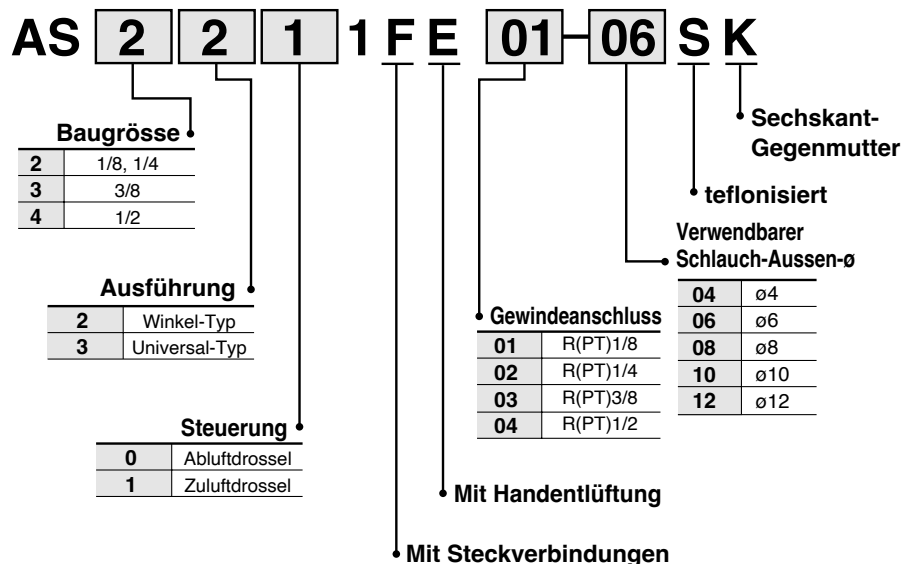

Einstellnadel/Durchfluss-Kennlinien

**AS2201FE-01, AS2211FE-01
AS2301FE-01, AS2311FE-01**

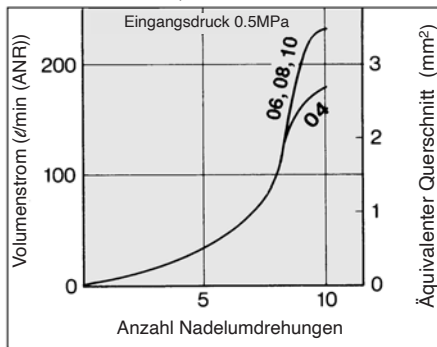

**AS2201FE-02, AS2211FE-02
AS2301FE-02, AS2311FE-02**

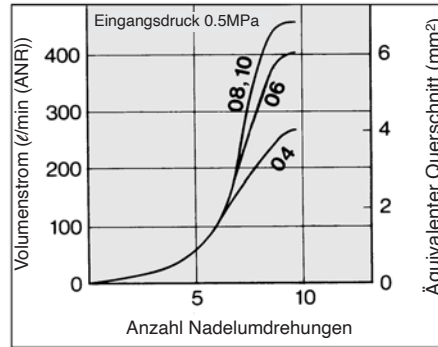

**AS3201FE, AS3211FE
AS3301FE, AS3311FE**

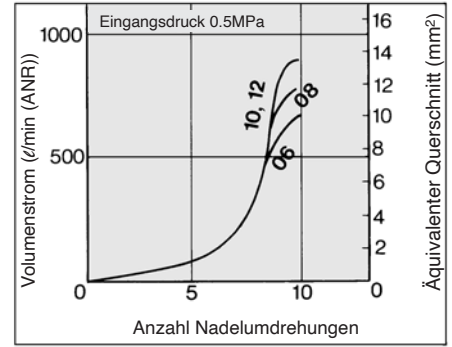

**AS4201FE, AS4211FE
AS4301FE, AS4311FE**

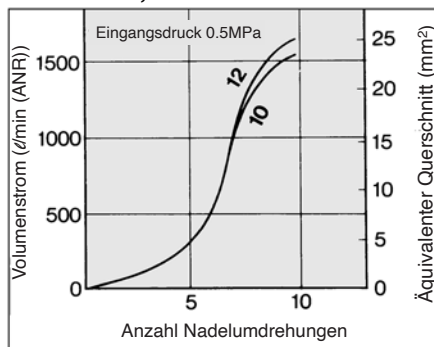

⚠ Achtung

Vor der Inbetriebnahme durchlesen.
Siehe S. 0-20 und 0-21 für Sicherheitshinweise und allgemeine
Vorsichtsmassnahmen zu den in diesem Katalog erwähnten Produkten
und S. 4.0-4 bis 4.0-5 für allgemeine Vorsichtsmassnahmen zu allen Serien.

- AS**
- ASN**
- AQ**
- ASV**
- AK**
- ASS**

Konstruktion

Winkel-Typ Abluftdrossel

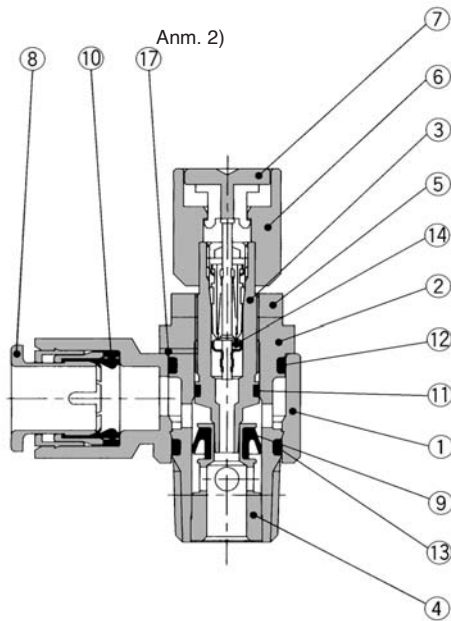

Universal-Typ Abluftdrossel

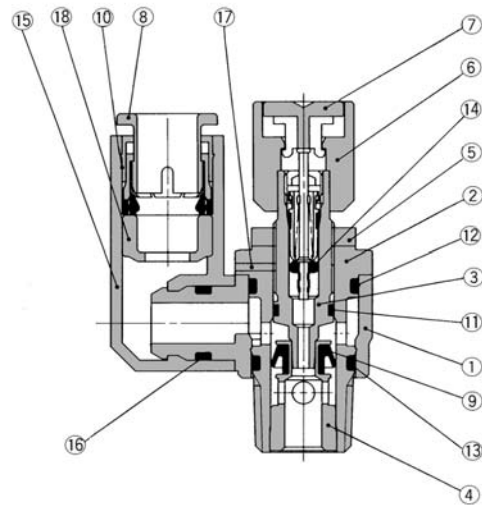

Zuluftdrossel

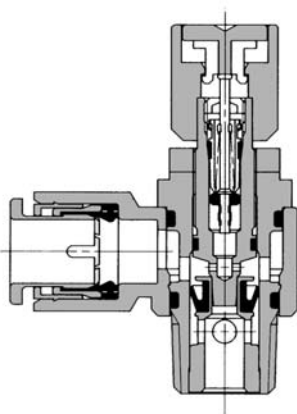

Zuluftdrossel

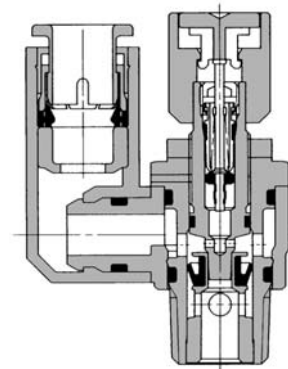

Stückliste

Pos.	Bezeichnung	Material	Bemerkung
①	Gehäuse A	PBT	weiss
②	Gehäuse B	Messing	chemisch vernickelt
③	Einstellnadel	Messing	chemisch vernickelt
④	Ring	Messing	
⑤	Gegenmutter	Messing	chemisch vernickelt ⁽¹⁾
⑥	Drehknopf	Aluminium	rot
⑦	Druckknopf	POM	rot
⑧	Druckring	POM, rostfreier Stahl	
⑨	Dichtung	NBR	
⑩	Dichtung	NBR	
⑪	O-Ring	NBR	
⑫	O-Ring	NBR	
⑬	O-Ring	NBR	
⑭	Ventileinsatz		NBR, Messing, rostfreier Stahl
⑮	Winkelgehäuse	PBT	
⑯	O-Ring	NBR	
⑰	Sicherungsschraube	rostfreier Stahl	
⑱	Distanzstück	POM	

Anm. 1) zuluftgesteuerte Ausführung schwarz verz. und chromatiert

Abmessungen

Winkel-Typ

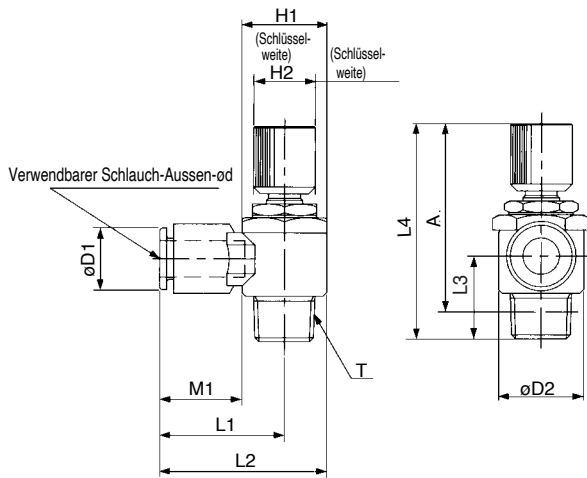

Modell	Schlauch-Aussen-od	T	H1	H2	D1	D2	L1	L2	L3	L4		A*		M1	Gewicht (g)
										MAX.	MIN.	MAX.	MIN.		
AS22□1FE-01-04SK	4	1/8	12	12	9.3	14.2	20.4	27.5	14.3	53.9	48.9	49.9	44.9	12.7	26
AS22□1FE-01-06SK	6				11.6		20.4	27.5						13.5	27
AS22□1FE-01-08SK	8				15.2		25.3	32.4						18.5	29
AS22□1FE-01-10SK	10				18.5		33.1	40.2	15					21	31
AS22□1FE-02-04SK	4	1/4	17	14	10.4	18.5	25.2	34.4	18.2	52.2	47.2	46.2	41.2	16	36
AS22□1FE-02-06SK	6				12.8		25.2	34.4						17	37
AS22□1FE-02-08SK	8				15.2		27.2	36.4						18.5	39
AS22□1FE-02-10SK	10				18.5		33.9	43.2						21	42
AS32□1FE-03-06SK	6	3/8	19	14	12.8	23	27.8	39.3	20.9	57.8	52.8	51.5	46.5	16	57
AS32□1FE-03-08SK	8				15.2		29.5	41						18.5	60
AS32□1FE-03-10SK	10				18.5		31.9	43.3						21	62
AS32□1FE-03-12SK	12				20.9		32.8	44.3						22	64
AS42□1FE-04-10SK	10	1/2	24	17	18.5	28.6	33.6	47.9	25.4	64.7	59.7	56.5	51.5	21	103
AS42□1FE-04-12SK	12				20.9		34.6	48.9						22	105

*Referenz-Abmessungen des R(PT) Gewindes nach dem Einschrauben.

Abmessungen

Universal-Typ

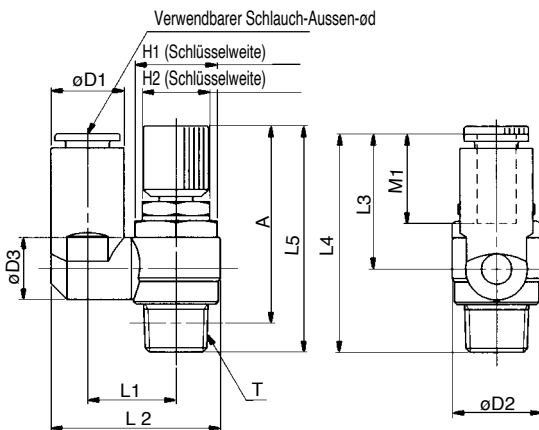

Modell	Schlauch-Aussen-od	T	H1	H2	D1	D2	D3	L1	L2	L3	L4	L5		A*		M1	Gewicht (g)
												MAX.	MIN.	MAX.	MIN.		
AS23□1FE-01-04SK	4	1/8	12	12	9.3	14.2	9.3	13.1	24.9	17.5	31.8	53.9	48.9	49.9	44.9	12.7	26
AS23□1FE-01-06SK	6				11.6		10.9	14	26.9	22.9	37.2					13.5	27
AS23□1FE-01-08SK	8				15.2		12.9	16.2	30.9	28.2	41.7					18.5	29
AS23□1FE-02-04SK	4	1/4	14	14	10.4	18.5	10.9	16.2	30.6	21.9	40.1	52.2	47.2	46.2	41.2	16	36
AS23□1FE-02-06SK	6				12.8		18.4	34	25.2	42.6	17					37	
AS23□1FE-02-08SK	8				15.2		12.9	18.3	35.2	28.2	45.6					18.5	39
AS23□1FE-02-10SK	10				18.5		20.2	38.7	31	48.4	21					42	
AS33□1FE-03-06SK	6	3/8	19	14	12.8	23	12.9	20.6	38.5	25.2	46.1	57.8	52.8	51.5	46.5	17	57
AS33□1FE-03-08SK	8				15.2		39.7	28.2	49.1	18.5	60						
AS33□1FE-03-10SK	10				18.5		43.7	32.6	53.5	21	62						
AS33□1FE-03-12SK	12				20.9		44.9	34.4	55.3					22	64		
AS43□1FE-04-10SK	10	1/2	24	17	18.5	28.6	16.2	25.8	49.4	32.6	58	64.7	59.7	56.5	51.5	21	103
AS43□1FE-04-12SK	12				21.7		19.4	26.8	52	36.3	61.7					22	105

*Referenz-Abmessungen des R(PT) Gewindes nach dem Einschrauben.

AS

ASN

AQ

ASV

AK

ASS