

Messanschlüsse - M 16x2

Messanschlüsse mit Hydraulik-Schneidringverschraubung

M 16x2

Typ	Typ	Rohr Ø	Gewinde der Überwurfmutter	Bauhöhe*	Betriebsdruck
Stahl verzinkt	1.4571	außen			
leichte Baureihe					
ME 6 L	ME 6 L ES	6 L	M 12 x 1,5	49,0	315 bar
ME 8 L	ME 8 L ES	8 L	M 14 x 1,5	49,0	315 bar
ME 10 L	ME 10 L ES	10 L	M 16 x 1,5	49,0	315 bar
ME 12 L	ME 12 L ES	12 L	M 18 x 1,5	49,0	315 bar
ME 15 L	ME 15 L ES	15 L	M 22 x 1,5	52,0	315 bar
ME 18 L	ME 18 L ES	18 L	M 26 x 1,5	53,0	315 bar
ME 22 L	ME 22 L ES	22 L	M 30 x 2	55,0	160 bar
ME 28 L	ME 28 L ES	28 L	M 36 x 2	57,5	160 bar
ME 35 L	ME 35 L ES	35 L	M 45 x 2	60,0	160 bar
ME 42 L	ME 42 L ES	42 L	M 52 x 2	64,5	160 bar
schwere Baureihe					
ME 6 S	ME 6 S ES	6 S	M 14 x 1,5	49,0	630 bar
ME 8 S	ME 8 S ES	8 S	M 16 x 1,5	49,0	630 bar
ME 10 S	ME 10 S ES	10 S	M 18 x 1,5	49,0	630 bar
ME 12 S	ME 12 S ES	12 S	M 20 x 1,5	49,0	630 bar
ME 14 S	ME 14 S ES	14 S	M 22 x 1,5	50,5	630 bar
ME 16 S	ME 16 S ES	16 S	M 24 x 1,5	52,0	400 bar
ME 20 S	ME 20 S ES	20 S	M 30 x 2	55,0	400 bar
ME 25 S	ME 25 S ES	25 S	M 36 x 2	57,5	400 bar
ME 30 S	ME 30 S ES	30 S	M 42 x 2	60,0	400 bar
ME 38 S	ME 38 S ES	38 S	M 52 x 2	64,5	315 bar

* Mitte Rohr/Oberkante

Messschläuche

M 16x2

Werkstoffe: Stahl verzinkt/Edelstahl, Schlauch: Polyamid mit Gewebe, Medien: Hydrauliköle, Mineralöle

Temperaturbereich: -20°C bis max. +100°C

Optional: für Inertgase (z.B. Stickstoff, Argon, ...) -G

Typ	Typ	Länge	Betriebsdruck
Stahl verzinkt	1.4305		
Messschläuche M 16x2			
ME SL 162/200	ME SL 162/200 ES	200	630 bar
ME SL 162/300	---	300	630 bar
ME SL 162/400	ME SL 162/400 ES	400	630 bar
ME SL 162/630	ME SL 162/630 ES	630	630 bar
ME SL 162/800	ME SL 162/800 ES	800	630 bar
ME SL 162/1000	ME SL 162/1000 ES	1000	630 bar
ME SL 162/1500	ME SL 162/1500 ES	1500	630 bar
ME SL 162/2000	ME SL 162/2000 ES	2000	630 bar
ME SL 162/2500	---	2500	630 bar
ME SL 162/3000	---	3000	630 bar
ME SL 162/3200	---	3200	630 bar
ME SL 162/3500	---	3500	630 bar
ME SL 162/4000	---	4000	630 bar
ME SL 162/5000	---	5000	630 bar
ME SL 162/5500	---	5500	630 bar
Messschläuche M 16x2 - Steckanschluss			
ME SL ST 162/1000	---	1000	400 bar

Adapter für Messanschlüsse & Manometer

M 16x2

Betriebsdruck: 630 bar

Typ	Typ	Bild	Gewinde G1 (Manometer)	Gewinde G2 (Messanschluss)	Schottgewinde	Emax
Stahl verzinkt	1.4571					
zum Einschrauben in den Messschlauch						
ME MAAG 14	ME MAAG 14 ES	1	G 1/4" (IG)	M 16x2 (AG)	M 16	15**
ME MAAG 12	ME MAAG 12 ES	1	G 1/2" (IG)	M 16x2 (AG)	M 16	15**
ME MAAG 14 NPT	---	1	NPT 1/4" (IG)	M 16x2 (AG)	M 16	12
zum Aufschrauben auf den Messanschluss						
ME MAIG 14	ME MAIG 14 ES*	2	G 1/4" (IG)	M 16x2 (IG)	---	---
ME MAIG 12	ME MAIG 12 ES*	2	G 1/2" (IG)	M 16x2 (IG)	---	---
ME MAIG 14 NPT	---	2	NPT 1/4" (IG)	M 16x2 (IG)	---	---

* 1.4305, ** 1.4571: 12

Messschlauchverbinder

M 16x2

Typ	Gewinde M1	Gewinde M2	Schottgewinde	Emax	Betriebsdruck
Stahl verzinkt					
Schlauchverbinder ohne Schutzkappe					
ME G 162	M 16x2	M 16x2	---	---	630 bar
ME G 1621615	M 16x2	M 16x1,5	---	---	630 bar
Schottverschraubung, Schutzkappe (einseitig)					
ME SV 162	M 16x2	M 16x2	M 16x2	12	630 bar
ME SVST 162	M 16x2	STECK	M 16x2	12	400 bar



Typ ME SL 162/...



Typ ME SL ST 162/1000

Bestellbeispiel: ME SL 162/200 **

Standardtyp
Kennzeichen der Optionen:
für Inertgase-G

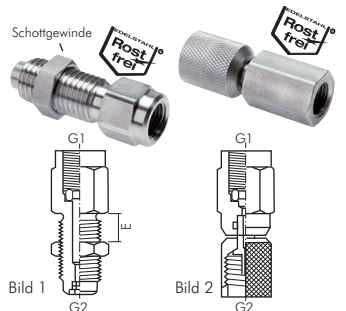

Typ ME G 162

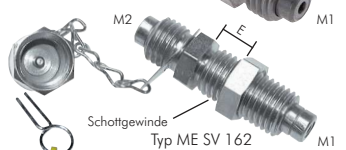

Typ ME SVST 162

Alle Angaben verstehen sich als unverbindliche Richtwerte! Für nicht schriftlich bestätigte Datenauswahl übernehmen wir keine Haftung. Druckangaben beziehen sich, soweit nicht anders angegeben, auf Flüssigkeiten der Gruppe II bei +20°C.